

UrbanGlide

Ride 82L

Notice originale
PO3582



URBANGLIDE est une marque importée par la société PACT GROUP,
Localisée au 33 rue du Ballon - 93160 Noisy Le Grand - France

Urbanglide.fr



Urbanglide



Urbanglide Channel



Sécurité et précaution

Merci de lire attentivement le manuel avant d'utiliser le produit, veuillez prendre connaissance des risques et des conseils de sécurité présent dans le manuel. L'utilisation d'un produit électrique peut être dangereux si l'utilisateur n'est pas vigilant. La mauvaise utilisation et le non-respect des consignes de sécurité ne met pas en cause l'entreprise en cas d'accident. L'utilisateur doit faire preuve d'auto-jugement et de bon sens pour détecter les dangers éventuels. Veuillez vérifier les réglementations et les lois en vigueur dans votre pays pour savoir où et comment utiliser votre produit légalement. Vous devez respecter les règles et les lois applicables aux véhicules et aux piétons.

• **Equipement de protection**

Veillez à toujours porter les équipements de sécurité suivant :

- Casque approuvé et certifié en fonction de votre localisation
- Genouillères et coudières
- Tee-shirt à manche longues et un pantalon long
- Gants
- Des chaussures avec des semelles en caoutchouc, ne jamais conduire pieds-nus ou en sandale. Vérifiez d'avoir les lacets faits, et de les maintenir le plus loin possible des roues et du système interne.

• **Conseil conducteur**

L'utilisateur ne doit pas faire plus de 100 kg, la taille et le poids ne certifient pas pleinement que l'utilisateur aura une entière maîtrise du véhicule. Il est de votre responsabilité de vous assurer que l'ensemble des utilisateurs ont bien conscience des risques. L'âge recommandé pour l'utilisation de ce produit est de 12 ans. Il est de votre responsabilité de mettre un enfant plus jeune en prenant en compte ses compétences, sa maturité et sa capacité et suivre les règles. Ne touchez pas le moteur ou les freins du produit juste après son utilisation, ces parties peuvent être extrêmement chaudes.

• **Procédures et conditions de conduite**

Veillez vérifier les lois et les règles en vigueur dans votre pays avant d'utiliser le produit. En France, la vitesse linéaire sur sol plan et une personne n'excédant pas la charge maximale admissible est de 25km/h. Regardez autour de vous lorsque vous utilisez le produit, et prêtez attention à tous les risques éventuels. Il est important de respecter les droits et les propriétés de chacun. Pour votre sécurité n'enclenchez pas l'accélérateur si vous n'êtes pas sur le produit. Ce produit n'est pas conçu pour faire des sauts, des figures acrobatiques et des dérapages. Ne conduisez jamais sur des routes, près de véhicule, d'escaliers, de collines, de piscine ou d'autre cours d'eau. Veuillez maintenir le guidon avec vos deux mains. Ne montez jamais à plus d'une personne sur le produit. Veillez à garder vos doigts et toutes autres parties du corps loin des parties pouvant chauffer durant l'utilisation (Frein, moteur, chaîne). N'utiliser jamais le produit avec un lecteur audio, ou avec votre smartphone a la main.

Ne jamais utiliser le produit pour tirer quelque chose sous peine d'abimer les composants et d'user la batterie. Ne mettez jamais le produit en contact avec de l'eau, les composant électriques peuvent s'endommager et créer une situation dangereuse.

Roulez uniquement sur des surfaces plates et solides. Evitez les surfaces avec du gravier, des trous, de la glace, qui peuvent entraîner une perte de contrôle du produit. Ne roulez pas la nuit ou dans des zones où la visibilité est réduite. Ne roulez pas non plus en intérieur, dans des endroits où la moquette et les tapis peuvent vous gêner. Le niveau de pression acoustique d'émission pondéré A au poste de conduite ne dépasse pas 70dB(A). La valeur totale des vibrations auxquelles est exposé le système main bras ne dépasse pas 2.5m/s², la valeur moyenne quadratique maximale pondérée en fréquence de l'accélération à laquelle est exposée l'ensemble du corps ne dépasse pas 0.5m/s². (Précision de mesure incertaine)

Après chaque utilisation, vérifiez que chaque pièce est bien à sa place, et qu'elle n'est pas endommagée. Avant chaque utilisation, vérifiez les points suivants :

- Les freins sont en bon état de fonctionnement
- Tous les composants sont en état et bien à leurs places
- Les pièces ayant présenté des anomalies lors de la dernière utilisation ont bien été réparées ou changées selon les conditions du fabricant.

Les personnes qui disposent d'un suivi médical ou d'un traitement tels que : les personnes cardiaques, les femmes enceintes, les personnes non responsables, les personnes qui ont un problème au dos ou au cou, ne doivent pas se servir du produit.

- **Utilisation du chargeur**

Avant d'utiliser le produit, il est nécessaire de le charger. Une longue charge peut être nécessaire avant la première utilisation. Veuillez-vous fier au voyant présent sur l'indicateur de batterie. Il est possible de charger votre batterie à tout moment afin d'assurer une puissance constante, il n'est pas nécessaire d'attendre que la batterie soit entièrement vide pour la mettre en charge. Veuillez ne pas utiliser le chargeur d'autre marque, ceux-ci peuvent endommager la batterie de votre produit. Il est important de charger votre batterie au moins une fois tous les 3 mois, même si vous ne vous servez pas du produit, afin de lui assurer un cycle de vie normal. Évitez les chocs et le contact avec l'eau, il s'agit de facteurs non-pris en charge par la garantie pouvant endommager la batterie. Le chargeur fournis est « intelligent », il est pensé pour s'arrêter à 100% de la charge et ne pas endommager la batterie. Le chargeur doit être en parfait état à chaque utilisation, vérifiez les fils, l'état des embouts et des connecteurs. Si le produit ne charge pas, il se peut que le chargeur soit défectueux, il est alors nécessaire de le changer. Le chargeur doit être utilisé uniquement par un adulte, il est important de le débrancher des deux côtés lorsqu'il ne charge pas.

- **Batterie**

Veuillez ne pas stocker la batterie a des températures trop extrêmes. En dessous de 30°C et au-dessus de 0°C. Si vous n'utilisez pas votre produit durant 60-90 jours, il se peut que la batterie soit moins performante qu'au début. Cette perte d'autonomie est due au manque d'utilisation et n'est donc pas pris en charge par la garantie. A la fin de son cycle, la batterie doit être jetée séparément des déchets génériques non différenciés. Jetez les batteries dans les conteneurs prévus à cet effet. La récupération et le recyclage des batteries contribuent à la protection de l'environnement et à la conservation des ressources matérielles. Ce produit contient une batterie au Li-ion, l'extinction d'un éventuel incendie doit se faire à partir d'un extincteur à poudre (Incendie classe D)

- **Entretien**

Veuillez stocker votre produit dans un endroit sec et sans poussière, et évitez de le laisser trop longtemps dans un espace humide ou sous le soleil. Pour nettoyer votre appareil, utilisez un chiffon humide et un détergent doux. N'utilisez pas d'alcool, d'essence, de kérosène ou d'autre solvant chimiques corrosifs, pour nettoyer votre appareil, ce qui endommagerait son apparence et sa structure. Vérifiez constamment l'état des composants de votre produit, si une partie est endommagée, veuillez la remplacer avant d'utiliser le produit. Si une pièce n'est pas en état de fonctionner, vous risquez de tomber et de vous blesser.

- **Transport**

Si vous souhaitez transporter votre produit, ainsi que sa batterie, en avion ou via d'autres moyen de transport, veuillez contacter préalablement les autorités locales compétentes et le transporteur afin de vous informer sur les éventuelles interdictions et limites de transport. Les batteries au lithium sont considérées comme dangereux dans de nombreux pays. Veuillez-vous assurer avant un voyage, que l'accès et le transport soit autorisé. Le droit international interdit le transport par avion des batteries au lithium.

- **Utilisation du produit**

Pour allumer votre produit, appuyez sur le bouton Power situé sur votre guidon. Pour avancer, appuyez sur l'accélérateur situé également sur votre guidon. Placer vos deux pieds sur le produit et pressez la gâchette d'accélération. Pour freiner utilisez les freins manuels situé sur le guidon. Vous pouvez également utiliser le garde boue arrière, si votre produit en est équipé. Avant chaque utilisation, veuillez vérifier que les roues ne sont pas encombrées, que les freins fonctionnent. Afin d'effectuer certains réglages de base notamment le jeu de la commande de frein, venez découvrir nos vidéos tutoriels disponible sur notre chaine YouTube : URBANGLIDE CHANNEL.

L'utilisation de ce type de produit sur de longue durée peut entrainer des vibrations qui peuvent être désagréable, faites des pauses régulièrement. Pour prévenir les autres usagers de votre présences, utilisée l'avertisseurs sonore situé sur votre guidon, si votre produit en est équipé. Utilisez la LED avant pour éclairer votre chemin dans les lieux sombre. Lorsque vous stoppez votre produit, servez-vous de la béquille pour le stabiliser.

- **Rebus**

CE PRODUIT CONTIENT DES BATTERIES LITHIUM QUI DOIVENT ETRE RECYCLEES DE FAÇON SURE : La batterie doit être retirée avant d'être mise au rebus. Avant toutes interventions, pensez à l'éteindre et la débrancher de la prise de courant.

UTILISATION

Les différentes parties



Pour avancer, placez vos deux pieds sur le plateau, et utilisez la gâchette de droite sur votre guidon pour faire avancer votre trottinette.

Pour freiner, vous pouvez utiliser la gâchette de gauche située sur votre guidon, ou appuyez sur le garde boue arrière à l'aide de votre pied pour réduire la vitesse de votre trottinette.

Les étapes du pliage



Modèle déplié



Modèle plié

Éteignez la trottinette et rangez la béquille.

1. Appuyez sur le bouton de pliage avec le pied ou la main et pliez la trottinette.
2. Continuez à plier jusqu'à entendre le son « clic ».

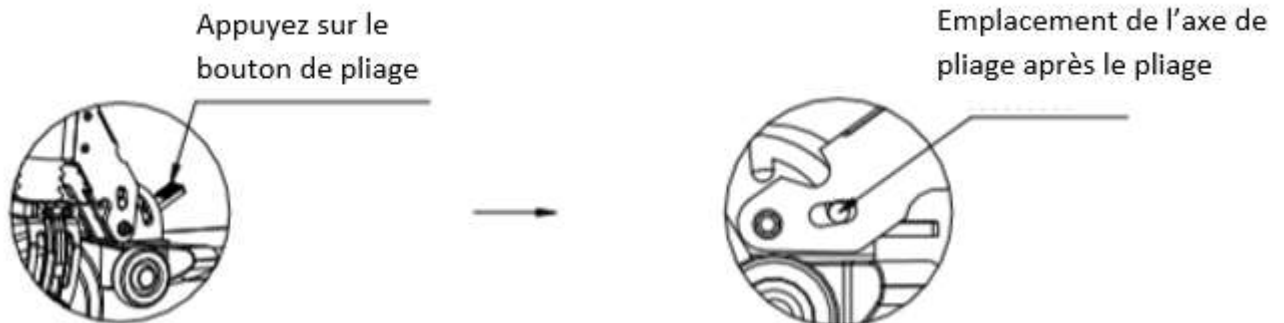

ATTENTION : Ne pas se pincer les doigts en pliant le scooter !

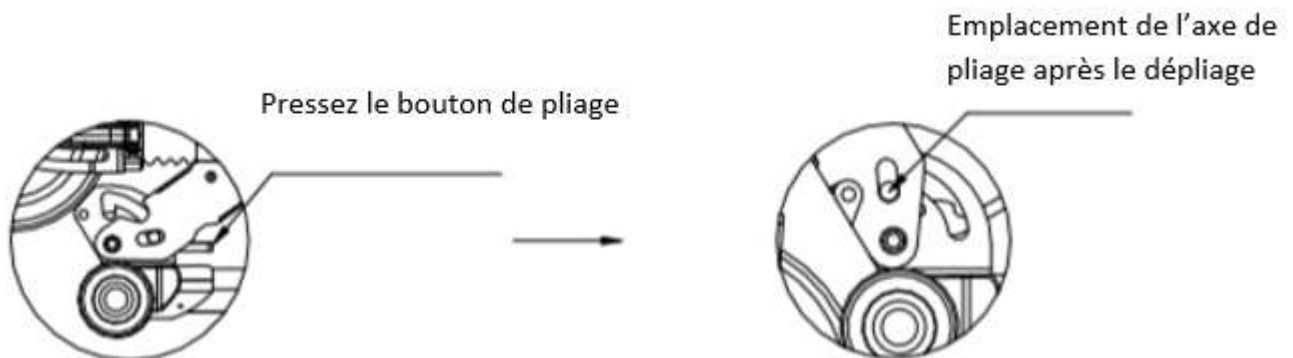

1. Appuyez sur le bouton de pliage.
2. Maintenez le plateau de la trottinette et relevez le guidon jusqu'à entendre le son « clic ». Si vous n'avez pas entendu le son, recommencez et maintenez bien le bouton de pliage avec le pied pour faciliter le dépliage.

Utilisation de l'écran

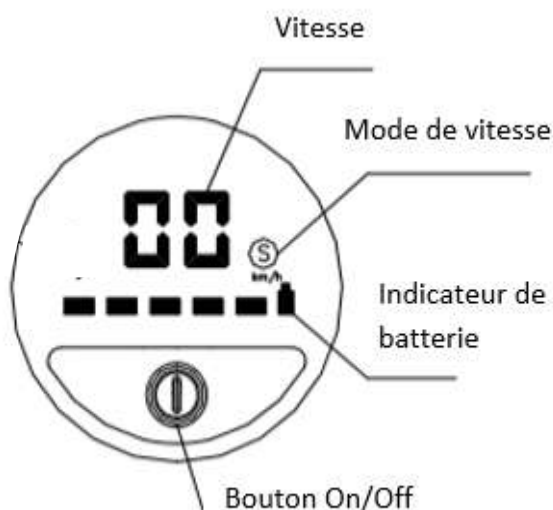

1. L'indicateur de la batterie indique en temps réel le niveau de batterie restant.
2. Pour allumer la trottinette appuyez sur le bouton On/Off, pour l'éteindre appuyez dessus 3 secondes.
3. Une fois allumée, appuyez une fois sur le bouton On/Off pour allumer la lumière avant. Appuyez 1 fois encore pour l'éteindre.
4. Une fois allumée, appuyez 2 fois sur le bouton On/Off pour changer le mode de vitesse. Lorsque le « S » ne s'affiche pas, vous êtes en première vitesse, lorsque le « S » s'affiche en blanc, vous êtes en vitesse deux, et lorsqu'il s'affiche en rouge, vous êtes en troisième vitesse.

Montage du guidon

Assemblage

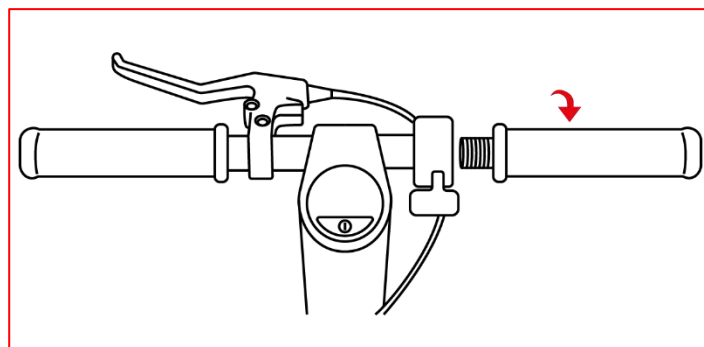
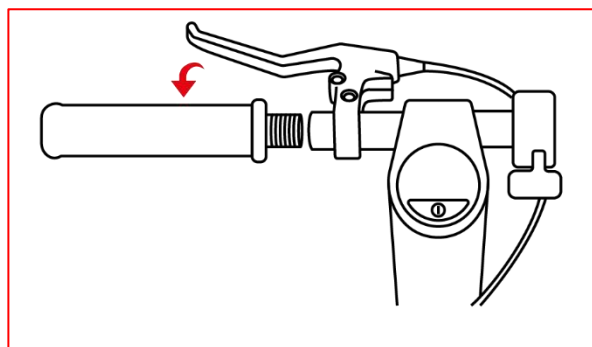
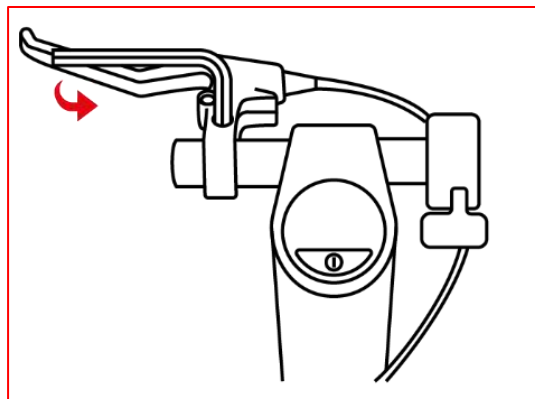
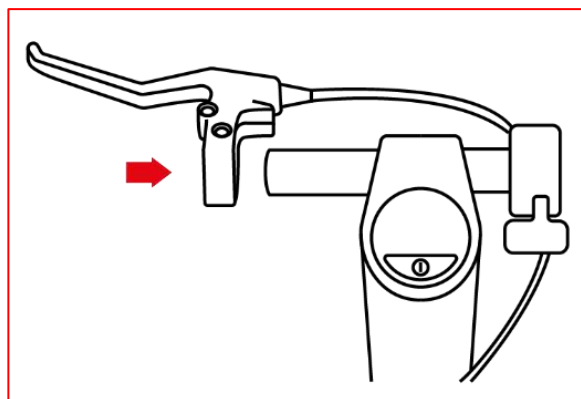

Pour assembler le guidon de votre trottinette, suivez les étapes suivantes :

1. Glissez la poignée de freins sur la base gauche du guidon.
2. Vissez et ajustez la poignée de freins
3. Vissez la poignée gauche de la trottinette
4. Vissez la poignée droite de la trottinette

Réglage du jeu du dispositif de pliage

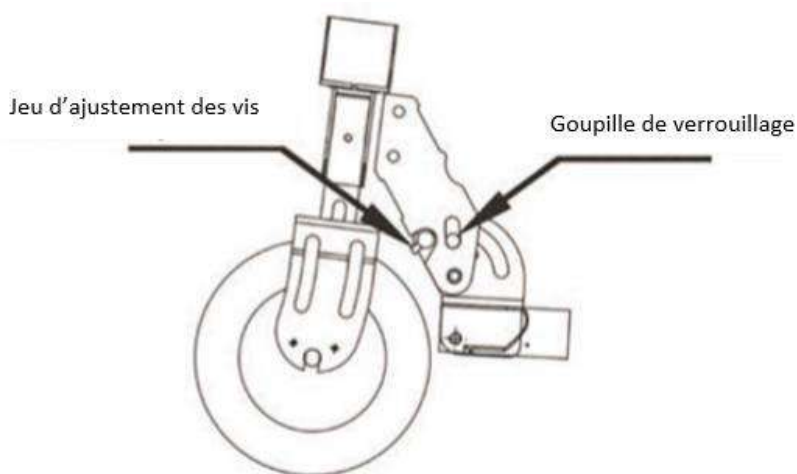

1. Lorsque l'espace du dispositif de pliage est trop grand, la vis supérieure peut être tournée vers la droite à l'aide d'une clé Allen et les vis gauche et droite doivent être ajustées.
2. Avant le réglage, assurez-vous que la trottinette soit dans l'état de verrouillage de réglage et après le réglage, que l'interrupteur de repliage soit élastique et qu'il puisse être utilisé normalement. La goupille de verrouillage peut normalement tomber vers le bas.

Pour toutes informations, contactez notre service après-vente à l'adresse suivante :

Support@urbanglide.com

Vous retrouverez aussi de nombreuses vidéos tutoriels concernant l'entretien et la maintenance de votre produit sur notre chaîne YouTube :

[UrbanGlide Channel](#)

Enfin, n'hésitez pas à nous suivre sur nos réseaux sociaux Instagram et Facebook afin de suivre notre actualité.

Vous retrouverez la dernière mise à jour du manuel au format de ce manuel au format numérique en vous connectant sur notre site web :

www.urbanglide.com

(Rubrique modèle concerné).

La version papier vous sera remise sur simple demande auprès de notre service client.

Tous les noms de produits, logos et marques sont la propriété de leurs détenteurs respectifs. Tous les noms d'entreprises, de produits et de services mentionnés sur ce manuel le sont à des fins d'identification uniquement. La mention de ces noms, logos et marques ne saurait constituer une recommandation d'utilisation.

Urbanglide.fr



Urbanglide



Urbanglide Channel



Problème	Causes possibles	Solutions
Mon produit ne fonctionne pas	La batterie n'est pas chargée	Chargé votre batterie. Vérifiez que votre chargeur affiche bien une lumière rouge.
	Les câbles de connexions sont débranchés	Vérifiez que tous les câbles sont bien branchés et qu'aucun d'entre eux n'est endommagées.
Mon produit ne fonctionne pas continuellement	La batterie a besoin d'être chargé	Chargé votre batterie, vérifiées que votre chargeur affiche bien une lumière rouge
	La batterie n'est pas pleinement chargée	Vérifiez que le câble moteur est bien branché La batterie peut avoir besoin d'être remplacé.
Le produit a soudainement cessé de fonctionner	Surcharge/Coupure	La surcharge peut entraîner une défaillance du produit. Éteignez le produit, attendez 15 secondes, puis rallumez-le.
	Un fusible a lâché	Vérifiez d'abord l'état de tous les câbles.
Mon produit avance lentement	Les freins de sont pas correctement ajustées	Vérifiez l'état des freins et essayez de les desserrer. Si cela ne fonctionne pas, veuillez contacter le service après-vente.
	Le produit est surchargé.	Vérifiez que l'utilisateur pèse moins que le poids recommandé précédemment. Vérifier qu'aucun objet ne gêne le bon fonctionnement du produit.
	Vous utilisez votre produit dans de mauvaise condition.	Assurez-vous d'être sur un terrain plat, sec et constant.
	Les roues et pneu sont endommagés	Vérifiez l'état des roues du produit.

DECLARATION DE CONFORMITE ORIGINALE

Nous soussigné PACT Group déclarons par la présente que le produit.

Modèle : URBANGLIDE Ride 82L

Type : Trottinette électrique

Fonction : Trottinette pour transport individuel

Description du produit : Trottinette électrique pliable avec guidon ajustable.

Lot de fabrication : 35820121UGR82LBLAS0001 - 35820121UGR82LBLAS5706

Année de fabrication : 2021

Répond à toutes les normes et directives techniques ci-dessous :

DIRECTIVES

2014/30/EU	2014/35/EU	2006/42/EU	2011/65/UE
------------	------------	------------	------------

STANDARD DE TESTS

EN 61000-6-1 :2007	EN 60335-1:2012+A11:14+A13:17	EN 60335-1:2012+A11:14+A13:17	EN 50581:2012
EN 61000-6-3:2007+A1 :2011		Annex K of EN 60745-1:2009+A11:2010	
		EN ISO 12100: 2010	

Tous les tests ont été effectués par les laboratoires mentionnés ci-dessous :

Intertek Testing Services Hangzhou

16 No. 1 Ave., Xiasha Economic Development District,
Hangzhou 310018, China

COORDONNÉES DE L'IMPORTATEUR:

PACT GROUP
33 rue du ballon
93160 Noisy le Grand – France

COORDONNEES DE LA PERSONNE AUTORISEE A EDITER LE DOCUMENT TECHNIQUE :

Fung NIM
33 rue du ballon
93160 Noisy le Grand – France

La présente déclaration est délivrée sous la responsabilité du fabricant et, le cas échéant, de son mandataire le 07/12/2020.

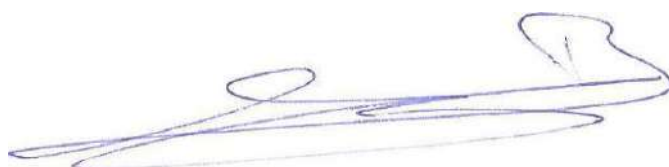

Représentant de la société :

PACT GROUP
33 rue du ballon –
Noisy le Grand France
Maurice Bodokh
PDG

Urban Glide



CE



UrbanGlide

RIDE 82L

Original manual
PO3582



URBANGLIDE is a brand imported by the PACT GROUP,
Located at 33 rue du Ballon - 93160 Noisy Le Grand - France

Urbanglide.fr



Urbanglide



Urbanglide Channel



Safety and precaution

Please read the manual carefully before using the product and read the risks and safety tips in the manual. The use of an electrical product can be dangerous if the user is not watchful. Misuse and non-respect with the safety instructions does not affect the company in event of accident. Self-judgment and common sense are necessary for users to detect the possible dangers.

Please verify the current regulations and laws in your country to know where and how to use your product legally. You must comply with the rules and laws that applicable to vehicles and pedestrians.

- **Protective equipment**

Always wear the following protective equipment:

- Approved and certified helmet according to your location
- Knee pads and elbow patches
- Long sleeve t-shirt and long pants
- Gloves
- Shoes with rubber soles, never drive in barefoot or sandal. Verify to make the laces made and keep them as far as possible from the wheels and the internal system.

- **Driver's advice**

The user must not be more than 120 kg, the size and weight do not fully certify that the user will have full control of the vehicle. It is your responsibility to make sure that all users are aware of the risks. The recommended age for using this product is 12 years. It is your responsibility to put a younger child into consideration by considering their skills, maturity and ability and following the rules. Do not touch the engine or the brakes of the product immediately after use, these parts may be extremely hot.

- **Procedures and driving conditions**

Please verify the current laws and rules in your country before using the product. In France, the linear speed on level ground and a person not exceeding the maximum permissible load is 25km/hour. Look around when using the product and pay attention to all possible risks. It is important to respect the rights and properties of everyone. For your safety do not start the accelerator if you are not on the product. This product is not designed to make jumps, acrobatic tricks and skids.

Never drive on roads, near vehicles, stairs, hills, swimming pools or other streams. Please hold the handlebars with both hands. Never go on the product with more than one person. Be sure to keep your fingers and other body parts away from hot parts during use (Brake, motor, chain). Never use the product with a Mp3 player, or with your smartphone at hand.

Never use the product to pull anything, as this may damage the components and wear out the battery. Never put the product in contact with water, the electrical components can be damaged and create a dangerous situation. Roll only on flat and solid surfaces. Avoid surfaces with gravel, holes, ice, which can lead to loss of control of the product. Do not drive at night or in areas where visibility is reduced. Do not ride indoors where there are carpets as they can interfere.

The A-weighted emission sound pressure level at the driver's cab shall not exceed 70dB(A). The total value of the vibrations to which the hand-arm system is exposed does not exceed 2.5m/s², the maximum frequency-weighted root mean square value of the acceleration to which the whole body is exposed does not exceed 0.5m/s².
(Measurement accuracy is uncertain)

After each use, verify that each piece is in its proper place, and that it is not damaged. Before each use, verify the following points:

- The brakes are in good condition
- All components are in good condition and in their places
- The parts with defects in the last use have been repaired or replaced according to the manufacturer's conditions.

People who have medical follow-up or treatment such as: cardiac people, pregnant women, irresponsible people with back or neck problems, should not use the product.

- **Usage of the charger**

Before using the product, it is necessary to charge it. A long charge may be necessary before the first use. Please refer to the battery indicator, you can charge your battery at any time to ensure the constant power. It is not necessary to wait until the battery is completely empty to charge it.

Please do not use the charger of other brand, these can damage the battery of your product. To ensure a normal life cycle, it is important to charge your battery at least once every 3 months, even if you are not using the product. Avoid shocks and contact with water, these are factors not covered by the warranty that may damage the battery. The supplied charger is "smart", it will stop at 100% of the charge and not damage the battery.

The charger must be in perfect condition during each use, verify the wires, the condition of connection ends and connectors. If the product does not charge, the charger may be defective, it needs to be replaced.

The charger must be used only by an adult, it is important to unplug it from both sides when not charging.

- **Battery**

Please do not store the battery in extreme temperatures. Store it below 30 ° C and above 0 ° C. If you do not use your product for 60-90 days, the battery may get worse. This loss of autonomy is due to lack of use and is therefore not covered by the warranty.

At the end of its cycle, the battery must be discarded separately from the undifferentiated generic waste. Discard the batteries in the containers provided for this purpose. The recovery and recycling of batteries contributes to protect the environment and material resources conservation. This product contains a Li-ion battery, the extinction of a possible fire must be done with a powder extinguisher (Fire class D).

- **Maintenance**

Please store your product in a dry, dust-free place, and avoid leaving it in a humid area or under the sun for too long. To clean your appliance, use a damp cloth and mild detergent. Do not use alcohol, gasoline, kerosene, or other corrosive chemical solvents to clean your appliance, which will damage its appearance and structure.

Constantly verify the condition of components of your product, if any part is damaged, please replace it before using the product. If a part is not working, falling, and injuring may occur.

- **Transport**

If you wish to transport your product by air or other means of transport as well as its battery, please contact the local authorities and the carrier beforehand to obtain the possible prohibitions and limits of transport. Lithium batteries are considered dangerous in many countries. Please make sure that the access and transport are allowed before travelling. International law prohibits the transport of lithium batteries by air.

- **Use of the product**

To turn on your product, press the Power button on your handlebars. To move forward, press the accelerator also located on your handlebars. Place both feet on the product and squeeze the accelerator trigger. To brake, use the manual brakes located on the handlebars. You can also use the rear mudguard if your product is equipped with one. Before each use, please check that the wheels are not jammed and that the brakes are working. In order to carry out some basic adjustments, in particular the brake control play, please go to our tutorial videos available on our YouTube channel: URBANGLIDE CHANNEL.

The use of this type of product over a long period of time can cause vibrations which can be unpleasant, take regular breaks. To warn other users of your presence, use the horn on your handlebars, if your product is equipped with one. Use the front LED to light your way in dark places. When you stop your product, use the crutch to stabilize it.

- **Rebus**

THIS PRODUCT CONTAINS LITHIUM BATTERIES THAT MUST BE SAFELY RECYCLED: The battery must be removed before disposal. Before any work is carried out, remember to switch it off and unplug it from the socket.

- **Listing of parts subject to wear:**

Some parts require replacement depending on the degree of wear and tear and the time of use, you can obtain spare parts at the following address (Section RIDE 82S/82L).

<https://boutique.urbanlide.com>

<u>Spare parts</u>	<u>Replacement criteria</u>	<u>Acceptability criteria</u>	<u>Replacement method</u>	<u>References</u>
Tire	Loss of original shape, cracks, splinters or other signs of wear and tear		Online video on YouTube Urbanlide Channel	3700092665466
LED	When the LED does not light up		Online video on YouTube Urbanlide Channel	3700092665657
Brake cable	Fraying cable		Online video on YouTube Urbanlide Channel	On request to customer service
Reflectives sticker	When it comes off		Online video on YouTube Urbanlide Channel	On request to customer service
Bearings	Abnormal noises		Contact our customer service	On request to customer service

The serial number has the year of manufacture as a prefix located on the information label of your product.



USE The different parts

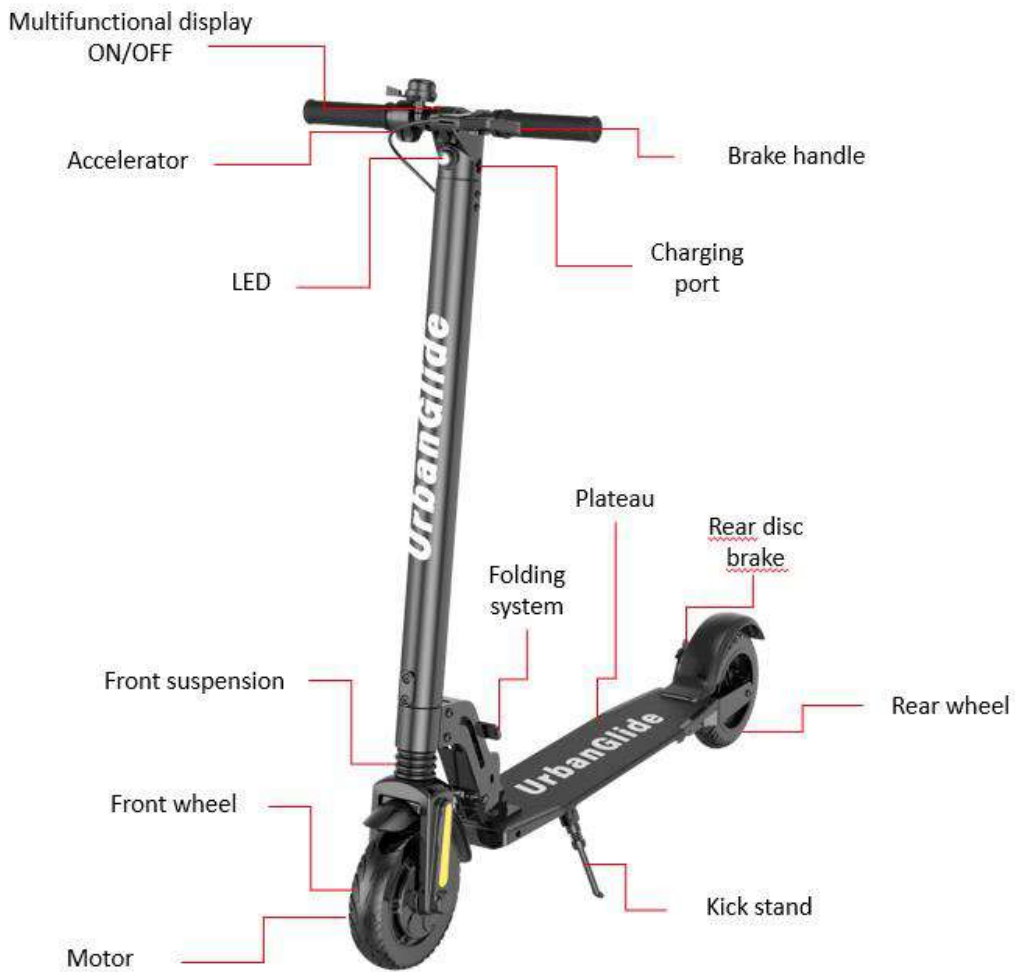

To move forward, place both feet on the board, and use the right trigger on your handlebars to move your scooter forward.

To brake, you can use the left trigger on your handlebars, or pull the rear mudguard with your foot to reduce the speed of your scooter.

Folding steps



Unfolding



Folding

1. Switch off the scooter and store the stand.
2. Press the folding button with your foot or hand and fold the scooter.
3. Continue bending until you hear the "click" sound.

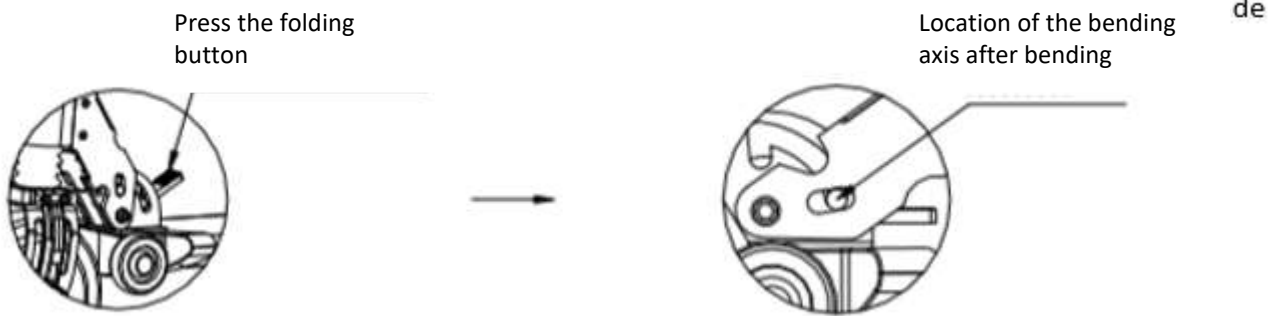

CAUTION: Do not pinch your fingers when folding the scooter!

Unfolding steps

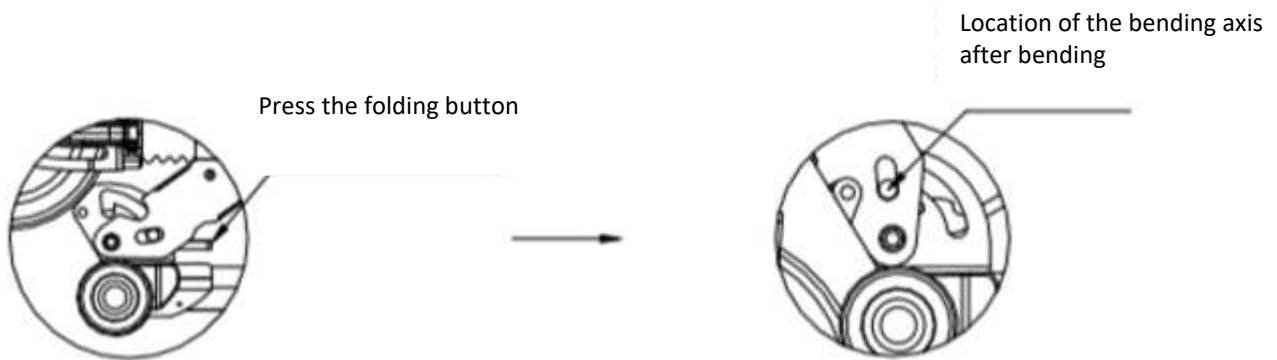

1. Press the folding button.
2. Hold the scooter platform and raise the handlebar until you hear the "click" sound. If you have not heard the sound, repeat and hold the folding button with your foot to make it easier to unfold.

Using the screen

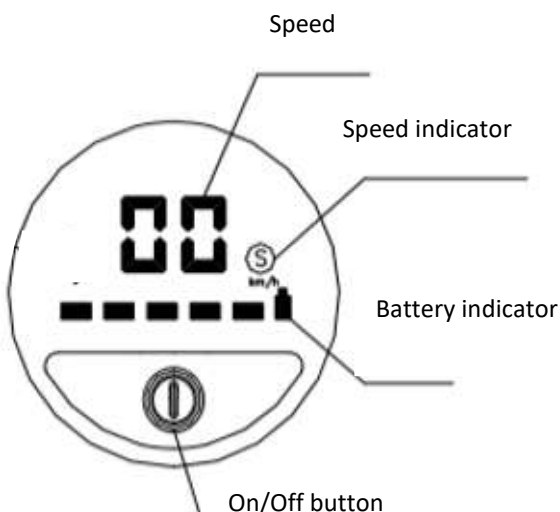

1. The battery indicator shows the remaining battery level in real time.
2. To turn the scooter on, press the On/Off button, to turn it off, press it for 3 seconds.
3. Once turned on, press the On/Off button once to turn on the front light. Press it once more to turn it off.
4. Once turned on, press the On/Off button twice to change the speed mode. When the "S" is not displayed, you are in first gear, when the "S" is displayed in white, you are in speed two, and when it is displayed in red, you are in third gear.

Mounting the handlebar

Assembly

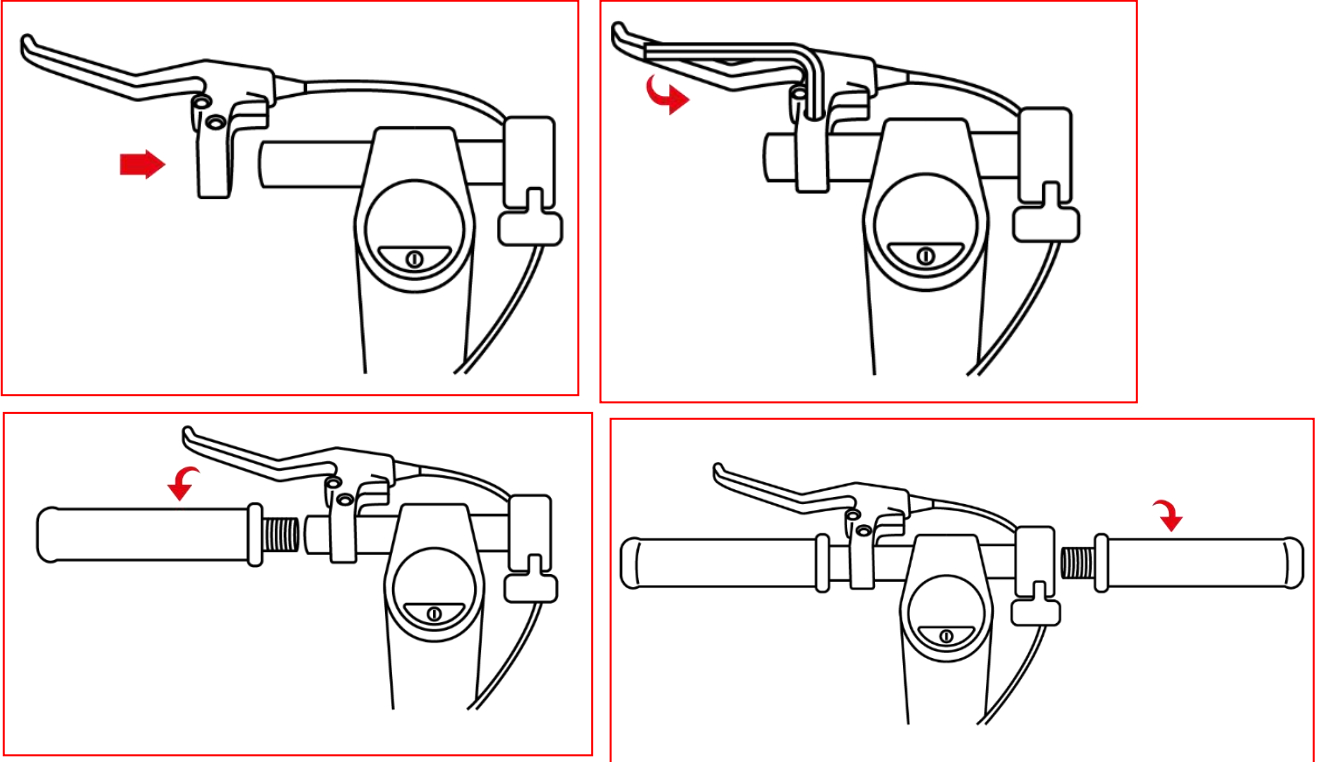

To assemble the handlebars of your scooter, follow these steps:

1. Slide the brake handle onto the left base of the handlebar.
2. Screw on and adjust the brake handle.
3. Screw on the left handle of the scooter
4. Screw on the right handle of the scooter

Adjusting of the folding device

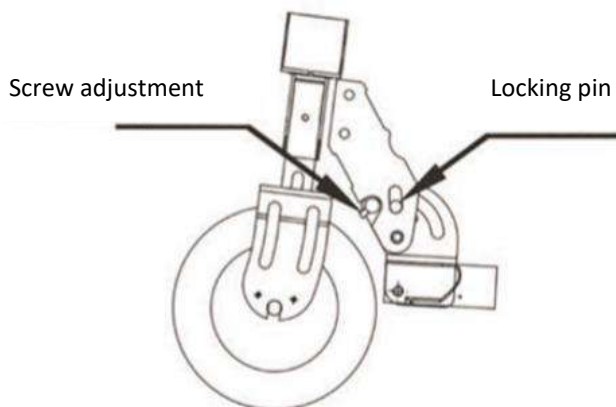

1. When the space in the folding device is too large, the upper screw can be turned to the right with an Allen key and the left and right screws must be adjusted.
2. Before adjustment, make sure that the scooter is in the adjustment lock state and after adjustment, that the folding switch is elastic and can be used normally. The locking pin may normally fall down.

Troubleshooting

Problem	Possible cause	Solution
It does not work	The battery is not charged.	Charge the battery, check if the red light is on.
	Connections or cables are disconnected.	Check that the battery is firmly seated in the product
It does not work continuously	The battery needs to be charged.	Charge the battery, check if the red light is on.
	The battery is not fully charged.	Make sure the power cable is well connected. The battery may need to be replaced.
It suddenly stopped working	Overload, cut-off	Overloading may result in product failure. Turn off the product, wait 15 seconds, then turn it on again.
	Fuse burnt	Prior to this, check the condition of all cables and connectors.
It is moving slowly	The brakes are not properly adjusted.	Check the condition of the brakes and try to loosen. If this does not work, please contact the after-sales service.
	It has overloaded	Check that the user weighs less than the previously recommended weight. Check that there are no objects obstructing the proper operation of the product.
	Bad driving condition.	Make sure you are on flat, dry, and constant ground.
	The tires / wheels are damaged.	Check the condition of the wheels of the product.

For any information, contact our after-sales service at the following address:

Support@urbanglide.com

You will also find many tutorial videos concerning the maintenance and maintenance of your product on our YouTube channel:

[UrbanGlide Channel](#)

Finally, do not hesitate to follow us on our social networks Instagram and Facebook to follow our news.

You can find the latest update of this manual in digital format by logging on to our website:

www.urbanglide.com

(Model section concerned).

The paper version will be given to you on request from our customer service department.

All product names, logos and trademarks are the property of their respective owners. All company, product and service names mentioned in this manual are for identification purposes only. Mention of these names, logos and trademarks is not a recommendation for use.

Urbanglide.fr



Urbanglide



Urbanglide Channel



DECLARATION OF CONFORMITY ORIGINAL

We undersigned PACT GROUP hereby declare that the product.

Model: URBANGLIDE RIDE 82L

Type: Electric scooter

Function: Electric scooter for individual transport

Product description: Electric kick scooter with adjustable speeds for individual transport.

Manufacturing batch: 35820121UGR82LBLAS0001 - 35820121UGR82LBLAS5706

Year of manufacture: 2021

Meets all standards and technical directives below:

DIRECTIVES

2014/30/EU	2014/35/EU	2006/42/EU	2011/65/UE
------------	------------	------------	------------

TESTS STANDARD

EN 61000-6-1 :2007	EN 60335-1:2012+A11:14+A13:17	EN 60335-1:2012+A11:14+A13:17	EN 50581:2012
EN 61000-6-3:2007+A1 :2011		Annex K of EN 60745-1:2009+A11:2010	
		EN ISO 12100: 2010	

All tests were carried out by the laboratories mentioned below:

Intertek Testing Services Hangzhou

16 No. 1 Ave., Xiasha Economic Development District,
Hangzhou 310018, China

Contact details of the importer:

PACT GROUP
33 rue du ballon
93160 Noisy le Grand – France

Contact details of the person authorized to edit the technical document:

Fung NIM
33 rue du ballon
93160 Noisy le Grand - France

This declaration shall be issued under the responsibility of his representative.

07/12/2020.

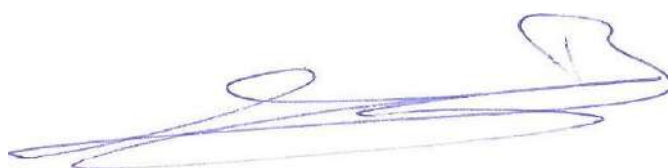

Representative of the company:

PACT GROUP
33 rue du ballon –
Noisy le Grand - France
Maurice Bodokh
CEO

Urban Glide



CE



UrbanGlide

RIDE 82L

*Traducción de las instrucciones originales
PO3582*



URBANGLIDE es una marca importada por la empresa PACT GROUP,
Ubicada en 33 rue du Ballon - 93160 Noisy Le Grand - Francia

Urbanglide.fr



Urbanglide



Urbanglide Channel



Seguridad y precaución

Lea este manual con atención antes de usar el producto y lea sobre los riesgos y los consejos de seguridad que aparecen en el mismo. El uso de un producto eléctrico puede ser peligroso si el usuario no presta la suficiente atención. En caso de accidentes, la empresa no será responsable si el producto ha sido mal usado o no se han respetado las instrucciones de seguridad. Un buen juicio y sentido común son necesarios para que los usuarios puedan detectar posibles peligros.

Revise las normativas y leyes vigentes en su país para saber dónde y cómo usar este producto de manera legal. Debe cumplir con las reglas y leyes que se aplican tanto a vehículos como a peatones.

- **Equipo de protección**

Siempre use el siguiente equipo protector:

- Un casco aprobado y certificado dependiendo de su ubicación
- Rodilleras y coderas
- Playeras manga larga y pantalones largos
- Guantes
- Zapatos con suelas de goma, nunca conduzca descalzo o con sandalias. Verifique que los cordones de sus zapatos sean cortos y no se puedan enredar en las ruedas o sistema interno del producto.



- **Consejos para el conductor.**

El usuario no debe pesar más de 120 kg, el tamaño y el peso no garantizan completamente que el usuario tendrá el control total del vehículo. Es su responsabilidad asegurarse de que todos los usuarios estén conscientes de los riesgos. La edad recomendada para usar este producto es 12 años. Es su responsabilidad evaluar el uso que pueda hacer un niño del producto, tomando en cuenta sus habilidades, madurez y cumplimiento de las reglas. No toque el motor o los frenos del producto inmediatamente después de usarlo, pues podrían estar extremadamente calientes.

- **Procedimientos y condiciones de conducción**

Verifique que las leyes y normativas actuales de su país antes de usar el producto. Mire a su alrededor cuando ocupe el producto, y preste atención a los riesgos posibles. En Francia, la velocidad lineal en terreno llano y una persona que no exceda la carga máxima permitida es de 25 km/h. Es importante respetar los derechos y las propiedades de terceros. Para su seguridad, no acelere si no está en el producto. Este producto no está diseñado para saltos, trucos acrobáticos y derrapes.

Nunca conduzca en la calle, cerca de vehículos, escaleras, cerros, piscinas y otros. Sostenga el manillar con las dos manos. Nunca monte el producto con más de una persona. Asegúrese de mantener sus dedos y otras partes de su cuerpo alejadas de las piezas calientes durante el uso del producto (frenos, motor, cadena). Nunca use el producto con un reproductor de MP3, o con un teléfono inteligente en las manos.

Nunca use el producto para tirar objetos, esto podría dañar los componentes del mismo y desgastar la batería. Nunca ponga el producto en contacto con el agua, pues los componentes eléctricos podrían resultar dañados y crear una situación peligrosa. Le niveau de pression acoustique d'émission pondéré A au poste de conduite ne dépasse pas 70dB(A). La valeur totale des vibrations auxquelles est exposé le système main bras ne dépasse pas 2.5m/s², la valeur moyenne quadratique maximale pondérée en fréquence de l'accélération à laquelle est exposée l'ensemble du corps ne dépasse pas 0.5m/s². (Précision de mesure incertaine)

Utilice el producto sólo sobre superficies planas y sólidas. Evite superficies de gravilla, con agujeros, hielo, o que puedan derivar en la pérdida de control del producto. No conduzca de noche o en áreas donde la visibilidad sea reducida. No utilice el producto en interiores cuando existan alfombras que puedan interferir en su camino. Después de cada uso, verifique que cada pieza estén su lugar y que no existan daños. Antes de cada uso, verifique los siguiente:

- Los frenos están en buenas condiciones
- Todos los componentes están en buenas condiciones y en sus lugares.
- Que las piezas con defectos que hayan sido reparadas o reemplazadas de acuerdo con las condiciones del fabricante,

Las personas que poseen tratamientos médicos tales como: Las personas con enfermedad cardiaca, las embarazadas, los irresponsables, y/o aquellas que posean problemas de espalda o cuello, no deben usar el producto.

- **Uso del cargador**

Antes de usar el producto, es necesario cargarlo. Debe cargar el dispositivo largamente antes de usar el dispositivo la primera vez. Revise el indicador de la batería, puede cambiarla en cualquier momento para asegurar una potencia constante. No es necesario esperar hasta que la batería esté completamente vacía para cargarla.

No use cargadores de otras marcas, podrían ocasionar daños al producto. Para asegurar un ciclo de vida normal, es importante cambiar la batería al menos una vez cada 3 meses, incluso si no está usando el producto.

Evite golpes eléctricos y el contacto con el agua que podrían dañar la batería, estos factores no están cubiertos por la garantía.

El cargador suministrado es "inteligente", se detendrá al 100% de carga y no dañará la batería.

El cargador debe estar en perfectas condiciones durante cada uso, verifique los cables y la condición de los conectores. Si el producto no carga, el cargador podría estar fallando y necesitar un reemplazo.

El cargador debe ser usado por un adulto. Es importante desconectarlo de ambos extremos cuando no esté cargando.

- **Batería**

No almacene la batería bajo temperaturas extremas. Guárdela en una temperatura inferior a 30°C y superior a 0°C. Si no va a utilizar el producto durante 60-90 días, la batería podría dañarse. Esta pérdida de autonomía es producto de la falta de uso y por lo tanto no está cubierta por la garantía.

Al final de su ciclo, la batería debe ser desechada por separado de la basura común. Deseche las baterías en contenedores apropiados. La recuperación y reciclaje de las baterías contribuye con la protección del medio ambiente y la conservación de los recursos materiales. Este producto contiene una batería de Li-ion, la extinción de un posible incendio debe hacerse con un extintor de polvo (clase de fuego D).

- **Mantenimiento**

Almacene el producto en un lugar seco, libre de polvo y evite dejarlo en un área húmeda o bajo la luz del sol durante mucho tiempo. Utilice un paño húmedo limpio y un detergente suave para limpiar el producto. No use alcohol, bencina, queroseno u otros solventes químicos corrosivos para limpiarlo, pues podría dañar su apariencia y estructura.

Revise constantemente la condición de los componentes de su producto, si alguna de las partes se daña, réplacela antes de usar el producto. Si alguna pieza no funciona, podría caer y lesionar a alguien.

- **Transporte**

Si desea transportar su producto por aire u otro medio de transporte, así como su batería, contáctese con las autoridades locales y el transportista de antemano para obtener los permisos correspondientes. Las baterías de litio son consideradas peligrosas en muchos países. Asegúrese de que el acceso y el transporte sean permitidos antes de viajar. Las leyes internacionales prohíben el transporte de batería de litio por aire.

- **Uso del producto**

Para encender su producto, pulse el botón de encendido en su manillar. Para avanzar, presione el acelerador que también se encuentra en el manubrio. Coloca ambos pies en el producto y aprieta el gatillo del acelerador. Para frenar, use los frenos de mano ubicados en el manubrio. También puede usar el guardabarros trasero, si su producto está equipado con uno. Antes de cada uso, compruebe que las ruedas no estén atascadas y que los frenos funcionen. Para hacer algunos ajustes básicos, especialmente el juego de control de frenos, por favor vaya a nuestros videos tutoriales disponibles en nuestro canal de YouTube: URBANGLIDE CHANNEL.

El uso de este tipo de producto durante un largo período de tiempo puede causar vibraciones que pueden ser desagradables, tomar descansos regulares. Para advertir a otros usuarios de su presencia, use la bocina de su manillar, si su producto está equipado con una. Usa el LED frontal para iluminar tu camino en los lugares oscuros. Cuando detenga el producto, use el soporte para estabilizarlo.

- **Rebus**

ESTE PRODUCTO CONTIENE PILAS DE LITIO QUE DEBEN SER RECICLADAS DE FORMA SEGURA: La pila debe ser retirada antes de su eliminación. Antes de hacer nada, recuerde apagarlo y desenchufarlo de la toma de corriente.

- **Lista de piezas sujetas a desgaste:**

Algunas piezas requieren ser reemplazadas dependiendo del grado de desgaste y el tiempo de uso, puede obtener las piezas de repuesto en la siguiente dirección (Sección RIDE 82S/82L):

<https://boutique.urbanlide.com>

<u>Piezas de repuesto</u>	<u>Criterios de sustitución</u>	<u>Criterios de aceptabilidad</u>	<u>Método de reemplazo</u>	<u>Referencias</u>
Neumáticos	Pérdida de la forma original, grietas, astillas u otros signos de desgaste.		Vídeo en línea en Urbanglide Channel de YouTube	3700092665466
LED	Cuando el LED ya no se enciende		Vídeo en línea en Urbanglide Channel de YouTube	3700092665657
El cable de control del freno	Cable deshilachado		Vídeo en línea en Urbanglide Channel de YouTube	Contacte con nuestro servicio de atención al cliente
Cintas retrorreflectantes	Cuando se desprende		Vídeo en línea en Urbanglide Channel de YouTube	Contacte con nuestro servicio de atención al cliente
Rodamientos	Ruidos anormales		Contacte con nuestro servicio de atención al cliente	Contacte con nuestro servicio de atención al cliente

El número de serie tiene el año de fabricación como prefijo ubicado en la etiqueta de información de su producto.



PRODUCTO

Presentación del producto



Para moverse hacia adelante, coloque ambos pies en la plataforma y use el gatillo derecho en su manubrio para mover su scooter hacia adelante.

Para frenar, puede utilizar el gatillo izquierdo en el manillar o utilizar el pie en el guardabarros trasero para reducir la velocidad de su scooter.

Los pasos de plegado



Modelo desplegado



Modelo plegado

1. Apague el scooter y guarde la muleta.
2. Pulse el botón de plegado con el pie o la mano y doble el scooter.
3. Continúe doblando hasta que escuche el sonido de "clic".



PRECAUCIÓN: ¡No se pellizque los dedos al plegar el scooter!

Los pasos del despliegue

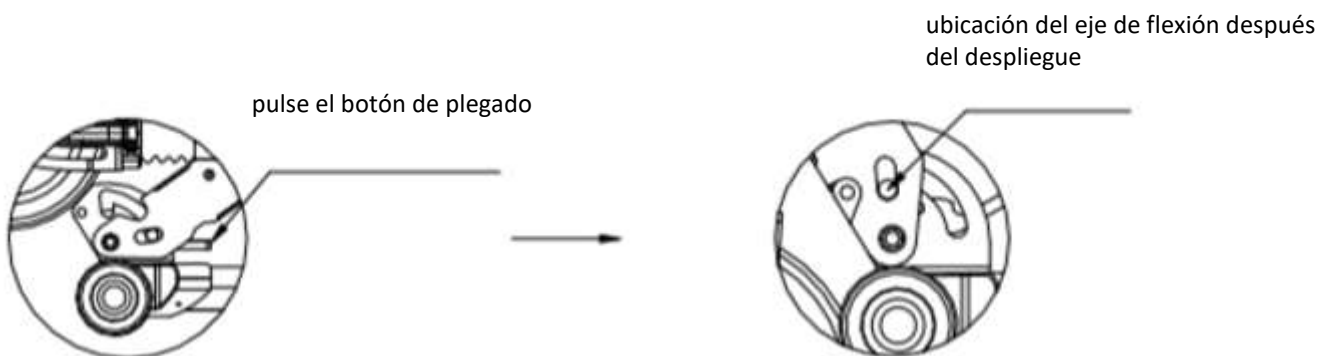

1. Presione el botón de plegado.
2. Sostenga la plataforma de la scooter y levante el manillar hasta que escuche el sonido de "clic". Si no ha oído el sonido, repita el proceso y mantenga el botón de plegado con el pie para facilitar el despliegue del scooter.

Uso de la pantalla

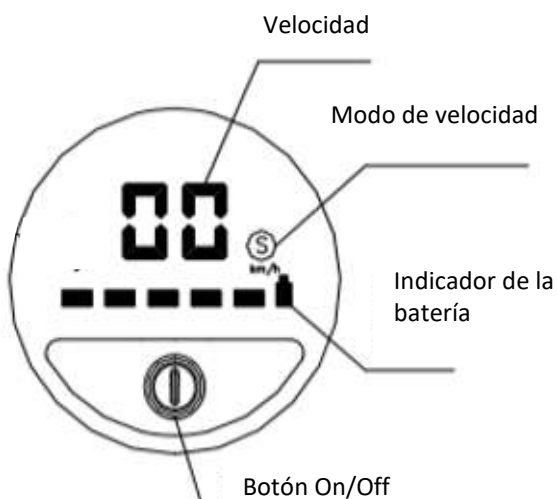

1. El indicador de la batería muestra el nivel de la batería restante en tiempo real.
2. Para encender el scooter presione el botón de encendido/apagado, para apagarlo presione durante 3 segundos.
3. Una vez encendido, presione el botón de encendido y apagado una vez para encender la luz delantera. Presione una vez más para apagarlo.
4. Una vez encendido, presione el botón de encendido y apagado dos veces para cambiar el modo de velocidad. Cuando no se visualiza la "S", está en primera marcha, cuando se visualiza la "S" en blanco, está en segunda marcha, y cuando se visualiza la "S" en rojo, está en tercera marcha.

Montaje en el manillar

Asamblea

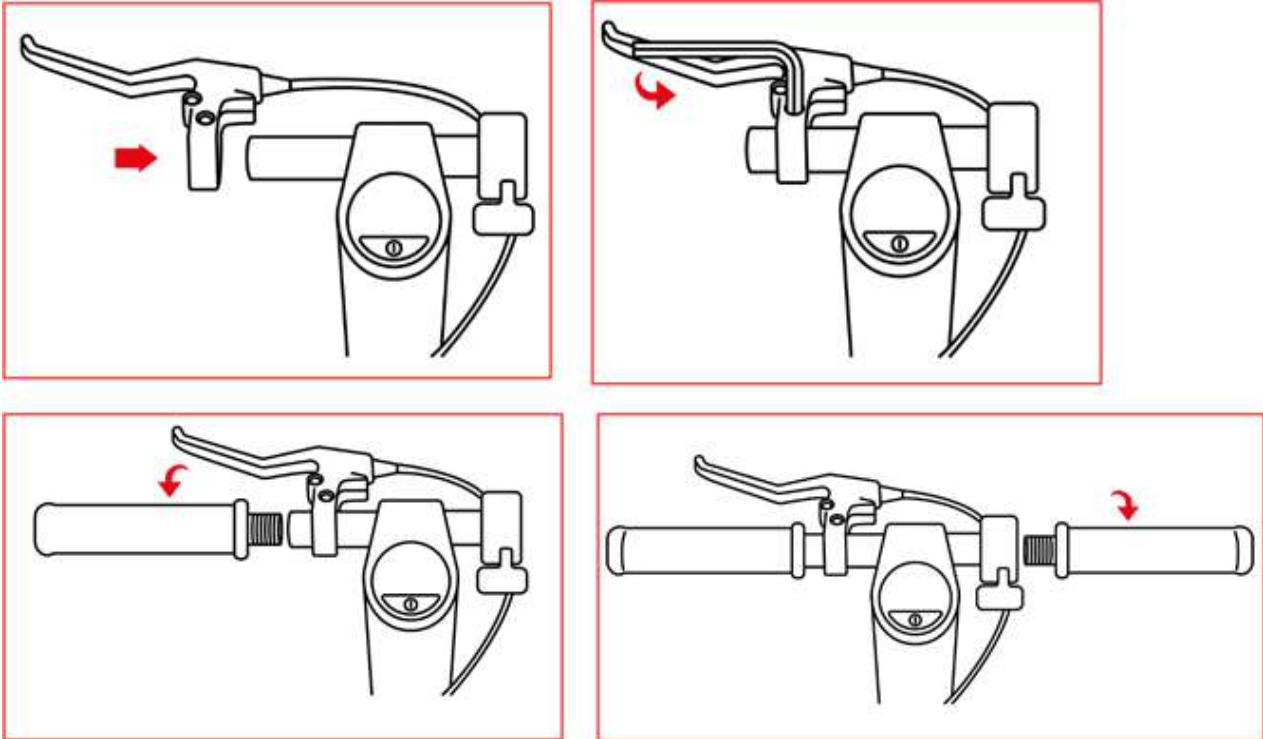

Para montar el manillar de su scooter, siga estos pasos:

1. Deslice la maneta de freno en la base izquierda del manillar.
2. Atornille y ajuste la manija del freno.
3. Atornillar el asa izquierda del scooter
4. Tornillo en el mango derecho del scooter

Ajuste elástico de la amortiguación

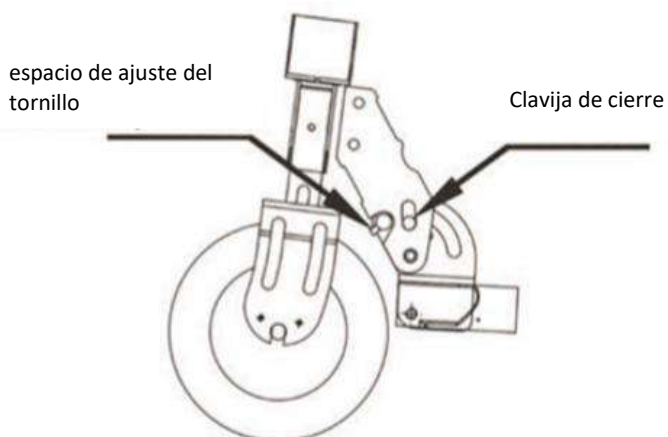

1. Cuando el espacio en el dispositivo de plegado es demasiado grande, el tornillo superior puede ser girado a la derecha con una llave Allen y los tornillos izquierdo y derecho deben ser ajustados.
2. Antes del ajuste, asegúrese de que el scooter se encuentra en el estado de bloqueo de ajuste y después del ajuste, que el interruptor de plegado es elástico y puede ser utilizado normalmente. El pasador de bloqueo normalmente puede caerse.

Solución de problemas

Problema	Posible causa	Solución
No funciona	La batería no está cargada.	Cargue la batería, revise si la luz roja está encendida.
	Las conexiones o cables están desconectados.	Revise que la batería esté bien conectada al producto.
No funciona de manera continua	La batería necesita ser cargada.	Cargue la batería, revise si la luz roja está encendida.
	La batería no está cargada por completo. La batería necesita ser cargada.	Asegúrese de que el cable de poder esté bien conectado. La batería podría necesitar ser reemplazada
Repentinamente dejó de funcionar	Sobrecarga, corte de energía	Una sobrecarga podría resultar en una falla del producto. Apague el producto, espere 15 segundos y vuelva a encenderlo.
	Fusible quemado	Una sobrecarga puede quemar fusibles y deberá reemplazarlos. Para esto deberá contactar a personal del área de posventa. Antes de eso, revise el estado de todos los cables y conectores.
Se mueve lentamente	Los frenos no están ajustados correctamente.	Revise la condición de los frenos e intente ajustarlos. Si esto no funciona, contáctese con el servicio de posventa.
	Se sobrecargó.	Revise que el peso del usuario sea menor al recomendado previamente. Revise que no existan objetos obstruyendo el corrector funcionamiento del producto.
	Malas condiciones de conducción.	Asegúrese de conducir sobre un terreno plano, seco y constante.
	Los neumáticos / ruedas están dañados.	Revise la condición de las ruedas del producto.

Para cualquier información, póngase en contacto con nuestro servicio postventa en la siguiente dirección:

Support@urbanglide.com

También encontrará muchos videos tutoriales sobre el mantenimiento y el mantenimiento de su producto en nuestro canal de YouTube:

[UrbanGlide Channel](#)

Finalmente, no dudes en seguirnos en nuestras redes sociales Instagram y Facebook para seguir nuestras novedades.

Puede encontrar la última actualización de este manual en formato digital entrando en nuestra página web:

www.urbanglide.com

(Campo de plantilla en cuestión).

La versión en papel le será entregada a petición de nuestro servicio de atención al cliente.

Todos los nombres de productos, logotipos y marcas comerciales son propiedad de sus respectivos dueños. Todos los nombres de compañías, productos y servicios mencionados en este manual son sólo para propósitos de identificación. La mención de estos nombres, logotipos y marcas comerciales no constituye una recomendación de uso.

Urbanglide.fr



Urbanglide



Urbanglide Channel



DECLARACIÓN DE CONFORMIDAD ORIGINAL

Suscribimos PACT GROUP por la presente declaramos que el producto.

Modelo: URBANGLIDE RIDE 82L

Tipo: Scooter eléctrico

Función: Scooter eléctrico para transporte individual

Descripción del producto: Patinete eléctrico con velocidades ajustables para el transporte individual.

Lote de fabricación: 35820121UGR82LBLAS0001 - 35820121UGR82LBLAS5706

Año de fabricación: 2021

Cumple todos los estándares y directivas técnicas a continuación:

DIRECTIVAS

2014/30/EU	2014/35/EU	2006/42/EU	2011/65/UE
------------	------------	------------	------------

PRUEBAS ESTÁNDAR

EN 61000-6-1 :2007	EN 60335-1:2012+A11:14+A13:17	EN 60335-1:2012+A11:14+A13:17	EN 50581:2012
EN 61000-6-3:2007+A1 :2011		Annex K of EN 60745-1:2009+A11:2010	
		EN ISO 12100: 2010	

Todas las pruebas fueron realizadas por los laboratorios mencionado a continuación:

Intertek Testing Services Hangzhou

16 No.1 Ave., Xiasha Economic Development District,
Hangzhou 310018, China

Datos de contacto del importador:

PACT GROUP
33 rue du ballon
93160 Noisy le Grand – France

Datos de contacto de la persona autorizada para editar el documento técnico:

Fung NIM
33 rue du ballon
93160 Noisy le Grand – France

Esta declaración se emitirá bajo la responsabilidad del fabricante y, en su caso, de su representante.
07/12/2020.

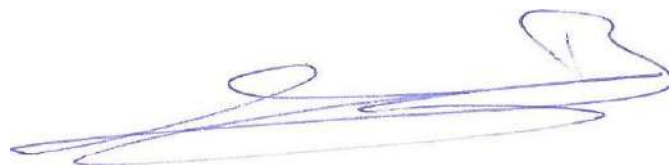

Representante de la empresa:

PACT GROUP
33 rue du ballon –
Noisy le Grand - France
Maurice Bodokh
PDG

Urban Glide



CE





RIDE 82L

« Tradução das instruções originais »
PO3585



URBANGLIDE é uma marca importada pela empresa PACT GROUP,
Localizada na 33 rue du Ballon - 93160 Noisy Le Grand - France

Urbanglide.fr



Urbanglide



Urbanglide Channel



Segurança e precaução

Leia o manual cuidadosamente antes de utilizar o produto, e leia os riscos e as dicas de segurança contidas no manual. A utilização de um produto elétrico pode ser perigosa se o utilizador não agir cuidadosamente. A má utilização e a violação destas instruções de segurança não afetam a empresa em caso de acidente. Os utilizadores deverão recorrer à sua avaliação das situações e ao senso comum para detetar possíveis perigos. Verifique os regulamentos e legislações atualmente em vigor no país onde se encontra e relativas à utilização legal do seu produto. Deve respeitar as regras e leis aplicáveis a veículos e pedestres.

Equipamento de proteção

Use sempre os seguintes equipamentos de proteção:

Capacete aprovado e certificado de acordo com a sua localização
Joelheiras e cotoveleiras
Camisola de manga comprida e calças
Luvas
Sapatos com sola de borracha, nunca conduza descalço ou de sandálias. Certifique-se de que apertou os atacadores dos sapatos, e mantenha-os o mais longe possível das rodas e do sistema interno.

Recomendações para o condutor

O utilizador não deve pesar mais de 120 kg, o tamanho e o peso não garantem que o utilizador tenha total controlo sobre o veículo. É da sua responsabilidade garantir que todos os utilizadores estão cientes dos riscos. A idade recomendada para utilizar este produto é 12 anos.

É da sua responsabilidade garantir que a criança pequena está ciente das suas capacidades, maturidade e capacidade de seguir as regras. Não toque no motor nem nos travões do produto imediatamente após a sua utilização, estas peças poderão estar extremamente quentes.

Procedimentos e condições de condução

Verifique as leis e regras atualmente em vigor no seu país antes de utilizar o produto. Em França, a velocidade linear em terreno plano e uma pessoa que não exceda a carga máxima admissível é de 25km/h. Preste atenção ao usar o produto, e concentre-se em todos os riscos possíveis. É importante respeitar os direitos e a propriedade de todos. Para sua segurança, não inicie o acelerador se não se encontrar a usar o produto. Este produto não foi concebido para dar saltos, fazer acrobacias e derrapagens.

Nunca conduza em estradas, perto de veículos, escadas, subidas, piscinas ou outros riachos. Segure os manípulos com as duas mãos. Nunca entre no produto com mais de uma pessoa. Certifique-se de que mantém os seus dedos e outras partes do seu corpo longe de peças quentes durante a utilização (Travão, motor, corrente). Nunca use o produto juntamente com um leitor de MP3, ou com o seu smartphone na mão. Nunca use o produto para puxar nenhum objeto, isto poderá danificar os componentes e desgastar a bateria. Nunca coloque o produto em contacto com água, os componentes elétricos podem ser danificados e criar uma situação perigosa.

Apenas ande sobre superfícies planas e sólidas. Evite superfícies com gravilha, buracos, gelo, que podem levar à perda de controlo do produto. Não conduza à noite nem em áreas com visibilidade reduzida. Não conduza em áreas fechadas onde a presença de carpetes possa interferir com o produto. O nível de pressão sonora de emissão ponderado A na cabina do maquinista não deve exceder 70dB(A). O valor total das vibrações a que o sistema mão-braço está exposto não excede 2,5m/s², o valor médio quadrático da aceleração a que todo o corpo está exposto não excede 0,5m/s². (Precisão de medição incerta)

Após cada utilização, verifique se as peças se encontram no seu devido lugar, e se não se encontram danificadas. Antes de cada utilização, verifique os seguintes pontos:

- Os travões encontram-se em bom estado
- Todos os componentes estão em bom estado e nos seus devidos lugares
- As peças defeituosas na última utilização foram reparadas e substituídas de acordo com as condições do fabricante.

Utilização do carregador

Necessita de carregar este produto antes de o utilizar. Poderá ser necessário efetuar um carregamento longo antes da primeira utilização. Consulte o indicador de bateria, deve carregar a sua bateria a qualquer momento, de forma a garantir uma potência constante. Não precisa de esperar até a bateria estar totalmente descarregada para a carregar. Não use um carregador de outra marca, estes podem danificar a bateria do seu produto. Para garantir um ciclo de vida normal, é importante carregar a sua bateria pelo menos uma vez a cada 3 meses, mesmo se não utilizar o produto.

Evite choques e contacto com a água, estes fatores não são cobertos pela garantia e podem danificar a bateria.

O carregador fornecido é "inteligente", este irá para quando a carga estiver a 100%, e não danificará a bateria.

O carregador deverá encontrar-se em perfeitas condições durante cada utilização, verifique os fios, o estado das extremidades de ligação e dos conectores. Se o produto não estiver a carregar, o carregador poderá apresentar defeito e necessitar de ser substituído.

O carregador apenas deve ser utilizado por um adulto, é importante desligá-lo de ambos os lados quando não estiver a carregar.

Bateria

Não guarde a bateria sob temperaturas extremas. Guardar a menos de 30 ° C e acima de 0 ° C. Se não usar o seu produto durante 60-90 dias, a bateria poderá piorar. Esta perda de autonomia deve-se à falta de utilização, e portanto, não é coberta pela garantia.

No fim do ciclo de vida, deve eliminar a bateria separada de outros resíduos genéricos indiferenciados. Elimine as baterias nos contentores fornecidos para este fim. A recuperação e a reciclagem das baterias contribui para a proteção do ambiente e para a conservação dos recursos materiais. Este produto contém uma bateria de iões de lítio, a extinção de um possível incêndio deve ser feita com um extintor de pó (classe de fogo D).

Manutenção

Guarde o seu produto num local seco e sem pó, e evite deixá-lo em áreas húmidas ou ao sol durante longos períodos de tempo. Use um pano húmido e um detergente suave para limpar o seu eletrodoméstico. Não use álcool, gasolina, querosene, ou outros químicos solventes corrosivos para limpar o seu eletrodoméstico, tal irá danificar o seu aspeto e estrutura.

Verifique constantemente o estado dos componentes do seu produto, se alguma peça se encontrar danificada, substitua-a antes de utilizar o produto. Se alguma peça não estiver a funcionar, tal poderá resultar em falhas do equipamento ou ferimentos.

Transporte

Se pretender transportar o seu produto por via aérea ou outros meios de transporte, assim como a respetiva bateria, entre em contacto com as autoridades locais e com a transportadora com antecedência para obter as possíveis proibições e limites de transporte. As baterias de lítio são consideradas perigosas em muitos países. Certifique-se de que os acessos e transporte são permitidos antes de viajar. A legislação internacional proíbe o transporte de baterias de lítio por via aérea.

Utilização do produto

Para ligar o seu produto, prima o botão Power no seu guiador. Para avançar, pressione o acelerador também localizado no seu guiador. Colocar ambos os pés sobre o produto e apertar o gatilho do acelerador. Para travar, utilizar os travões de mão localizados no guiador. Também pode utilizar o pára-lamas traseiro, se o seu produto estiver equipado com um. Antes de cada utilização, é favor verificar se as rodas não estão encravadas e se os travões estão a funcionar. A fim de fazer alguns ajustes básicos, especialmente o jogo de controlo de travagem, por favor vá aos nossos vídeos tutoriais disponíveis no nosso canal YouTube: URBANGLIDE CHANNEL.

A utilização deste tipo de produto durante um longo período de tempo pode causar vibrações que podem ser desagradáveis, fazer pausas regulares. Para avisar os outros utilizadores da sua presença, use a buzina no seu guiador, se o seu produto estiver equipado com uma. Utilize o LED frontal para iluminar o seu caminho em locais escuros. Quando parar o seu produto, utilize o suporte para o estabilizar.

Rebus

ESTE PRODUTO CONTÉM BATERIAS DE LÍTIO QUE DEVEM SER RECICLADAS SEGURAMENTE: A bateria deve ser removida antes de ser eliminada. Antes de fazer qualquer coisa, lembre-se de o desligar e desligar da tomada eléctrica.

Listagem de peças sujeitas a desgaste :

Algumas peças necessitam de substituição em função do grau de desgaste e do tempo de utilização, pode obter peças sobressalentes no seguinte endereço (Secção RIDE 82S/82L) :

<https://boutique.urbanglide.com>

Peças sobressalentes	Critérios de Substituição	Critérios de Aceitabilidade	Método de substituição	Referências
Pneus	Perda da forma original, fissuras, lascas ou outros sinais de desgaste		Vídeo online no YouTube Urbanglide Channel	3700092665466
LED	Quando o LED já não acende		Vídeo online no YouTube Urbanglide Channel	3700092665657
O cabo de controlo do travão	Fraccionamento do cabo		Vídeo online no YouTube Urbanglide Channel	Contacte o nosso serviço ao cliente
Fitas retrorreflectoras	Quando sai		Vídeo online no YouTube Urbanglide Channel	Contacte o nosso serviço ao cliente
Rolamentos	Ruídos anormais		Contacte o nosso serviço ao cliente	Contacte o nosso serviço ao cliente

O número de série tem o ano de fabrico como um prefixo localizado na etiqueta de informação do seu produto :

AAAAMMXXXXXXXXXXXXXX

—|—|—

Ano Mês

UTILIZAÇÃO

As diferentes partes



Para avançar, coloque os dois pés na plataforma e use o gatilho certo no guidador para avançar a sua scooter.

Para travar, você pode usar o gatilho esquerdo no guidão, ou usar o pé no pára-lamas traseiro para reduzir a velocidade da sua scooter.

Os passos dobráveis



Modelo desdobrado



Modelo dobrado

1. Desligue a scooter e guarde a muleta.
2. Pressione o botão dobrável com o pé ou a mão e dobre a scooter.
3. Continue a dobrar até ouvir o som do "clique".

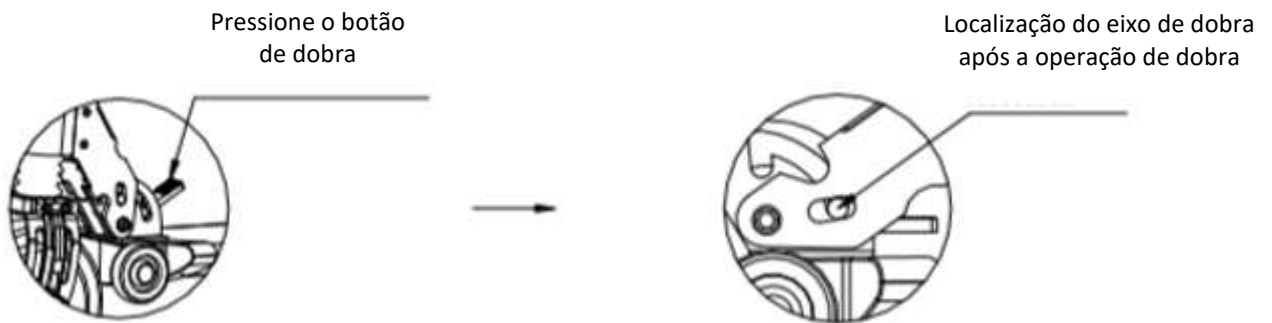

ATENÇÃO: Não belisque os dedos ao dobrar a scooter!

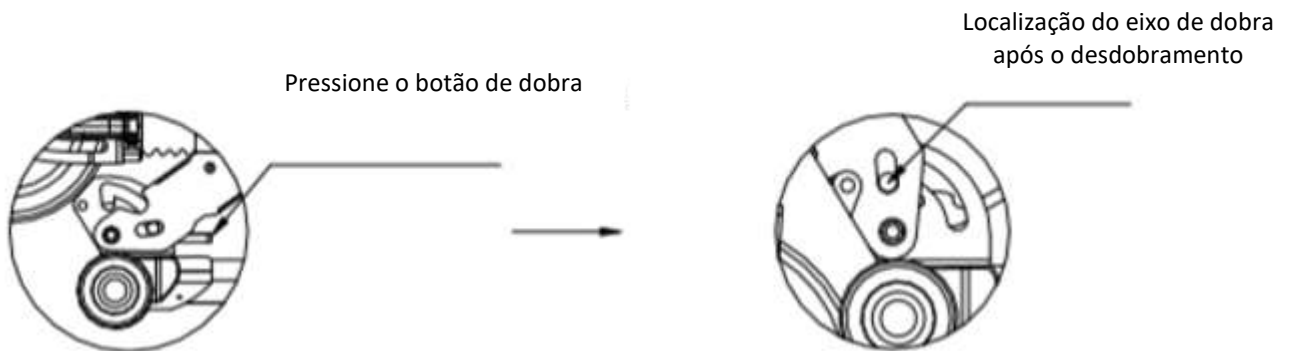

1. Pressione o botão de dobrar.
2. segure o deck da scooter e levante o guidão até ouvir o som do "clique". Se você não ouviu o som, repita o processo e segure o botão dobrável com o pé para facilitar o desdobraamento da scooter.

Usando a tela

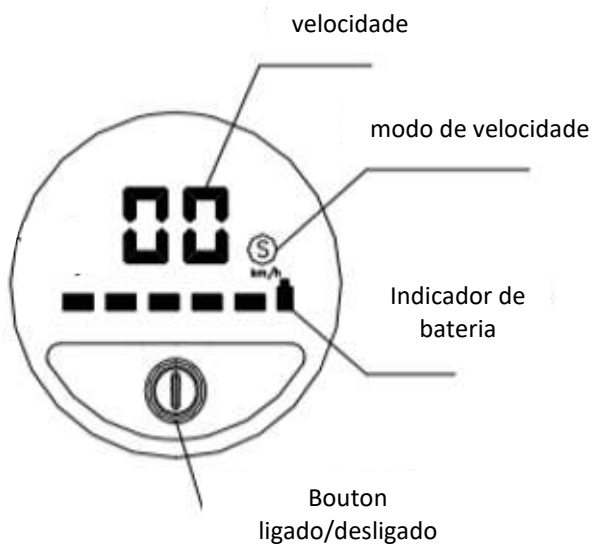

1. O indicador de bateria mostra o nível restante da bateria em tempo real.
2. Para ligar a scooter prima o botão On/Off, para a desligar prima-o durante 3 segundos.
3. uma vez ligado, pressione o botão On/Off uma vez para ligar a luz frontal. Pressione mais uma vez para desligá-lo.
4. uma vez ligado, pressione o botão Ligar/Desligar duas vezes para mudar o modo de velocidade. Quando "S" não é exibido, você está na primeira marcha, quando "S" é exibido em branco, você está na segunda marcha, e quando "S" é exibido em vermelho, você está na terceira marcha.

Montagem no guidador

Montagem

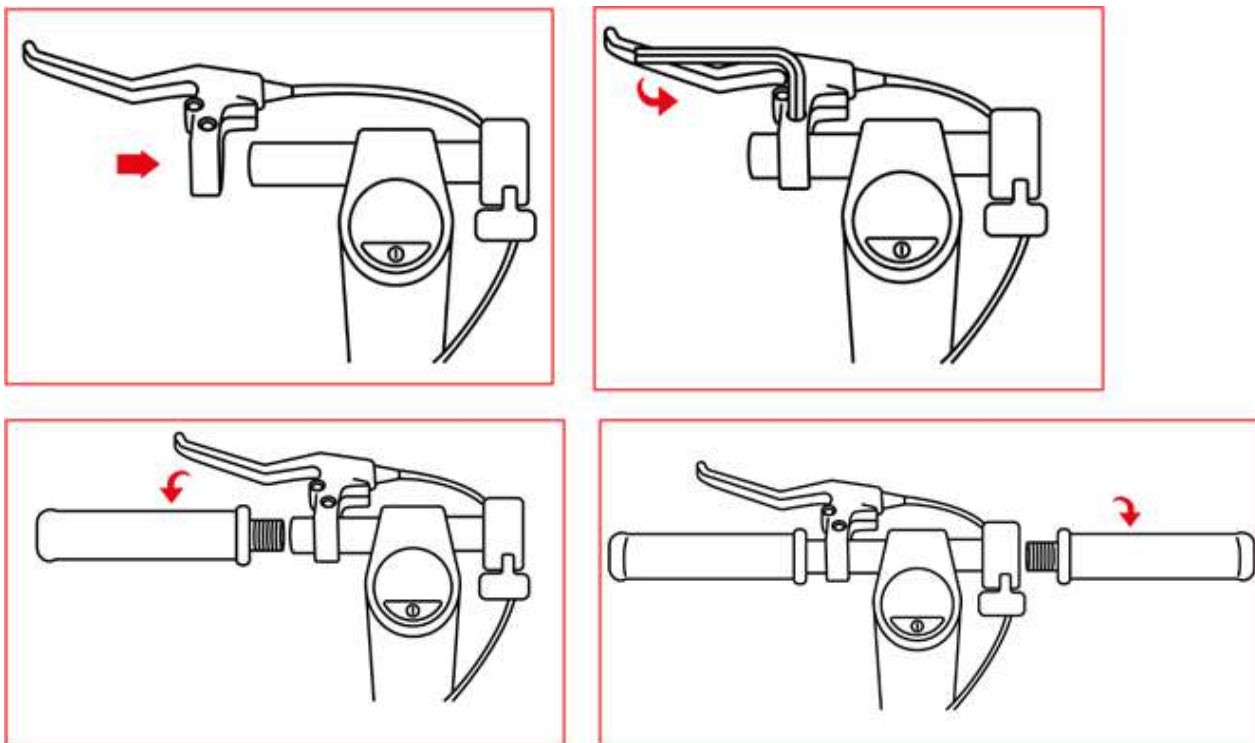

Para montar o guidador da sua scooter, siga estes passos:

1. Deslize a manete do travão para a base esquerda do guidador.
2. Aparafusar e ajustar a manete do travão.
3. Parafusar a pega esquerda da scooter
4. Aparafusar a pega direita da scooter

Ajuste do jogo do dispositivo dobrável

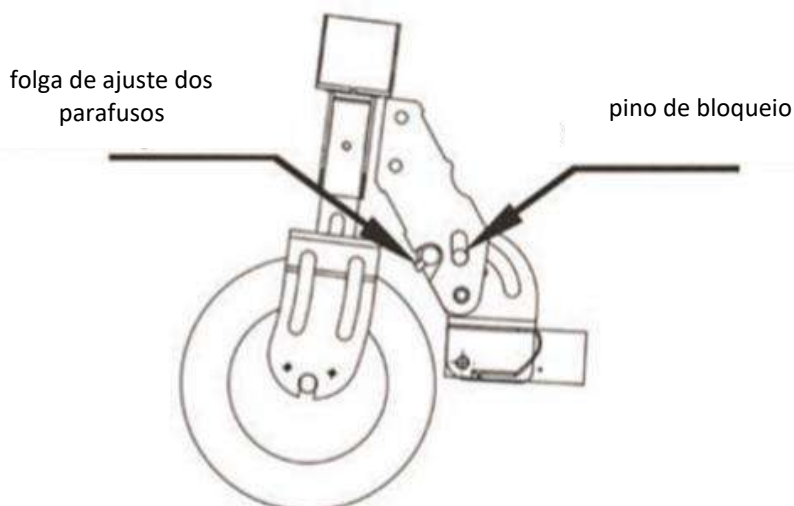

1. Quando o espaço no dispositivo dobrável é demasiado grande, o parafuso superior pode ser rodado para a direita com uma chave Allen e os parafusos esquerdo e direito devem ser ajustados.
2. Antes do ajuste, certifique-se de que a scooter está no estado de bloqueio de ajuste e, após o ajuste, que o interruptor dobrável é elástico e pode ser usado normalmente. O pino de bloqueio pode normalmente cair.

RESOLUÇÃO DE PROBLEMAS

Problema	Causa possível	Solução
Não funciona	A bateria não está carregada.	Carregue a bateria, verifique se a luz vermelha está acesa.
	As conexões ou cabos podem estar desconectados.	Verifique se a bateria se encontra bem colocada no produto.
Não funciona de forma contínua Não funciona de forma contínua	Necessita de carregar a bateria.	Carregue a bateria, verifique se a luz vermelha está acesa.
	A bateria não está totalmente carregada. Necessita de carregar a bateria.	Verifique se o cabo de alimentação se encontra bem ligado. Poderá ter de substituir a bateria.
Parou de funcionar subitamente	Sobrecarga, corte	Sobrecargas podem resultar em falhas do produto. Desligue o produto, espere 15 segundos, depois, volte a ligá-lo novamente.
	Fusível queimado	As sobrecargas podem queimar fusíveis, poderá ter de os substituir. Para o fazer, contacte o serviço de pós-vendas. Antes de o fazer, verifique o estado de todos os cabos e conectores.
Está a mover-se lentamente	Os travões não estão ajustados corretamente.	Verifique o estado dos travões, e tente afrouxá-los. Se isto não funcionar, entre em contacto com o serviço de pós-vendas.
	Sofreu uma sobrecarga	Verifique se o utilizador pesa menos do que o peso previamente recomendado. Verifique se existem objetos que possam obstruir o funcionamento correto do produto.
	Más condições de viagem.	Certifique-se de que se encontra sob um solo plano, seco e constante.
	Os pneus / rodas encontram-se danificados(as).	Verifique o estado das rodas do produto.

Para qualquer informação, entre em contato com nosso serviço de pós-venda no seguinte endereço:

Support@urbanglide.com

Você também encontrará muitos vídeos tutoriais sobre a manutenção e manutenção do seu produto em nosso canal do YouTube:

[UrbanGlide Channel](#)

Você também oferece muitos vídeos tutoriais sóbrios sobre manutenção e manutenção de seu produto em nosso canal do YouTube:

Pode encontrar a última actualização deste manual em formato digital fazendo login no nosso website :

www.urbanglide.com

(campo modelo em questão).

A versão em papel ser-lhe-á fornecida mediante pedido ao nosso serviço ao cliente.

Todos os nomes de produtos, logótipos e marcas registadas são propriedade dos seus respectivos proprietários. Todos os nomes de empresas, produtos e serviços mencionados neste manual são apenas para fins de identificação. A menção destes nomes, logótipos e marcas registadas não constitui uma recomendação de utilização.

Urbanglide.fr



Urbanglide



Urbanglide Channel



DECLARAÇÃO DE CONFORMIDADE ORIGINAL

Nós subscrevemos PACT GROUP declaramos por a presente que o produto.

Modelo: URBANGLIDE RIDE 82L

Tipo: Trotineta eléctrica

Função: Trotineta eléctrica para transporte individual

Descrição do produto: scooter eléctrica com velocidades ajustáveis para transporte individual.

Fabrico do lote : 35820121UGR82LBLAS0001 - 35820121UGR82LBLAS5706

Ano de fabrico : 2021

Responde a todas as normas técnicas aplicáveis ao produto:

DIRETIVAS

2014/30/EU	2014/35/EU	2006/42/EU	2011/65/UE
------------	------------	------------	------------

STANDARD DE TESTES

EN 61000-6-1 :2007	EN 60335- 1:2012+A11:14+A13:17	EN 60335- 1:2012+A11:14+A13:17	EN 50581:2012
EN 61000-6- 3:2007+A1 :2011		Annex K of EN 60745- 1:2009+A11:2010	
		EN ISO 12100: 2010	

Todos os testes foram realizados por os laboratórios abaixo mencionado:

Intertek Testing Services Hangzhou

16 No.1 Ave., Xiasha Economic Development District,
Hangzhou 310018, China

COORDONADAS DO IMPORTADOR:

PACT GROUP
33 rue du ballon
93160 Noisy le Grand – France

Coordenadas da pessoa autorizada para compilar o processo técnico:

Fung NIM
33 rue du ballon
93160 Noisy le Grand – France

Esta declaração é emitida sob a responsabilidade do fabricante e, se for caso disso, do seu mandatário o
07/12/2020.

Representante da sociedade:

PACT GROUP
33 rue du ballon –
Noisy le Grand - France
Maurice Bodokh
Diretor Executivo

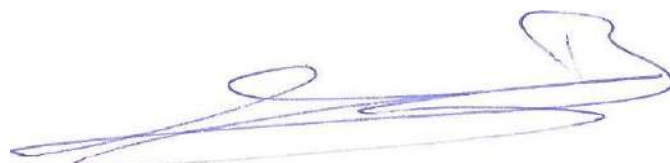

Urban Glide



CE



UrbanGlide

RIDE 82L

Original-Anleitungen
3582



URBANGLIDE ist eine von der Firma PACT GROUP eingeführte Marke und befindet sich in der Rue du Ballon 33 - 93160 Noisy Le Grand - Frankreich

Urbanglide.fr



Urbanglide



Urbanglide Channel



Sicherheit und Vorsichtsmaßnahmen

Lesen Sie die Bedienungsanleitung vor dem Gebrauch des Produkts sorgfältig durch. Lesen Sie alle Warnungen und Sicherheitshinweise. Die Verwendung eines elektrischen Geräts kann bei Leichtsinnigkeit Gefahrensituationen verursachen. Das Unternehmen haftet nicht für Unfälle, sofern das Gerät zweckentfremdet wird oder Sicherheitshinweise nicht eingehalten werden. Eigenverantwortung und ein gesunder Menschenverstand sind erforderlich, um mögliche Gefahren erkennen zu können. Informieren Sie sich in den aktuell geltenden Vorschriften und Gesetzen Ihres Landes darüber, wo und wie Sie das Produkt rechtmäßig verwenden dürfen. Beachten Sie alle Regeln und Gesetze, die für Fahrzeuge und Fußgänger gelten.

- **Schutzausrüstung**

Tragen Sie immer die folgende Schutzausrüstung:

- Helm, der gemäß örtlich geltenden Vorschriften zugelassen und zertifiziert ist
- Knieschützer und Ellbogenschützer
- Langärmeliges Shirt und lange Hosen
- Handschuhe
- Schuhe mit Gummisohle. Fahren Sie niemals barfuß oder in Sandalen. Binden Sie alle Schürsenkel gut zu und sorgen Sie dafür, dass diese nicht mit den Rädern oder dem internen System in Kontakt kommen.

- **Hinweise für den Fahrer**

Das Höchstgewicht für den Benutzer beträgt 120 kg. Größe und Gewicht sagen jedoch nichts darüber aus, ob ein Fahrer die vollständige Kontrolle über das Gerät haben wird. Als Eigentümer sind Sie verantwortlich dafür, dass sich alle Benutzer der Risiken bewusst sind. Das empfohlene Alter für die Nutzung des Geräts liegt bei 12 Jahren. Sie können Ihrem Kind erlauben, das Gerät zu verwenden, sollten bei dieser Entscheidung jedoch dessen Geschick, Reife und Fähigkeit zur Einhaltung von Regeln berücksichtigen. Der Motor und die Bremsen dürfen nicht unmittelbar nach dem Betrieb berührt werden; diese Teile sind extrem heiß.

- **Vorgehensweise und Fahrtbedingungen**

Machen Sie sich vor dem Gebrauch des Geräts mit allen örtlich geltenden Vorschriften und Gesetzen in Ihrem Land vertraut. In Frankreich beträgt die lineare Geschwindigkeit auf ebenem Boden und einer Person, die die maximal zulässige Last nicht überschreitet, 25km/h. Achten Sie während der Verwendung auf Ihre Umgebung; respektieren Sie die Rechte und das Eigentum anderer Personen. Aus Sicherheitsgründen dürfen Sie den Beschleuniger erst starten, wenn Sie auf dem Produkt stehen. Dieses Produkt wurde nicht für die Durchführung von Sprüngen, akrobatischen Kunststücken oder Rutschmanövern entwickelt.

Fahren Sie mit dem Gerät nicht auf Straßen und nicht in der Nähe von Fahrzeugen, Treppen, Hügeln, Schwimmb Becken oder anderen Gewässern. Halten Sie den Lenker mit beiden Händen fest. Es darf immer nur eine Person auf dem Gerät stehen. Halten Sie Ihre Finger und andere Körperteile während des Betriebs von heißen Komponenten (Bremsse, Motor, Kette) fern. Verwenden Sie während der Nutzung dieses Geräts weder einen MP3-Player noch ein Smartphone.

Ziehen Sie mit diesem Gerät keine Gegenstände, dadurch könnten Komponenten beschädigt und die Batterie beeinträchtigt werden. Schützen Sie das Gerät vor Wassereinwirkung; anderenfalls könnten elektrische Komponenten beschädigt oder gefährliche Situationen verursacht werden.

Fahren Sie mit dem Gerät nur auf ebenen und soliden Böden. Meiden Sie Oberflächen mit Kiesel, Löchern oder Der A-bewertete Emissions-Schalldruckpegel am Führerstand darf 70dB(A) nicht überschreiten. Der Gesamtwert der Schwingungen, denen das Hand-Arm-System ausgesetzt ist, überschreitet nicht 2,5m/s², der maximale frequenzbewertete Effektivwert der Beschleunigung, der der ganze Körper ausgesetzt ist, überschreitet nicht 0,5m/s². (Messgenauigkeit unsicher).

Eis, da Sie auf solchen Böden die Kontrolle über das Gerät verlieren könnten. Fahren Sie nicht bei Nacht oder an Orten mit eingeschränkter Sicherheit. Fahren Sie nicht in Innenräumen; dort vorhandene Teppiche könnten die Nutzung beeinträchtigen.

Vergewissern Sie sich nach jedem Gebrauch, dass sich alle Teile an der richtigen Position befinden und nichts beschädigt ist. Überprüfen Sie vor jedem Gebrauch folgende Punkte:

- Die Bremsen sind in gutem Zustand
- Alle Komponenten sind in gutem Zustand und befinden sich an der richtigen Position.
- Teile, die während der letzten Nutzung kaputt gegangen waren, wurden gemäß Herstellerangaben repariert oder ersetzt.

Personen mit folgenden medizinischen Diagnosen oder Erkrankungen dürfen das Gerät nicht verwenden: Herzkrank, Schwangere, verantwortungslose Personen, Personen mit Rücken- oder Halsproblemen

- **Ladegerät**

Das Gerät muss vor dem Gebrauch aufgeladen werden. Vor dem erstmaligen Gebrauch erfordert das Gerät eine längere Ladedauer. Achten Sie immer auf die Batteriestatusanzeige; laden Sie die Batterie jederzeit auf, um eine konstante Leistung zu gewährleisten. Sie müssen mit dem Aufladen nicht warten, bis die Batterie ganz leer ist. Verwenden Sie bitte keine Ladegeräte anderer Marken; solche könnten die Batterie oder das Gerät beschädigen. Um eine normale Nutzungsdauer zu gewährleisten, ist es wichtig, die Batterie während längerer Zeiten des Nichtgebrauchs mindestens einmal alle 3 Monate aufzuladen.

Vermeiden Sie Aufprälle und Kontakt mit Wasser, da anderenfalls die Batterie beschädigt werden könnte. Solche Schäden fallen nicht unter die Garantie.

Bei dem mitgelieferten Ladegerät handelt es sich um ein „Smartgerät“, d.h., es beendet den Ladevorgang, wenn die Batteriekapazität 100% beträgt, um Schäden an der Batterie zu vermeiden.

Das Ladegerät muss sich immer in einem einwandfreien Zustand befinden. Überprüfen Sie Drähte, Enden und Anschlüsse. Falls sich das Gerät nicht aufladen lässt, ist das Ladegerät möglicherweise defekt und muss ersetzt werden.

Das Ladegerät darf nur von Erwachsenen verwendet werden. Trennen Sie das Ladegerät während des Nichtgebrauchs an beiden Enden.

- **Batterie**

Lagern Sie die Batterie nicht bei extremen Temperaturen. Lagern Sie die Batterie bei Temperaturen unter 30°C und über 0°C. Falls Sie Ihr Gerät 60-90 Tage nicht verwenden werden, kann dies die Batterie beeinträchtigen. Dies liegt an der mangelnden Nutzung und fällt daher nicht unter die Garantie.

Am Ende der Lebensdauer muss die Batterie getrennt vom normalen Hausmüll entsorgt werden. Entsorgen Sie Batterien in entsprechend dafür bereitgestellten Behältern. Das Recycling und die Wiederverwertung von Batterien unterstützen den Umweltschutz und die nachhaltige Verwendung von Rohstoffen.

- **Wartung**

Lagern Sie das Produkt an einem trockenen, sauberen Ort und schützen Sie es vor Feuchtigkeit und länger anhaltender Sonneneinstrahlung. Reinigen Sie das Produkt mit einem feuchten Lappen und einem milden Reinigungsmittel. Verwenden Sie weder Alkohol noch Petroleum oder andere aggressive chemische Reiniger, da solche Mittel das Äußere und die Oberflächenstruktur des Geräts beschädigen würden.

Überprüfen Sie regelmäßig den Zustand aller Teile des Produkts. Sollte ein Teil beschädigt sein, ersetzen Sie es vor dem nächsten Gebrauch. Falls ein Teil nicht funktioniert, besteht Sturz- und Verletzungsgefahr. Dieses Produkt enthält eine Lithium-Ionen-Batterie, das Löschen eines möglichen Brandes muss mit einem Pulverlöscher (Brandklasse D) erfolgen.

- **Transport**

Falls Sie Ihr Gerät und dessen Batterie per Luft oder anderweitig transportieren möchten, wenden Sie sich bitte vorher an Ihre Behörden vor Ort oder an das Transportunternehmen, um sich über mögliche Einschränkungen oder Verbote zu informieren. Lithiumbatterien gelten in vielen Ländern als Gefahrgut. Vergewissern Sie sich vor der Reise, dass Verladung und Transport erlaubt sind. Internationales Recht verbietet den Transport von Lithiumbatterien per Luft.

- **Verwendung des Produkts**

Um Ihr Produkt einzuschalten, drücken Sie die Ein/Aus-Taste an Ihrem Lenker. Um vorwärts zu fahren, drücken Sie den Gashebel, der sich ebenfalls an Ihrem Lenker befindet. Stellen Sie beide Füße auf das Produkt und drücken Sie den Drosselabzug. Verwenden Sie zum Bremsen die am Lenker befindlichen Handbremsen. Sie können auch den hinteren Kotflügel verwenden, wenn Ihr Produkt mit einem solchen ausgestattet ist. Bitte überprüfen Sie vor jedem Einsatz, ob die Räder nicht blockiert sind und die Bremsen funktionieren. Um einige grundlegende Einstellungen vorzunehmen, insbesondere das Bremssteuerungsspiel, gehen Sie bitte zu unseren Tutorial-Videos, die auf unserem YouTube-Kanal verfügbar sind: URBANGLIDE CHANNEL.

Der Gebrauch dieser Art von Produkten über einen längeren Zeitraum kann Vibrationen verursachen, die unangenehm sein können, machen Sie regelmäßig Pausen. Um andere Benutzer vor Ihrer Anwesenheit zu warnen, verwenden Sie die Hupe an Ihrem Lenker, falls Ihr Produkt mit einer solchen ausgestattet ist. Verwenden Sie die LED an der Vorderseite, um sich an dunklen Stellen den Weg zu erhellen. Wenn Sie Ihr Produkt anhalten, verwenden Sie den Ständer, um es zu stabilisieren.

- **Rebus**

DIESES PRODUKT ENTHÄLT LITHIUM-BATTERIEN, DIE SICHER VERWERTET WERDEN MÜSSEN: Die Batterie muss vor der Entsorgung entfernt werden. Bevor Sie etwas unternehmen, denken Sie daran, ihn auszuschalten und den Netzstecker aus der Steckdose zu ziehen.

- **Auflistung von Verschleißteilen :**

Einige Teile müssen je nach Abnutzungsgrad und Nutzungszeit ausgetauscht werden. Ersatzteile erhalten Sie unter folgender Adresse (Abschnitt RIDE 82S/82L) :

<https://boutique.urbanglide.com>

<u>Ersatzteile</u>	<u>Kriterien für die Ersetzung</u>	<u>Kriterien der Annehmbarkeit</u>	<u>Ersatzmethode</u>	<u>Literaturhinweise</u>
Reifen	Verlust der ursprünglichen Form, Risse, Splitter oder andere Abnutzungserscheinungen		Online-Video auf YouTube Urbanglide Channel	3700092665466
LED	Wenn die LED nicht mehr leuchtet		Online-Video auf YouTube Urbanglide Channel	3700092665657
Das Bremssteuerkabel	Ausfransende Kabel		Online-Video auf YouTube Urbanglide Channel	Kontaktieren Sie unseren Kundenservice
Retroreflektierende Bänder	Wenn es abgeht		Online-Video auf YouTube Urbanglide Channel	Kontaktieren Sie unseren Kundenservice
Lager	Ungewöhnliche Geräusche		Kontaktieren Sie unseren Kundenservice	Kontaktieren Sie unseren Kundenservice

Die Seriennummer hat das Herstellungsjahr als Präfix, das sich auf dem Informationsetikett Ihres Produkts befindet.

JJJMXXXXXXXXXXXXXX

Jahr Mois

VERWENDUNG

Die verschiedenen Teile



Um sich vorwärts zu bewegen, stellen Sie beide Füße auf die Plattform und benutzen Sie den rechten Auslöser an Ihrem Lenker, um Ihren Roller vorwärts zu bewegen.
Zum Bremsen können Sie den linken Auslöser am Lenker verwenden oder mit dem Fuß auf dem hinteren Kotflügel die Geschwindigkeit Ihres Rollers reduzieren.

Die Klapptritte



Ungefaltetes Modell



Gefaltetes Modell

1. Schalten Sie den Roller aus und legen Sie die Krücke weg.
2. Drücken Sie mit dem Fuß oder der Hand auf den Klappknopf und klappen Sie den Roller zusammen.
3. Klappen Sie weiter, bis Sie das "Klick"-Geräusch hören.



VORSICHT: Kneifen Sie sich beim Zusammenklappen des Rollers nicht die Finger ein!

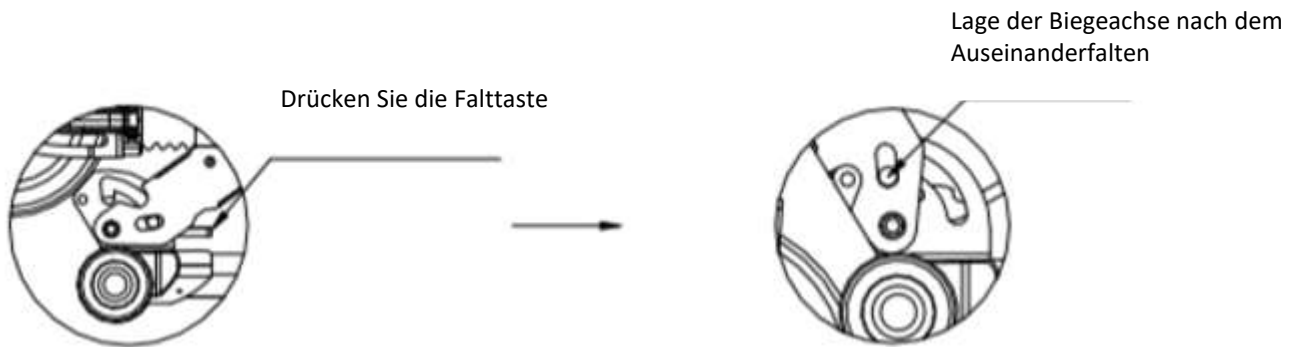

1. Drücken Sie die Falttaste.
2. halten Sie das Rollerdeck und heben Sie den Lenker an, bis Sie das "Klick"-Geräusch hören. Wenn Sie das Geräusch nicht gehört haben, wiederholen Sie den Vorgang und halten Sie den Klappknopf mit dem Fuß fest, um das Aufklappen des Rollers zu erleichtern.

Verwendung des Bildschirms

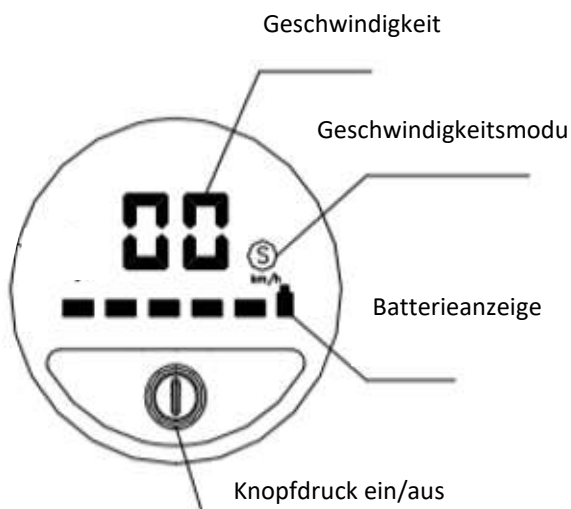

1. Die Batterieanzeige zeigt den verbleibenden Batteriestand in Echtzeit an.
2. Um den Roller einzuschalten, drücken Sie den Ein/Aus-Knopf, zum Ausschalten drücken Sie ihn 3 Sekunden lang.
3. sobald sie eingeschaltet ist, drücken Sie einmal auf die Ein/Aus-Taste, um das Frontlicht einzuschalten. Drücken Sie noch einmal, um ihn auszuschalten.
4. einmal eingeschaltet, drücken Sie zweimal die Ein/Aus-Taste, um den Geschwindigkeitsmodus zu ändern. Wenn "S" nicht angezeigt wird, befinden Sie sich im ersten Gang, wenn "S" in weiß angezeigt wird, befinden Sie sich im zweiten Gang und wenn "S" in rot angezeigt wird, befinden Sie sich im dritten Gang.

Lenker-Montage

Versammlung

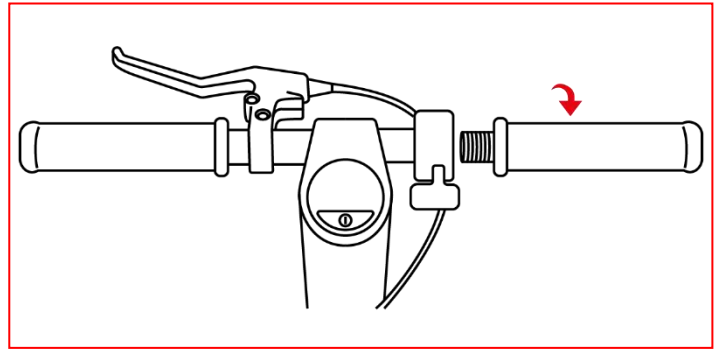
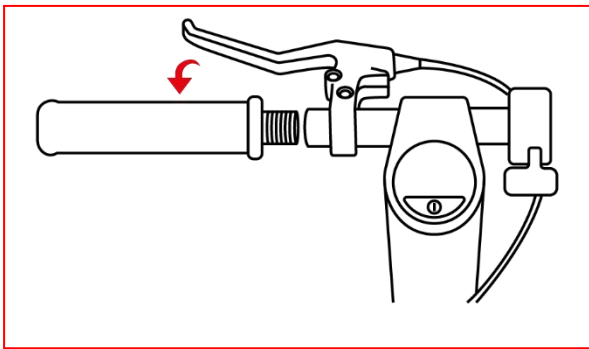
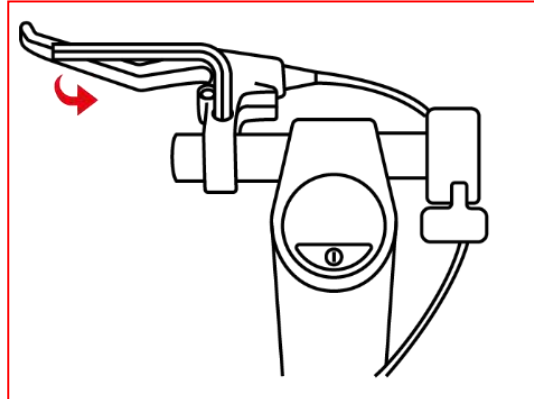
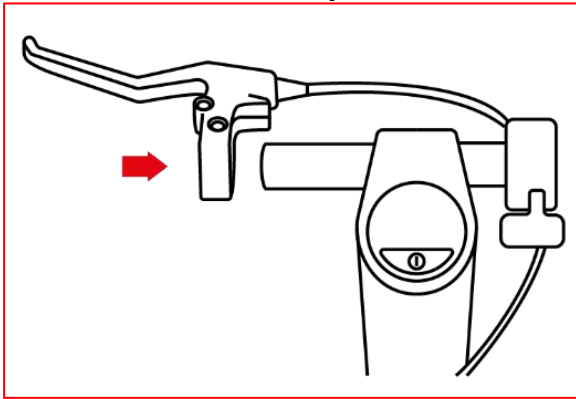

Um den Lenker Ihres Rollers zusammenzubauen, befolgen Sie die folgenden Schritte:

1. Schieben Sie den Bremsgriff auf die linke Basis der Lenkstange.
2. Schrauben Sie den Bremsgriff fest und stellen Sie ihn ein.
3. Schrauben Sie den linken Griff des Scooters fest.
4. Schrauben Sie den rechten Griff des Scooters fest.

Einstellung des Spiels der Faltvorrichtung

Einstellspiel der Schrauben

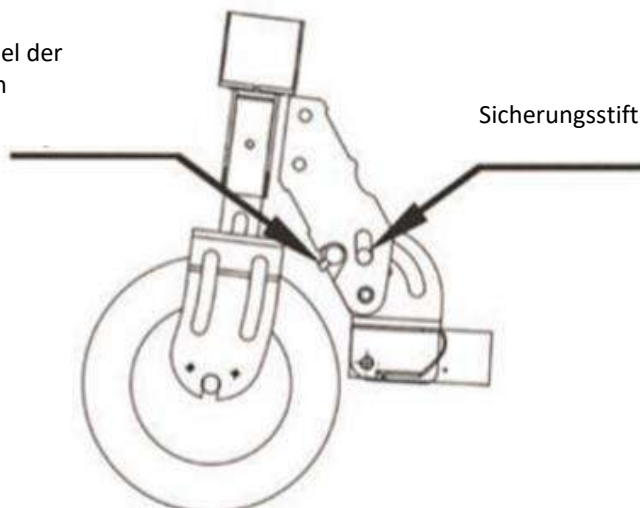

1. Wenn der Platz in der Faltvorrichtung zu groß ist, kann die obere Schraube mit einem Innensechskantschlüssel nach rechts gedreht werden und die linke und rechte Schraube muss justiert werden.
2. Vergewissern Sie sich vor der Einstellung, dass sich der Roller im Zustand der Einstellungsverriegelung befindet und nach der Einstellung, dass der Klappschalter elastisch ist und normal benutzt werden kann. Der Sicherungsstift darf normalerweise herunterfallen.

STÖRBEHEBUNG

Problem	Mögliche Ursache	Behebung
Gerät funktioniert nicht	Batterie nicht geladen.	Laden Sie die Batterie und überprüfen Sie, ob die rote Anzeige leuchtet.
	Anschlüsse oder Kabel getrennt.	Überprüfen Sie den sicheren Sitz der Batterie im Produkt.
Betrieb nicht kontinuierlich	Batterie muss geladen werden.	Laden Sie die Batterie und überprüfen Sie, ob die rote Anzeige leuchtet.
	Batterie nicht vollständig geladen.	Das Netzkabel muss richtig verbunden sein.
		Batterie muss ggf. ersetzt werden.
Betrieb wird plötzlich unterbrochen	Überlastung, Abschaltung	Überlastung kann Fehlfunktionen verursachen. Schalten Sie das Gerät aus, warten Sie 15 Sekunden und schalten Sie es dann erneut ein.
	Sicherung durchgebrannt	Durch Überlastung können Sicherungen durchbrennen; diese müssen dann ersetzt werden. Wenden Sie sich dafür an den Kundendienst. Überprüfen Sie vor diesem Schritt zunächst den Zustand aller Kabel und Anschlüsse.
Gerät fährt nur langsam	Bremsen nicht richtig eingestellt.	Überprüfen Sie die Bremsen und versuchen Sie, diese zu lockern. Falls dies nicht möglich ist, wenden Sie sich bitte an den Kundendienst.
	Überlastung	Überprüfen Sie, ob das Gewicht des Benutzers geringer ist als das weiter vorn genannte empfohlene Gewicht. Überprüfen Sie, ob Gegenstände vorhanden sind, die den ordnungsgemäßen Betrieb behindern.
		Schlechte Fahrtbedingungen.
	Reifen / Räder beschädigt.	Überprüfen Sie den Zustand der Räder.

Für weitere Informationen wenden Sie sich an unseren Kundendienst unter der folgenden Adresse:

Support@urbanglide.com

Auf unserem YouTube-Kanal finden Sie auch viele Tutorial-Videos zur Wartung und Instandhaltung Ihres Produkts:

[UrbanGlide Channel](#)

Zögern Sie nicht, uns in unseren sozialen Netzwerken Instagram und Facebook zu folgen, um unsere Neuigkeiten zu verfolgen.

Sie können die letzte Aktualisierung dieses Handbuchs in digitaler Form finden, indem Sie sich auf unserer Website anmelden:

www.urbanglide.com

(betroffenes Vorlagenfeld).

Die Papierversion wird Ihnen auf Anfrage bei unserem Kundendienst ausgehändigt.

Alle Produktnamen, Logos und Warenzeichen sind Eigentum der jeweiligen Inhaber. Alle Firmen-, Produkt- und Dienstleistungsnamen, die in diesem Handbuch erwähnt werden, dienen nur zu Identifikationszwecken. Die Erwähnung dieser Namen, Logos und Marken stellt keine Empfehlung zur Verwendung dar.

Urbanglide.fr



Urbanglide



Urbanglide Channel



KONFORMITÄTSERKLÄRUNG ORIGINAL

Wir unterzeichneten PACT GROUP Hiermit erklären Sie, dass das Produkt.

Modell: URBANGLIDE RIDE 82L

Art: Elektroroller

Funktion: Elektroroller für den Individualverkehr

Produktbeschreibung: Elektroroller

Fertigungscharge: 35820121UGR82LBLAS0001 - 35820121UGR82LBLAS5706

Baujahr: 2021

Erfüllt alle folgenden Normen und technischen Richtlinien:

RICHTLINIEN

2014/30/EU	2014/35/EU	2006/42/EU	2011/65/UE
------------	------------	------------	------------

TEST STANDARD

EN 61000-6-1 :2007	EN 60335-1:2012+A11:14+A13:17	EN 60335-1:2012+A11:14+A13:17	EN 50581:2012
EN 61000-6-3:2007+A1 :2011		Annex K of EN 60745-1:2009+A11:2010	
		EN ISO 12100: 2010	

Alle wurden von dem unten genannten Labor durchgeführt:

Intertek Testing Services Hangzhou

16 No.1 Ave., Xiasha Economic Development District,
Hangzhou 310018, China

Kontaktdaten des Importeur:

PACT GROUP
33 rue du ballon
93160 Noisy le Grand – France

Kontaktdaten der Person, die berechtigt ist, das technische Dokument zu bearbeiten:

Fung NIM
33 rue du ballon
93160 Noisy le Grand - France

Diese Erklärung wird unter der Verantwortung des Herstellers und gegebenenfalls seines Vertreters abgegeben

07/12/2020.

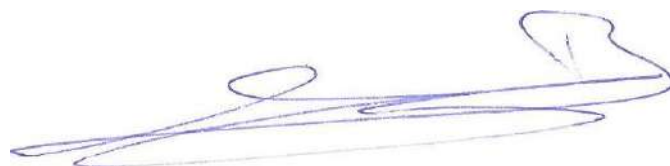

Vertreter der Firma:
PACT GROUP
33 rue du ballon –
Noisy le Grand - France
Maurice Bodokh
CEO

Urban Glide



UrbanGlide

RIDE 82L

*Traduzione dell'avviso originale
PO3582*



URBANGLIDE è un marchio importato dalla società PACT GROUP,
Situato in 33 rue du Ballon - 93160 Noisy Le Grand - Francia

Urbanglide.fr



Urbanglide



Urbanglide Channel



Sicurezza e Precauzioni

Leggere attentamente il manuale prima di utilizzare il prodotto e leggere i rischi e i consigli di sicurezza contenuti nel manuale. L'uso di un prodotto elettrico può essere pericoloso se l'utente non presta attenzione. L'uso improprio e il mancato rispetto delle istruzioni di sicurezza non si ripercuotono sull'azienda in caso di incidente. Autodeterminazione e buon senso sono necessari agli utenti per rilevare i possibili pericoli. Si prega di verificare le normative e le leggi vigenti nel proprio paese per sapere dove e come utilizzare legalmente il prodotto. Occorre rispettare le regole e le leggi relative a veicoli e pedoni.

- **Equipaggiamento protettivo**

Indossare sempre il seguente equipaggiamento protettivo:

- Casco approvato e certificato in base alla tua posizione
- Gomitiere e ginocchiere rinforzate
- Maglie a maniche lunghe e pantaloni lunghi
- Guanti
- Scarpe con suola di gomma, mai guidare a piedi nudi o con i sandali. Verificare che i lacci siano allacciati e tenerli il più lontano possibile dalle ruote e dal sistema interno.

- **Avvertenze per il guidatore**

L'utente non deve pesare più di 120 kg, le dimensioni e il peso non certificano completamente che l'utente avrà il pieno controllo del veicolo. È propria responsabilità assicurarsi che tutti gli utenti siano consapevoli dei rischi. L'età consigliata per l'utilizzo di questo prodotto è 12 anni. È propria responsabilità permetterne l'uso a un bambino minore tenendo conto delle sue capacità, maturità e abilità e osservanza delle regole. Non toccare il motore o i freni del prodotto immediatamente dopo l'uso, queste parti potrebbero essere estremamente calde.

- **Procedure e condizioni di guida**

Si prega di verificare le leggi e le norme vigenti nel proprio paese prima di utilizzare il prodotto. In Francia, la velocità lineare su terreno piano e una persona che non supera il carico massimo consentito è di 25km/h. Guardarsi intorno quando si utilizza il prodotto e prestare attenzione a tutti i possibili rischi. È importante rispettare i diritti e le proprietà di tutti. Per motivi di sicurezza, non premere l'acceleratore se non si è sul prodotto. Questo prodotto non è progettato per realizzare salti, acrobazie e slittamenti

Non guidare mai su strade, vicino a veicoli, scale, colline, piscine o altri corsi d'acqua. Si prega di tenere il manubrio con entrambe le mani. Non salire mai sul prodotto in più di una persona. Assicurarsi di tenere le dita e le altre parti del corpo lontano dalle parti calde durante l'uso (freno, motore, catena). Non utilizzare mai il prodotto con un lettore Mp3 o con lo smartphone in mano.

Non utilizzare mai il prodotto per trainare nulla, in quanto ciò potrebbe danneggiare i componenti e bruciare la batteria. Non mettere mai il prodotto a contatto con acqua, i componenti elettrici possono restarne danneggiati e creare una situazione pericolosa.

Utilizzare solo su superfici piatte e solide. Evitare superfici con ghiaia, buche, ghiaccio, che possono portare alla perdita di controllo del prodotto. Non guidare di notte o in aree in cui la visibilità è ridotta. Non guidare all'interno, dove ci sono tappeti in quanto potrebbero interferire. Il livello di pressione sonora di emissione ponderata A nella cabina di guida non deve superare i 70dB(A). Il valore totale delle vibrazioni a cui è esposto il sistema manobraccio non supera i 2,5m/s², il valore quadratico medio quadratico massimo, ponderato in base alla frequenza, dell'accelerazione a cui è esposto l'intero corpo non supera 0,5m/s². (Precisione di misura incerta)

Dopo ogni utilizzo, verificare che ogni pezzo sia nella posizione corretta e che non sia danneggiato. Prima di ogni utilizzo, verificare i seguenti punti:

- I freni sono in buone condizioni
- Tutti i componenti sono in buone condizioni e al proprio posto
- Le parti risultate difettose durante l'ultimo utilizzo sono state riparate o sostituite secondo le condizioni stabilite dal produttore.
- Le persone che si trovano in fase post-operatoria o sotto trattamento medico come: persone con problemi cardiaci, donne incinte, persone irresponsabili, persone con problemi alla schiena o al collo, non dovrebbero usare il prodotto.

Le persone che hanno un monitoraggio o un trattamento medico come: persone con malattie cardiache, donne incinte, persone non responsabili, persone con problemi alla schiena o al collo, non dovrebbero usare il prodotto.

- **Utilizzo del caricatore**

Prima di utilizzare il prodotto, è necessario caricarlo. Potrebbe essere necessaria una lunga ricarica prima del primo utilizzo. Si prega di fare riferimento all'indicatore della batteria, è possibile caricare la batteria in qualsiasi momento per garantire la potenza costante. Non è necessario attendere che la batteria sia completamente scarica per caricarla.

Non utilizzare caricabatterie di altre marche, in quanto possono danneggiare la batteria del prodotto. Per garantire un normale ciclo di vita, è importante caricare la batteria almeno una volta ogni 3 mesi, anche se non si sta utilizzando il prodotto.

Evitare urti e contatto con l'acqua, in quanto tali fattori non sono coperti dalla garanzia e potrebbero danneggiare la batteria.

Il caricabatterie fornito è "intelligente", si fermerà al 100% della carica e non danneggerà la batteria.

Il caricatore deve essere in perfette condizioni durante ogni utilizzo, verificare i cavi, le condizioni delle estremità di connessione e i connettori. Se il prodotto non si carica, il caricabatterie potrebbe essere difettoso, deve essere sostituito.

Il caricabatterie deve essere utilizzato solo da un adulto, è importante scollegarlo da entrambi i lati quando non è in carica.

- **Batteria**

Non conservare la batteria a temperature estreme. Conservare a temperatura inferiore a 30°C e superiore a 0°C. Se non si utilizza il prodotto per 60-90 giorni, la batteria potrebbe deteriorarsi. Questa perdita di autonomia è dovuta alla mancanza di utilizzo e pertanto non è coperta dalla garanzia.

Alla fine del ciclo, la batteria deve essere smaltita separatamente dai rifiuti generici indifferenziati. Smaltire le batterie nei contenitori forniti a questo scopo. Il recupero e il riciclaggio delle batterie contribuiscono a proteggere l'ambiente e alla conservazione delle risorse materiali. Questo prodotto contiene una batteria agli ioni di litio, l'estinzione di un eventuale incendio deve essere effettuata con un estintore a polvere (classe d'incendio D).

- **Manutenzione**

Conservare il prodotto in un luogo asciutto e privo di polvere ed evitare di lasciarlo per troppo tempo in una zona umida o sotto il sole. Per pulire l'apparecchio, utilizzare un panno umido e un detergente delicato. Non usare alcol, benzina, cherosene o altri solventi chimici corrosivi per pulire l'apparecchio, in quanto ne danneggerebbero l'aspetto e la struttura.

Verificare costantemente le condizioni dei componenti del prodotto ; se una parte è danneggiata, sostituirla prima di utilizzare il prodotto. Se una parte non funziona, possono verificarsi cadute e lesioni.

- **Trasporto**

Se si desidera trasportare il prodotto così come la sua batteria per via aerea o con altri mezzi di trasporto, contattare preventivamente le autorità locali e il vettore per conoscere i possibili divieti e limiti di trasporto. Le batterie al litio sono considerate pericolose in molti paesi. Assicurarsi che l'accesso e il trasporto siano consentiti prima di mettersi in viaggio. La legge internazionale vieta il trasporto di batterie al litio per via aerea.

- **Uso del prodotto**

Per accendere il prodotto, premere il pulsante Power sul manubrio. Per andare avanti, premere l'acceleratore che si trova anche sul manubrio. Posizionare entrambi i piedi sul prodotto e premere il grilletto dell'acceleratore. Per frenare, utilizzare i freni a mano situati sul manubrio. È possibile utilizzare anche il parafango posteriore, se il prodotto ne è dotato. Prima di ogni utilizzo, verificare che le ruote non siano inceppate e che i freni funzionino. Per effettuare alcune regolazioni di base, in particolare la riproduzione del comando del freno, si prega di andare ai nostri video tutorial disponibili sul nostro canale YouTube: URBANGLIDE CHANNEL.

L'uso di questo tipo di prodotto per un lungo periodo di tempo può causare vibrazioni che possono essere sgradevoli, fare pause regolari. Per avvertire gli altri utenti della vostra presenza, utilizzate il clacson sul vostro manubrio, se il vostro prodotto ne è dotato. Utilizzare il LED frontale per illuminare la strada in luoghi bui. Quando si ferma il prodotto, utilizzare il supporto per stabilizzarlo.

- **Rebus**

QUESTO PRODOTTO CONTIENE BATTERIE DI LITIO CHE DEVONO ESSERE RICICLATE SICURAMENTE: La batteria deve essere rimossa prima dello smaltimento. Prima di fare qualsiasi cosa, ricordatevi di spegnerlo e di scollegarlo dalla presa di corrente.

- **Elenco delle parti soggette ad usura :**

Alcune parti richiedono la sostituzione a seconda del grado di usura e del tempo di utilizzo, è possibile ottenere i ricambi al seguente indirizzo (Sezione RIDE 82S/82L) :

<https://boutique.urbanlide.com>

<u>Ricambi</u>	<u>Criteri di sostituzione</u>	<u>Criteri di accettabilità</u>	<u>Metodo di sostituzione</u>	<u>Riferimenti</u>
Pneumatici	Perdita della forma originale, crepe, schegge o altri segni di usura		Video online su YouTube Urbanglide Channel	3700092665466
LED	Quando il LED non si accende più		Video online su YouTube Urbanglide Channel	3700092665657
Il cavo di comando del freno	Cavo di sfilacciamento		Video online su YouTube Urbanglide Channel	Contattate il nostro servizio clienti
Nastri retroriflettenti	Quando si stacca		Video online su YouTube Urbanglide Channel	Contattate il nostro servizio clienti
Cuscinetti	Rumori anomali		Contattate il nostro servizio clienti	Contattate il nostro servizio clienti

Il numero di serie ha l'anno di fabbricazione come prefisso situato sull'etichetta informativa del vostro prodotto.

AAAAMMXXXXXXXXXXXXXX

Anno Mese

UTILIZZO

Le diverse parti



Per andare avanti, posizionare entrambi i piedi sulla piattaforma e utilizzare il grilletto destro sul manubrio per spostare il vostro scooter in avanti.

Per frenare, è possibile utilizzare il grilletto sinistro sul manubrio, o utilizzare il piede sul parafrangente posteriore per ridurre la velocità del vostro scooter.

I gradini pieghevoli



Modello aperto



Modello piegato

1. Spegnerlo scooter e mettere via la stampella.
2. Premere il pulsante di ripiegamento con il piede o con la mano e piegare lo scooter.
3. Continuare a piegare finché non si sente il suono del "click".



ATTENZIONE: Non pizzicare le dita quando si piega lo scooter!

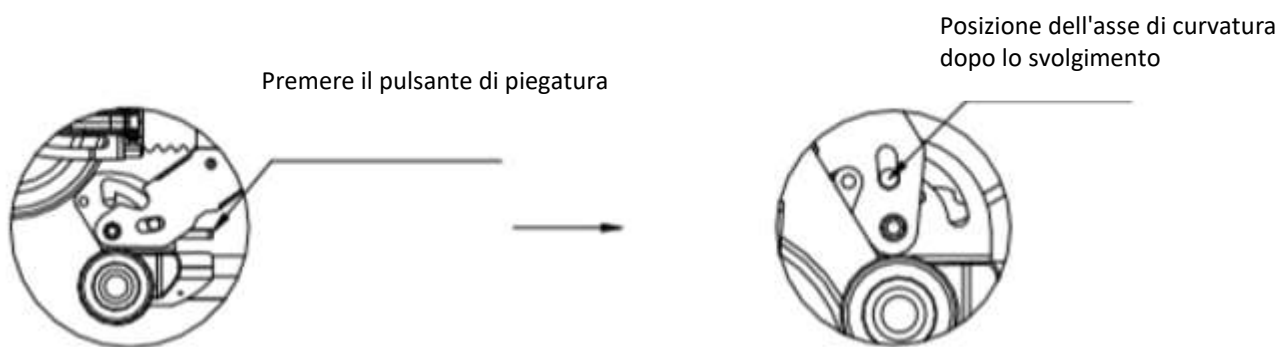

1. Premere il pulsante di piegatura.
2. Tenere il piano dello scooter e sollevare il manubrio fino a quando non si sente il suono del "click". Se non avete sentito il suono, ripetete il processo e tenete premuto il pulsante pieghevole con il piede per facilitare lo srotolamento dello scooter.

Utilizzo dello schermo

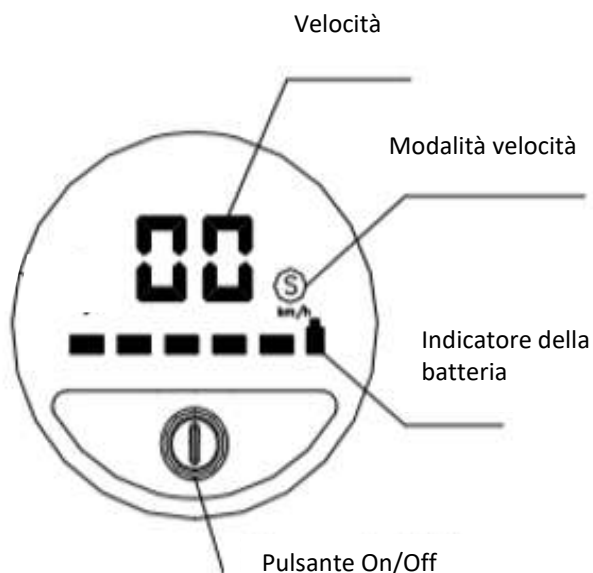

1. L'indicatore della batteria mostra in tempo reale il livello della batteria rimanente.
2. Per accendere lo scooter premere il pulsante On/Off, per spegnerlo premerlo per 3 secondi.
3. Una volta acceso, premere una volta il pulsante On/Off per accendere la luce anteriore. Premere ancora una volta per spegnerlo.
4. Una volta acceso, premere due volte il pulsante On/Off per cambiare la modalità di velocità. Quando "S" non viene visualizzato, si è in prima marcia, quando "S" viene visualizzato in bianco, si è in seconda marcia, e quando "S" viene visualizzato in rosso, si è in terza marcia.

Montaggio sul manubrio

Assemblea

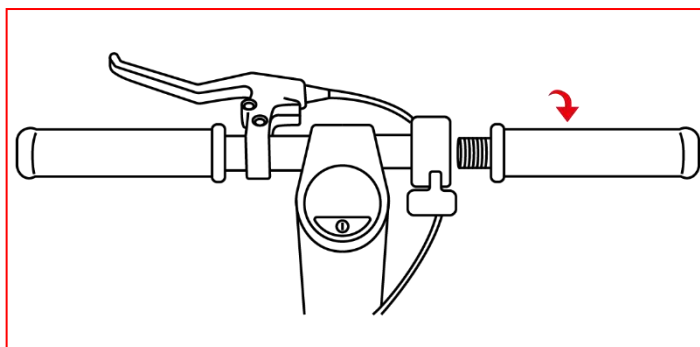
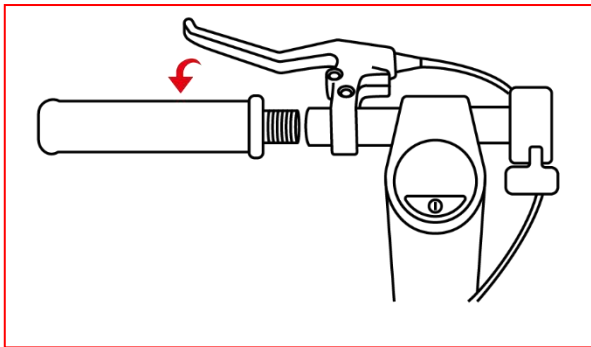
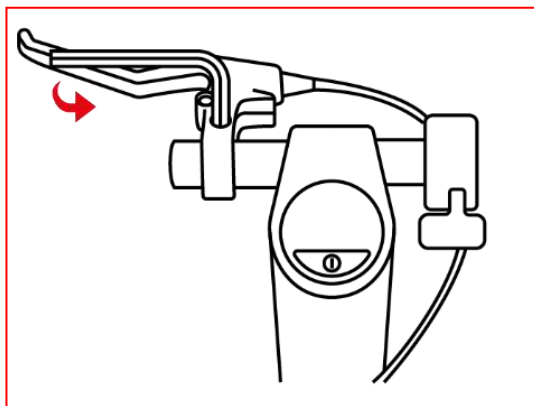
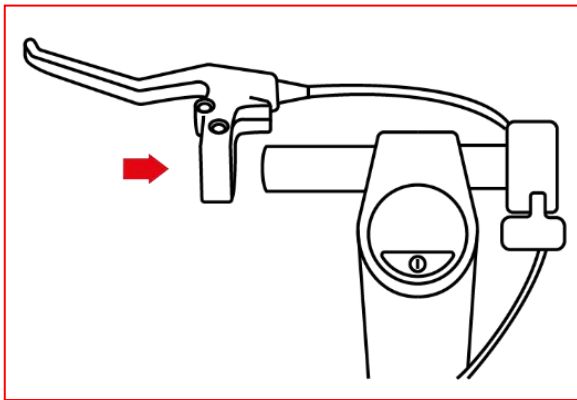

Per montare il manubrio del tuo scooter, segui questi passi:

1. Far scorrere la maniglia del freno sulla base sinistra del manubrio.
2. Avvitare e regolare la maniglia del freno.
3. Vite sulla maniglia sinistra dello scooter
4. Vite sulla maniglia destra dello scooter

Regolazione del gioco del dispositivo di piegatura

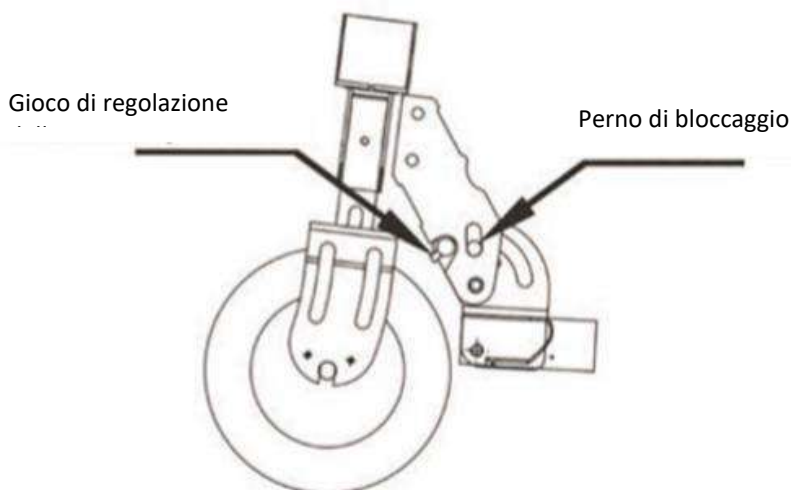

1. Quando lo spazio nel dispositivo di piegatura è troppo grande, la vite superiore può essere girata verso destra con una chiave a brugola e le viti destra e sinistra devono essere regolate.
2. Prima della regolazione, assicurarsi che lo scooter sia nello stato di blocco della regolazione e dopo la regolazione, che l'interruttore pieghevole sia elastico e possa essere usato normalmente. Il perno di bloccaggio può normalmente cadere.

RISOLUZIONE DEI PROBLEMI

Problema	Possibile causa	Soluzione
Il prodotto non funziona.	La batteria non è carica.	Caricare la batteria, controllare se la luce rossa è accesa.
	I collegamenti o i cavi sono scollegati.	Controllare che la batteria sia saldamente inserita nel prodotto
Non funziona in modo continuo	La batteria deve essere caricata.	Caricare la batteria, controllare se la luce rossa è accesa.
	La batteria non è completamente carica.	Assicurarsi che il cavo di alimentazione sia ben collegato. Potrebbe essere necessario sostituire la batteria.
Ha smesso improvvisamente di funzionare	Sovraccarico, cut-off	Il sovraccarico può causare il guasto del prodotto. Spegnerlo, attendere 15 secondi, poi riaccenderlo.
	Fusibile bruciato	Prima di questo, controllare lo stato di tutti i cavi e connettori.
Si muove lentamente	I freni non sono regolati correttamente.	Controllare le condizioni dei freni e cercare di allentarli. Se ciò non dovesse funzionare, contattare il servizio di assistenza post-vendita.
	Si è sovraccaricato	Controllare che l'utente pesi meno del peso precedentemente raccomandato. Controllare che non vi siano oggetti che ostacolano il corretto funzionamento del prodotto.
	Cattive condizioni di guida.	Assicurarsi di essere su un terreno pianeggiante, asciutto e costante.
	Le gomme/ruote sono danneggiate.	Controllare le condizioni delle ruote del prodotto.

Per qualsiasi informazione, contatta il nostro servizio post-vendita al seguente indirizzo:

Support@urbanglide.com

Troverai anche molti video tutorial relativi alla manutenzione e alla manutenzione del tuo prodotto sul nostro canale YouTube:

[UrbanGlide Channel](#)

Infine, non esitare a seguirci sui nostri social network Instagram e Facebook per seguire le nostre novità.

Potete trovare l'ultimo aggiornamento di questo manuale in formato digitale collegandovi al nostro sito web :

www.urbanglide.com

(Campo del modello interessato).

La versione cartacea vi sarà consegnata su richiesta al nostro servizio clienti.

Tutti i nomi dei prodotti, i loghi e i marchi registrati sono di proprietà dei rispettivi proprietari. Tutti i nomi di società, prodotti e servizi menzionati in questo manuale sono solo a scopo di identificazione. La menzione di questi nomi, loghi e marchi non costituisce una raccomandazione per l'uso.

Urbanglide.fr



Urbanglide



Urbanglide Channel



DICHIARAZIONE DI CONFORMITÀ ORIGINALE

Ci iscriviamo a PACT GROUP con la presente dichiarando che il prodotto.

Modello: URBANGLIDE RIDE 82L

Tipo: Scooter elettrico

Función: Scooter elettrico per il trasporto individuale

Descripción del producto: Scooter elettrico pieghevole con velocità regolabile per il trasporto individuale.

Lotto di produzione : 35820121UGR82LBLAS0001 - 35820121UGR82LBLAS5706

Anno di fabbricazione : 2021

Soddisfa tutti gli standard e le direttive tecniche di seguito:

DIREETIVE

2014/30/EU	2014/35/EU	2006/42/EU	2011/65/UE
------------	------------	------------	------------

NORME

EN 61000-6-1 :2007	EN 60335-1:2012+A11:14+A13:17	EN 60335-1:2012+A11:14+A13:17	EN 50581:2012
EN 61000-6-3:2007+A1 :2011		Annex K of EN 60745-1:2009+A11:2010	
		EN ISO 12100: 2010	

di seguito:

Intertek Testing Services Hangzhou

16 No.1 Ave., Xiasha Economic Development District,
Hangzhou 310018, China

Dati di contatto del importatore:

PACT GROUP

33 rue du ballon

93160 Noisy le Grand – France

Dati di contatto della persona autorizzata a modificare il documento tecnico:

Fung NIM

33 rue du ballon

93160 Noisy le Grand - France

Questa dichiarazione sarà rilasciata sotto la responsabilità del fabbricante e, se del caso, del suo rappresentante.

Il 07/12/2020.

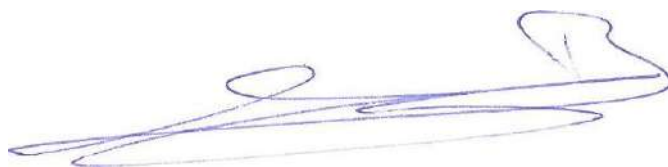

Rappresentante della società:

PACT GROUP

33 rue du ballon –

Noisy le Grand - France

Maurice Bodokh

PDG

Urban Glide



CE



UrbanGlide

RIDE 82L

*Vertaling van het oorspronkelijke bericht
PO3582*



URBANGLIDE is een merk geïmporteerd door het bedrijf PACT GROUP,
Gevestigd aan 33 rue du Ballon - 93160 Noisy Le Grand - Frankrijk

Urbanglide.fr



Urbanglide



Urbanglide Channel



Veiligheid en voorzorgsmaatregelen

Lees de handleiding a.u.b. aandachtig voordat u het product gebruikt, alsook de adviezen inzake de risico's en veiligheid in de handleiding. Het gebruik van een elektrisch product kan gevaarlijk zijn als de gebruiker niet voorzichtig is. Als er door verkeerd gebruik en niet-naleving van de veiligheidsinstructies een ongeval gebeurt, kan het bedrijf niet aansprakelijk worden gehouden. Gebruikers moeten zelf oordelen vellen en hun gezond verstand gebruiken om mogelijke gevaren te detecteren.

Verifieer a.u.b. de huidige voorschriften en wetten in uw land om te weten te komen waar en hoe u uw product op een manier die conform is met de wetgeving, kunt gebruiken. U moet de regels en wetten die van toepassing zijn op voertuigen en voetgangers naleven.

- **Beschermende uitrusting**

Draag altijd de volgende beschermende uitrusting:

- goedgekeurde en gecertificeerde helm voor uw locatie;
- knie- en elleboogbeschermers;
- een t-shirt met lange mouwen en een lange broek;
- handschoenen;
- schoenen met rubberen zolen. Rijd nooit met blote voeten of in sandalen. Knoop uw veters toe en houd ze zo ver mogelijk van de wielen en het intern systeem.

- **Advies voor de bestuurder**

De gebruiker mag niet meer dan 120 kg wegen. Zijn grootte en gewicht zullen niet volledig verzekeren dat hij volledige controle zal hebben over het voertuig. Het is uw verantwoordelijkheid om te verzekeren dat alle gebruikers op de hoogte zijn van de risico's. De aanbevolen leeftijd voor het gebruik van het product is 12 jaar. U bent verantwoordelijk voor jongere bestuurders en u moet rekening houden met hun vaardigheden, maturiteit en vermogen en ervoor zorgen dat ze de regels volgen. Raak de motor of de remmen van het product niet onmiddellijk aan na het gebruik. Deze onderdelen kunnen erg heet zijn.

- **Procedures en rijomstandigheden**

Verifieer a.u.b. de huidige wetten en regels in uw land, voordat u het product gebruikt. Kijk rondom u wanneer u het product gebruikt en besteed aandacht aan alle mogelijke risico's. In Frankrijk bedraagt de lineaire snelheid op een vlakke ondergrond en een persoon die de maximaal toegestane belasting niet overschrijdt 25 km/u. Het is belangrijk dat u de rechten en eigendommen van iedereen respecteert. Start de versnelling niet, als u zich niet op het product bevindt. Dit product is niet ontworpen om te springen, voor acrobatische trucs en om mee te glijden. Rijd nooit op wegen, in de nabijheid van voertuigen, op trappen, heuvels of in de nabijheid van zwembaden of andere waterbronnen. Houd de hendels a.u.b. vast met beide handen.

Er mag zich nooit meer dan één persoon op het product bevinden. Houd uw vingers en andere lichaamsdelen weg van de hete onderdelen tijdens het gebruik (rem, motor, ketting). Gebruik het product nooit terwijl u naar muziek luistert of uw smartphone gebruikt.

Gebruik het product nooit om aan iets te trekken, aangezien dit de onderdelen kan beschadigen en de batterij snel kan doen verslijten. Zorg ervoor dat het product nooit in aanraking komt met water, aangezien dit de elektrische onderdelen kan beschadigen en tot gevaarlijke situaties kan leiden.

Rijd enkel op vlakke en stabiele oppervlakken. Vermijd oppervlakken met grond, gaten en ijs, aangezien u hierdoor de controle over het product kunt verliezen. Rijd niet tijdens de nacht of op plaatsen met een lage zichtbaarheid. Rijd niet binnen op plaatsen waar er tapijten liggen, aangezien deze kunnen storen. Het A-gewogen geluidsdrukkniveau in de bestuurderscabine mag niet hoger zijn dan 70dB(A). De totale waarde van de trillingen waaraan het hand-armsysteem wordt blootgesteld is niet hoger dan 2,5m/s², de maximale frequentie-gewogen wortelgemiddelde kwadratische waarde van de versnelling waaraan het hele lichaam wordt blootgesteld is niet hoger dan 0,5m/s². (Meetnauwkeurigheid onzeker)

Verifieer na elk gebruik of elk onderdeel zich op de juiste plek bevindt en of het niet beschadigd is. Controleer vóór elk gebruik het volgende:

- of de remmen in een goede staat zijn;
- of alle componenten in goede staat zijn en zich op de juiste plaats bevinden;
- of de onderdelen die defect geraakt zijn tijdens het vorige gebruik gerepareerd of vervangen zijn naargelang de eisen van de producent.

Personen met medische problemen of die in medische behandeling zijn, onder wie personen met hartproblemen, zwangere vrouwen, onverantwoordelijke personen en personen met rug- of nekproblemen, mogen het product niet gebruiken.

- **Gebruik van de oplader**

Voordat u het product gebruikt, moet u het opladen. Vóór het eerste gebruik kan het zijn dat u lang moet opladen. Raadpleeg a.u.b. het indicatielampje van de batterij. U kunt de batterij om het even wanneer opladen om te verzekeren dat hij altijd opgeladen is. Het is niet nodig om te wachten totdat de batterij volledig leeg is, voordat u hem oplaadt.

Gebruik geen oplader van een ander merk, aangezien dergelijke de batterij van uw product kan beschadigen. Om een normale levenscyclus te verzekeren is het belangrijk om de batterij ten minste om de 3 maanden op te laden, zelfs als u het product niet gebruikt.

Vermijd schokken en contact met water, want dergelijke factoren zijn niet gedekt door de garantie wanneer ze de batterij beschadigen.

De bijgeleverde oplader is "smart". Hij zal stoppen wanneer de batterij voor 100% opgeladen is, zodat de batterij niet beschadigd geraakt.

De oplader moet in een perfecte staat zijn bij elk gebruik. Controleer de draden en de staat van de uiteinden en connectoren. Als het product niet oplaadt, kan het zijn dat de oplader defect is en dat hij vervangen moet worden. De oplader mag enkel door volwassenen worden gebruikt en het is belangrijk hem los te koppelen aan beide kanten, wanneer hij niet aan het opladen is.

- **Batterij**

Berg de batterij a.u.b. niet op onder extreme temperaturen. Berg hem op onder 30 °C en boven 0 °C. Als u het product niet gebruikt gedurende 60-90 dagen, kan het zijn dat de batterij verslechtert. Dit verlies van de werking wordt veroorzaakt door gebrek aan gebruik en is daarom niet gedekt door de garantie.

Op het einde van de levenscyclus moet de batterij afzonderlijk van niet-gedifferentieerd generisch afval worden weggegooid. Gooi de batterij weg in de containers die voor dit doeleinde bestemd zijn. De recuperatie en het recyclen van batterijen dragen bij aan de bescherming van het milieu en aan het behoud van materiële grondstoffen. Dit product bevat een Li-ion batterij, het blussen van een eventuele brand moet gebeuren met een poederblusser (brandklasse D).

- **Onderhoud**

Berg uw product a.u.b. op in een droge, stofvrije ruimte en laat het niet voor lange tijd achter in een vochtige ruimte of in de zon. Gebruik een vochtige doek en een mild reinigingsmiddel voor de reiniging van uw product. Gebruik geen alcohol, benzine, kerosine of andere corrosieve chemische oplosmiddelen voor de reiniging van uw product, aangezien ze het uitzicht en de structuur kunnen beschadigen.

Controleer regelmatig de staat van de onderdelen van uw product. Als er een onderdeel beschadigd is, vervang het a.u.b. voordat u het product gebruikt. Als er een onderdeel niet werkt, kan dit vallen of letsels veroorzaken.

- **Transport**

Als u uw product en de batterij door de lucht of via andere vervoersmiddelen wenst te transporteren, neem dan a.u.b. vooraf contact op met de lokale overheid en de vervoerder om mogelijke verboden en vervoersbeperkingen te weten te komen. Lithiumbatterijen worden in veel landen als gevaarlijk beschouwd. Verzeker dat de toegang en het vervoer ervan toegestaan zijn, voordat u ze vervoert. Het vervoer van lithiumbatterijen door de lucht is verboden door internationale wetten.

- **Gebruik van het product**

Om uw product aan te zetten, drukt u op de aan/uit-knop op uw stuur. Om vooruit te komen, drukt u op het gaspedaal dat zich ook op het stuur bevindt. Plaats beide voeten op het product en druk de gashendel in. Gebruik de handremmen op het stuur om te remmen. U kunt ook het achterspatbord gebruiken, als uw product daarmee is uitgerust. Controleer voor elk gebruik of de wielen niet vastzitten en of de remmen werken. Om enkele basisaanpassingen te maken, met name de remcontrolespeling, gaat u naar onze instructievideo's die beschikbaar zijn op ons YouTube-kanaal: URBANGLIDE CHANNEL.

Het gebruik van dit type product over een lange periode kan trillingen veroorzaken die onaangenaam kunnen zijn, neem regelmatig pauzes. Om andere gebruikers te waarschuwen voor uw aanwezigheid, gebruikt u de claxon op uw stuur, als uw product daarmee is uitgerust. Gebruik de LED aan de voorkant om je weg te verlichten op donkere plaatsen. Wanneer u uw product stopt, gebruikt u de standaard om het te stabiliseren.

- **Rebus**

DIT PRODUCT VERBINDTEN LITHIËLE BATTERIJEN DIE VEILIGHEIDSOVEREENKOMSTEN MOETEN WORDEN: De batterij moet worden verwijderd voordat deze wordt weggegooid. Vergeet niet om, voordat u iets doet, het uit te schakelen en de stekker uit het stopcontact te halen.

- **Lijst van aan slijtage onderhevige onderdelen:**

Sommige onderdelen moeten worden vervangen, afhankelijk van de mate van slijtage en het tijdstip van gebruik, kunt u reserveonderdelen verkrijgen op het volgende adres (RIDE 82S/82L):

<https://boutique.urbanglide.com>

Onderdelen	Vervangingscriteria	Aanvaardbaarheidscriteria	Vervangingsmethode	Referenties
Banden	Verlies van originele vorm, scheuren, splinters of andere tekenen van slijtage		Online video op YouTube Urbanglide Channel	3700092665466
LED	Wanneer de LED niet meer oplicht		Online video op YouTube Urbanglide Channel	3700092665657
De kabel voor de bediening van de remmen	Rammende kabel		Online video op YouTube Urbanglide Channel	Neem contact op met onze klantenservice
Retroreflecterende tapes	Als het eraf komt		Online video op YouTube Urbanglide Channel	Neem contact op met onze klantenservice
Lagers	Abnormale geluiden		Neem contact op met onze klantenservice	Neem contact op met onze klantenservice

Het serienummer heeft als voorvoegsel het bouwjaar op het informatielabel van uw product.

JJJJMMXXXXXXXXXXXXXXXX

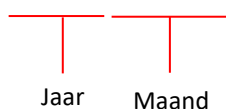

GEBRUIKEN

De verschillende onderdelen



Om vooruit te komen, zet u beide voeten op het platform en gebruikt u de juiste trekker op uw stuur om uw scooter naar voren te brengen.
Om te remmen kun je de linker trekker op je stuur gebruiken, of je voet op het achterspatbord gebruiken om de snelheid van je scooter te verminderen.

De vouwtrappen



Uitgevouwen model



Gevouwen model

1. Zet de scooter uit en zet de kruk weg.
2. Druk met uw voet of hand op de vouwknop en vouw de scooter op.
3. Blijf vouwen tot je het "klik"-geluid hoort.



LET OP: Knijp niet in je vingers als je de scooter opvouwt!

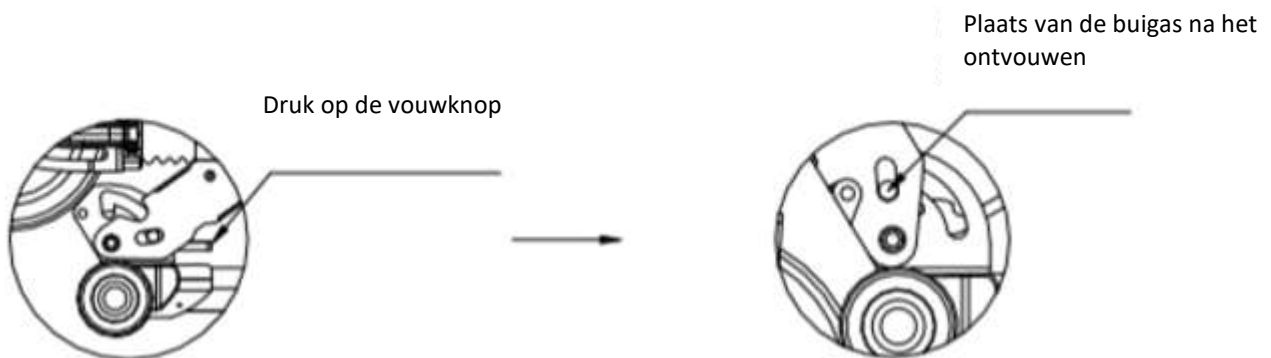

Gebruik van het scherm

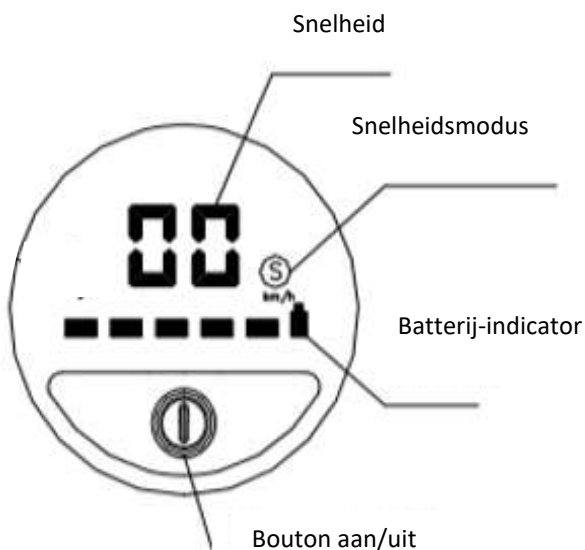

1. De batterij-indicator geeft het resterende batterijniveau in realtime aan.
2. Om de scooter aan te zetten drukt u op de Aan/Uit-knop, om hem uit te zetten drukt u 3 seconden lang op de knop.
3. Druk na het inschakelen eenmaal op de aan/uit-knop om de koplamp aan te zetten. Druk nog een keer om het uit te schakelen.
4. Druk eenmaal ingeschakeld tweemaal op de Aan/Uit-knop om de snelheidsmodus te wijzigen. Wanneer "S" niet wordt weergegeven, staat u in de eerste versnelling, wanneer "S" in het wit wordt weergegeven, staat u in de tweede versnelling en wanneer "S" in het rood wordt weergegeven, staat u in de derde versnelling.

Bevestiging van het stuur

Montage

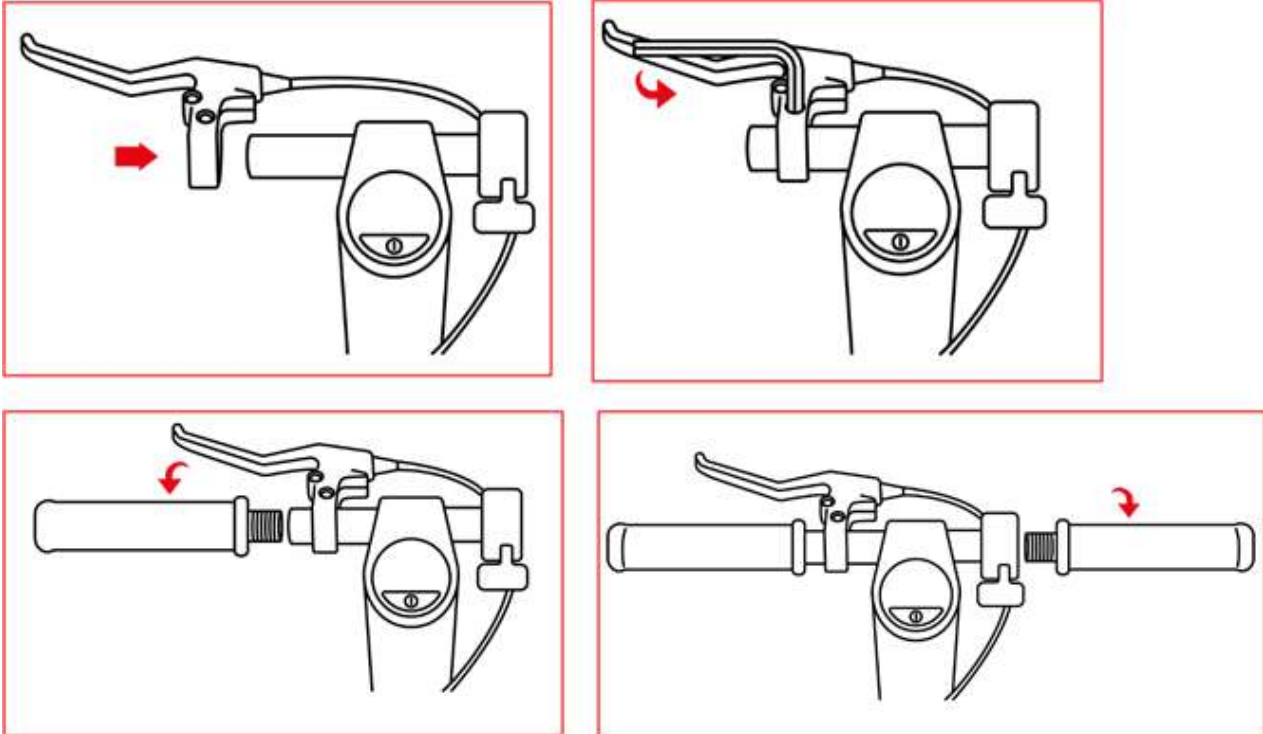

Om het stuur van uw scooter te monteren, volgt u deze stappen:

1. Schuif de remhendel op de linker voet van het stuur.
2. Schroef de remhendel vast en stel hem af.
3. Schroef op de linker handgreep van de scooter
4. Schroef op de rechter handgreep van de scooter

Aanpassing van de speling van het vouwapparaat

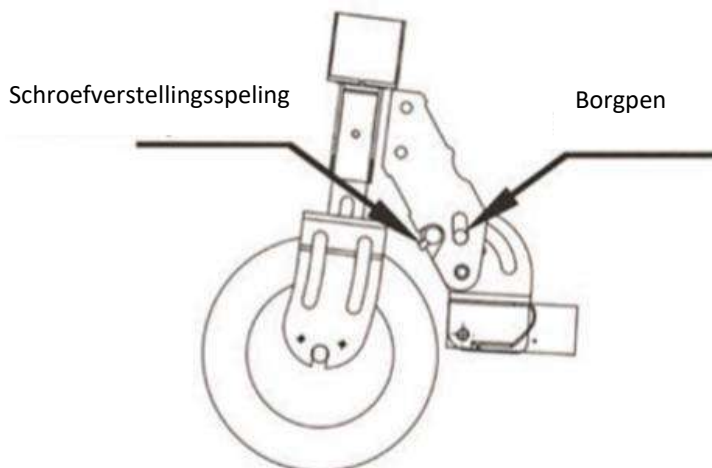

1. Wanneer de ruimte in het vouwapparaat te groot is, kan de bovenste schroef naar rechts worden gedraaid met een inbussleutel en moeten de linker- en rechterschroeven worden afgesteld.
2. Controleer voor de afstelling of de scooter in de afstelvergrendeling staat en na de afstelling of de vouwschakelaar elastisch is en normaal kan worden gebruikt. De borgpen kan normaal gesproken naar beneden vallen.

Troubleshooting

Probleem	Mogelijke oorzaak	Oplossing
Het product werkt niet	De batterij is niet opgeladen.	Laad de batterij op en controleer of het rode lampje opgelicht is.
	De aansluitingen of kabels zijn los.	Controleer of de batterij goed in het product zit.
Het product werkt niet continu	De batterij moet worden opgeladen.	Laad de batterij op en controleer of het rode lampje opgelicht is.
	De batterij is niet volledig opgeladen.	Zorg ervoor dat de stroomkabel goed aangesloten is. Het kan zijn dat de batterij vervangen moet worden.
Het product is plots gestopt met werken	Overbelasting, uitschakeling	Overbelasting kan ertoe leiden dat het product niet werkt. Schakel het product uit, wacht 15 seconden en schakel het dan opnieuw in.
	Verbrande zekering	Overbelasting kan leiden tot verbranding van de zekeringen en in dat geval moet u ze vervangen. Neem hiervoor contact op met de naverkoopservice. Controleer voordat u dit doet de staat van alle kabels en connectoren.
Het product beweegt te traag	De remmen zijn niet goed ingesteld.	Controleer de staat van de remmen en probeer ze losser te maken. Als dit niet werkt, neem a.u.b. contact op met de naverkoopservice.
	Het product is overbelast	Controleer of de gebruiker minder weegt dan het vooraf aanbevolen gewicht. Controleer of er geen voorwerpen aanwezig zijn die de goede werking van het product verhinderen.
	Slechte rijomstandigheden.	Zorg ervoor dat het product gebruikt wordt op een vlakke, droge en effen grond.
	De banden/wielen zijn beschadigd.	Controleer de staat van de wielen van het product.

Voor alle informatie kunt u contact opnemen met onze after-sales service op het volgende adres:

Support@urbanglide.com

Op ons YouTube-kanaal vindt u ook veel instructievideo's over de verzorging en het onderhoud van uw product:

[UrbanGlide Channel](#)

Tot slot, aarzel niet om ons te volgen op onze sociale netwerken Instagram en Facebook om ons nieuws te volgen.

U kunt de laatste update van deze handleiding in digitaal formaat vinden door in te loggen op onze website:

www.urbanglide.com

(Sjabloonveld betrokken).

De papieren versie wordt op verzoek aan onze klantenservice overhandigd.

Alle productnamen, logo's en handelsmerken zijn het eigendom van hun respectievelijke eigenaars. Alle bedrijfs-, product- en servicenamen die in deze handleiding worden genoemd, zijn uitsluitend bedoeld ter identificatie. Vermelding van deze namen, logo's en handelsmerken vormt geen aanbeveling voor gebruik.

Urbanglide.fr



Urbanglide



Urbanglide Channel



CONFORMITEITSVERKLARING ORIGINEEL

Ondergetekende PACT GROUP verklaart hierbij dat het product.

Modell: URBANGLIDE RIDE 82L

Type: Elektrische scooter

Functie: Elektrische scooter voor individueel vervoer

Productbeschrijving: Opvouwbare elektrische scooter met instelbare snelheden voor individueel transport.

Productiebatch: 35820121UGR82LBLAS0001 - 35820121UGR82LBLAS5706

Jaar van fabricage: 2021

Voldoet aan alle normen en technische richtlijnen hieronder:

RICHTLIJNEN

2014/30/EU	2014/35/EU	2006/42/EU	2011/65/UE
------------	------------	------------	------------

TESTS STANDARD

EN 61000-6-1 :2007	EN 60335-1:2012+A11:14+A13:17	EN 60335-1:2012+A11:14+A13:17	EN 50581:2012
EN 61000-6-3:2007+A1 :2011		Annex K of EN 60745-1:2009+A11:2010	
		EN ISO 12100: 2010	

Alle zijn uitgevoerd door het onderstaande laboratorium:

Intertek Testing Services Hangzhou

16 No.1 Ave., Xiasha Economic Development District,
Hangzhou 310018, China
Hotline: 8657128997943
Hangzhou.service@intertek.com

Contactgegevens van de importeur:

PACT GROUP
33 rue du ballon
93160 Noisy le Grand – France

Contactgegevens van de persoon die bevoegd is om het technische document te bewerken:

Fung NIM
33 rue du ballon
93160 Noisy le Grand – France

Deze verklaring wordt afgegeven onder verantwoordelijkheid van de fabrikant en, in voorkomend geval, van zijn vertegenwoordiger 07/12/2020.



Vertegenwoordiger van het bedrijf:

PACT GROUP
33 rue du ballon –
Noisy le Grand - France
Maurice Bodokh
CEO

Urban Glide



CE

