



LINX 160

Notice originale



Photo non contractuelle, peut varier du produit réel

URBANGLIDE est une marque importée par la société PACT GROUP,
Localisée au 29 Promenade Michel Simon - 93160 Noisy Le Grand - France



Sécurité et précaution

Respecter et lire les instructions de ce manuel sur les méthodes d'utilisation, notamment l'allumage, le démarrage, le freinage, l'entretien et l'entreposage.

Veillez prendre connaissance des risques et des conseils de sécurité présent dans le manuel. L'utilisation d'un produit électrique peut être dangereux si l'utilisateur n'est pas vigilant. La mauvaise utilisation et le non-respect des consignes de sécurité ne met pas en cause l'entreprise en cas d'accident. L'utilisateur doit faire preuve d'auto-jugement et de bon sens pour détecter les dangers éventuels. Veuillez vérifier les réglementations et les lois en vigueur dans votre pays pour savoir où et comment utiliser votre produit légalement. Vous devez respecter les règles et les lois applicables aux véhicules et aux piétons

- **Equipement de protection**

Veillez à toujours porter les équipements de sécurité suivants :

- Casque approuvé et certifié en fonction de votre localisation
- Genouillères et coudières
- Tee-shirt à manches longues et un pantalon long
- Gants
- Des chaussures avec des semelles en caoutchouc, ne jamais conduire pieds-nus ou en sandale. Vérifiez d'avoir les lacets faits, et de les maintenir le plus loin possible des roues et du système interne.



- **Conseil conducteur**

L'utilisateur ne doit pas faire plus de 120 kg, la taille et le poids ne certifient pas pleinement que l'utilisateur aura une entière maîtrise du véhicule. Il est de votre responsabilité de vous assurer que l'ensemble des utilisateurs ont bien conscience des risques. **Cet appareil peut être utilisé par des enfants âgés d'au moins 8 ans et par des personnes ayant des capacités physiques, sensorielles ou mentales réduites ou dénuées d'expérience ou de connaissances, s'ils (si elles) sont correctement surveillé(e)s ou si des instructions relatives à l'utilisation de l'appareil en toute sécurité leur ont été données et si les risques encourus ont été appréhendés. Les enfants ne doivent pas jouer avec l'appareil. Le nettoyage et l'entretien par l'utilisateur ne doivent pas être effectués par des enfants sans surveillance. Il est de votre responsabilité de mettre un enfant plus jeune en prenant en compte ses compétences, sa maturité et sa capacité à suivre les règles. Ne touchez pas le moteur ou les freins du produit juste après son utilisation, ces parties peuvent être extrêmement chaudes.**

- **Conseil de sécurité**

Prenez le temps d'apprendre les bases de la pratique pour éviter tout accidents grave pendant l'utilisation du produit, cela passe par les points suivants :

- L'âge du conducteur doit être d'au moins 8 ans, pour une conduite agréable la hanche du conducteur ne doit pas dépasser le guidon de la draisienne, et sa visibilité doit être d'au moins 30cm au-dessus du guidon. **La taille maximale de l'utilisateur ne doit pas dépasser 2 m. Veuillez toujours vous référer aux réglementations de votre pays concernant l'âge minimum requis. En France, selon le Code de la route, pour votre sécurité, il est interdit de circuler avec cette draisienne électrique non homologuée sur la voie publique.**
- Se rapprocher du vendeur pour être orienté vers un organisme de formation approprié ;
- Éviter les zones à fort trafic ou les zones encombrées ;
- Dans tous les cas, anticiper sa trajectoire et sa vitesse en respectant le code de la route, le code du piéton et les êtres les plus vulnérables ;
- Franchir les passages protégés en marchant ;
- Ne pas détourner le véhicule de son usage initial ;
- Contrôler régulièrement le serrage des différents éléments boulonnés, notamment les axes de roue, le système de pliage, le système de direction et l'axe de frein ;
- Éliminer les arêtes vives engendrées par l'utilisation ;
- Ne pas modifier ni transformer le véhicule, y compris le tube de direction et le manchon, la potence, le mécanisme de pliage et le frein arrière.

AVERTISSEMENT : Par temps humide, les distances de freinage peuvent être considérablement allongées. Adaptez votre vitesse et soyez particulièrement vigilant.

- **Conseil d'utilisation**

- Il est déconseillé de rouler sous la pluie ou dans de mauvaises conditions climatiques.
- Lorsque vous roulez sur un terrain instable et peu praticable, réduisez votre vitesse.
- Descendez de votre draineuse lorsque vous passez une porte, entrez dans un ascenseur.
- Pour votre sécurité, n'accélérez pas dans les descentes.
- Ne vous tenez pas debout sur votre produit afin d'éviter une instabilité.
- Lorsque vous roulez, gardez vos deux mains sur votre draineuse.
- Ne touchez pas les freins à disque après avoir utilisé votre draineuse, ces parties peuvent être chaudes après un long trajet.
- Ne montez pas et ne descendez pas d'escaliers en étant sur votre draineuse.
- Il est interdit de rouler sur la route avec votre draineuse électrique non homologuée.
- Lorsque vous tournez, ralentissez pour éviter tout risque de chute.
- Ne roulez pas dans une flaque d'eau de plus de 2 cm de profondeur.
- Il est interdit de monter à deux sur votre draineuse.
- N'appuyez pas sur l'accélérateur lorsque vous n'êtes pas sur la draineuse.
- Évitez les obstacles lorsque vous roulez.
- N'accrochez aucun objet à votre draineuse qui pourrait influencer la répartition du poids et entraîner une chute.
- Gardez vos deux pieds sur les repose-pieds.

- **Utilisation générale**

La circulation en ville implique de franchir de nombreux obstacles, comme les trottoirs ou les marches. Il est recommandé d'éviter les sauts d'obstacles. Il est important d'anticiper et d'adapter sa trajectoire et sa vitesse à celles d'un piéton avant de franchir ces obstacles. Il est également recommandé de descendre du véhicule lorsque ces obstacles deviennent dangereux en raison de leur forme, de leur hauteur ou du risque de dérapage qu'ils présentent

En cas d'accident, se mettre en sécurité et mettre un gilet jaune pour être repéré sur la chaussée, éteindre la draineuse et prévenir les secours.

La vitesse maximum de la draineuse (25 km/h) peut varier suivant le poids de l'utilisateur, les conditions météo et l'inclinaison de la route.

Il est de votre responsabilité de conduire la draineuse électrique en faisant preuve de bon jugement afin de réduire le risque de blessure. N'utilisez pas la trottinette électrique lorsque vous êtes sous l'influence de drogues, d'alcool ou de médicaments susceptibles d'altérer votre jugement. Faites preuve de bon sens pour détecter et éviter les dangers qui présentent un risque pour vous, pour les autres et les biens des autres lorsque vous utilisez votre trottinette électrique.



- **Bon fonctionnement**

Un réglage et un entretien réguliers sont nécessaires pour le bon fonctionnement, ne vous exposez pas un quelconque risque lorsque ces opérations sont accomplies, portez des équipements de protections individuels et contactez le fabricant en cas de questions ou doutes, tenez compte également de tout mauvais usage raisonnablement prévisible.

Toute charge fixée au guidon aura une incidence sur la stabilité du véhicule, veuillez ne pas porter de charge lourde ou accrocher des accessoires ou éléments supplémentaires non approuvés par le constructeur au risque de rendre la conduite très instable.

- **Procédures et conditions de conduite**

Veuillez vérifier les lois et les règles en vigueur dans votre pays avant d'utiliser le produit. En France, la vitesse linéaire sur sol plan et une personne n'excédant pas la charge maximale admissible est de 25km/h. Regardez autour de vous lorsque vous utilisez le produit, et prêtez attention à tous les risques éventuels. Il est important de respecter les droits et les propriétés de chacun. Pour votre sécurité n'enclenchez pas l'accélérateur si vous n'êtes pas sur le produit. Ce produit n'est pas conçu pour faire des sauts, des figures acrobatiques et des dérapages. Ne conduisez jamais sur des routes, près de véhicules, d'escaliers, de collines, de piscine ou d'autre cours d'eau. Veuillez maintenir le guidon avec vos deux mains. Ne montez jamais à plus d'une personne sur le produit. Veuillez à garder vos doigts et toutes autres parties du corps loin des parties pouvant chauffer durant l'utilisation (Frein, moteur, chaîne). N'utiliser jamais le produit avec un lecteur audio, ou avec votre smartphone à la main.

Ne jamais utiliser le produit pour tirer quelque chose sous peine d'abimer les composants et d'user la batterie. Ne mettez jamais le produit en contact avec de l'eau, les composants électriques peuvent s'endommager et créer une situation dangereuse.

Roulez uniquement sur des surfaces planes et stables. Évitez les surfaces avec du gravier, des trous, de la glace, qui peuvent entraîner une perte de contrôle du produit. Ne roulez pas la nuit ou dans des zones où la visibilité est réduite. Ne roulez pas non plus en intérieur, dans des endroits où la moquette et les tapis peuvent vous gêner. Le niveau de pression acoustique d'émission pondéré A au poste de conduite ne dépasse pas 70dB(A). La valeur totale des vibrations auxquelles est exposée le système main bras ne dépasse pas 2.5m/s², la valeur moyenne quadratique maximale pondérée en fréquence de l'accélération à laquelle est exposée l'ensemble du corps ne dépasse pas 0.5m/s². (Précision de mesure incertaine)

Après chaque utilisation, vérifiez que chaque pièce est bien à sa place, et qu'elle n'est pas endommagée. Avant chaque utilisation, vérifiez les points suivants :

- Les freins sont en bon état de fonctionnement
- Tous les composants sont en état et bien à leurs places
- Les pièces ayant présentés des anomalies lors de la dernière utilisation ont bien été réparées ou changées selon les conditions du fabricant.

Les personnes qui disposent d'un suivi médical ou d'un traitement tels que : les personnes cardiaques, les femmes enceintes, les personnes non responsables, les personnes qui ont un problème au dos ou au cou, ne doivent pas se servir du produit.

- **Utilisation du chargeur**

Avant d'utiliser le produit, il est nécessaire de le charger. Une longue charge peut être nécessaire avant la première utilisation. Veuillez-vous fier au voyant présent sur l'indicateur de batterie. Il est possible de charger votre batterie à tout moment afin d'assurer une puissance constante, il n'est pas nécessaire d'attendre que la batterie soit entièrement vide pour la mettre en charge. **Utiliser uniquement avec l'unité d'alimentation PS65D420Y1500S, Pour le rechargement de la batterie, utiliser uniquement l'unité d'alimentation amovible fournie avec l'appareil.** Veuillez ne pas utiliser le chargeur d'autres marques, ceux-ci peuvent endommager la batterie de votre produit. Il est important de charger votre batterie au moins une fois tous les 3 mois, même si vous ne vous servez pas du produit, afin de lui assurer un cycle de vie normal. Évitez les chocs et le contact avec l'eau, il s'agit de facteurs non-pris en charge par la garantie pouvant endommager la batterie. Le chargeur fourni est « intelligent », il est pensé pour s'arrêter à 100% de la charge et ne pas endommager la batterie. Le chargeur doit être en parfait état à chaque utilisation, vérifiez les fils, l'état des embouts et des connecteurs. Si le produit ne charge pas, il se peut que le chargeur soit défectueux, il est alors nécessaire de le changer. Le chargeur doit être utilisé uniquement par un adulte, il est important de le débrancher des deux côtés lorsqu'il ne charge pas. Veuillez à ne pas laisser charger votre draisienne sans surveillance.

Le cache du connecteur de charge doit être fermé lorsque la draisienne n'est pas en charge
Le câble souple externe de ce transformateur ne peut pas être remplacé ; en cas d'endommagement du cordon, il convient de mettre le transformateur au rebut

- **Batterie**

Veuillez ne pas stocker la batterie à des températures trop extrêmes. En dessous de 0°C et au-dessus de 30°C. Si vous n'utilisez pas votre produit durant 60-90 jours, il se peut que la batterie soit moins performante qu'au début. Cette perte d'autonomie est due au manque d'utilisation et n'est donc pas pris en charge par la garantie. À la fin de son cycle, la batterie doit être jetée séparément des déchets génériques non différenciés. Jetez les batteries dans les conteneurs prévus à cet effet. La récupération et le recyclage des batteries contribuent à la protection de l'environnement et à la conservation des ressources matérielles. Ce produit contient une batterie au Li-ion, l'extinction d'un éventuel incendie doit se faire à partir d'un extincteur à poudre (Incendie classe D) **(La batterie est un élément sujet à l'usure.)**

Cet appareil contient une batterie qui ne peut être remplacée que par des personnes qualifiées.

MISE EN GARDE : Pour le rechargement de la batterie, utiliser uniquement l'unité d'alimentation amovible fournie avec l'appareil." Référence du chargeur (PS65D420Y1500S).

- **Entretien**

Veuillez stocker votre produit dans un endroit sec et sans poussière, et évitez de le laisser trop longtemps dans un espace humide ou sous le soleil. Pour nettoyer votre appareil, utilisez un chiffon humide et un détergent doux. N'utilisez pas d'alcool, d'essence, de kérosène ou d'autre solvant chimiques corrosifs, pour nettoyer votre appareil, ce qui endommagerait son apparence et sa structure.

Vérifiez constamment l'état des composants de votre produit, si une partie est endommagée, veuillez la remplacer avant d'utiliser le produit. Si une pièce n'est pas en état de fonctionner, vous risquez de tomber et de vous blesser.

- **Transport**

Si vous souhaitez transporter votre produit, ainsi que sa batterie, en avion ou via d'autres moyen de transport, veuillez contacter préalablement les autorités locales compétentes et le transporteur afin de vous informer sur les éventuelles interdictions et limites de transport. Les batteries au lithium sont considérées comme dangereux dans de nombreux pays. Veuillez-vous assurer avant un voyage, que l'accès et le transport soit autorisé. Le droit international interdit le transport par avion des batteries au lithium.

Manutention de la draisienne :

Utilisez toujours vos deux mains sur la potence afin de porter et déplacer la draisienne en toute sécurité, portez des chaussures adaptées, vérifiez que le système de fermeture soit bien verrouillé et sécurisé.

- **Utilisation du produit**

Pour allumer votre produit, tournez la clé dans le sens des aiguilles d'une montre. Pour avancer, donnez une impulsion avec votre pied et tournez la poignée d'accélérateur situé sur votre guidon. Placer vos deux pieds sur les repose-pieds tout en gardant l'équilibre et accélérez. Pour freiner utilisez les freins manuels situés sur le guidon. Avant chaque utilisation, veuillez vérifier que les roues ne sont pas encombrées, que les freins fonctionnent. Afin d'effectuer certains réglages de base notamment le jeu de la commande de frein, venez découvrir nos vidéos tutoriels disponibles sur notre chaîne YouTube : URBANGLIDE CHANNEL.

L'utilisation de ce type de produit sur de longue durée peut entraîner des vibrations qui peuvent être désagréable, faites des pauses régulièrement. Pour prévenir les autres usagers de votre présence, utilisez l'avertisseur sonore situé sur votre guidon, si votre produit en est équipé. Utilisez la LED avant pour éclairer votre chemin dans les lieux sombres. Lorsque vous stoppez votre produit, servez-vous de la béquille pour le stabiliser.

- **Rebut**

CE PRODUIT CONTIENT DES BATTERIES LITHIUM QUI DOIVENT ETRE RECYCLEES DE FAÇON SURE :
La batterie doit être retirée avant d'être mise au rebut. Avant toutes interventions, pensez à l'éteindre et la débrancher de la prise de courant.

AVERTISSEMENT : Comme il en est de tout composant mécanique, un véhicule est soumis à de fortes contraintes et à l'usure. Les divers matériaux et composants peuvent réagir différemment à l'usure ou à la fatigue. Si l'on dépasse la durée de vie prévue pour un composant, il peut se rompre soudainement et risquer de blesser l'utilisateur. Les fissures, rayures et décolorations dans les zones soumises à de fortes contraintes indiquent que le composant a dépassé sa durée de vie et qu'il convient de le remplacer.

(Cette draisienne n'est pas destinée à être utilisée ou stationnée dans des lieux publics)

- **Listing des pièces sujettes à usure :**

Certaines pièces nécessitent un remplacement suivant le degré d'usure et son temps d'utilisation, vous pouvez vous procurer les pièces détachées à l'adresse suivante (Section cyclomobile-leger LINX 160) :

urbanlide.com

<u>Pièces détachées</u>	<u>Critères de remplacement</u>	<u>Critère d'acceptabilité</u>	<u>Méthode de remplacement</u>	<u>Références</u>
Les roues	Perte de sa forme d'origine, présence de fissures, éclats ou tout autre signe d'usure		Vidéo en ligne sur YouTube Urbanlide Channel	Sur demande au service client
Les disques de frein	Bruits anormaux lors d'un freinage, faible épaisseur (<2.5mm)	Roulez à 15Km/h Freinez sur 1m, le produit doit s'arrêter	Vidéo en ligne sur YouTube Urbanlide Channel	3700092662854
Les plaquettes de freins	Bruits anormaux lors d'un freinage ou bruits de frottement anormaux	Roulez à 15Km/h Freinez sur 1m, le produit doit s'arrêter	Vidéo en ligne sur YouTube Urbanlide Channel	3700092677018
La câblette de commande des freins	Câble qui s'effiloche		Vidéo en ligne sur YouTube Urbanlide Channel	Sur demande au service client
Bandes rétroréfléchissantes	Lorsque celle-ci se décolle		Vidéo en ligne sur YouTube Urbanlide Channel	Sur demande au service client
Roulements	Bruits anormaux		Contactez notre service client	Sur demande au service client

Le numéro de série dispose de l'année de fabrication en préfixe situé sur l'étiquette d'information de votre produit.

MMAAXXXXXXXXXXXXXX

Mois Année

Les différentes parties

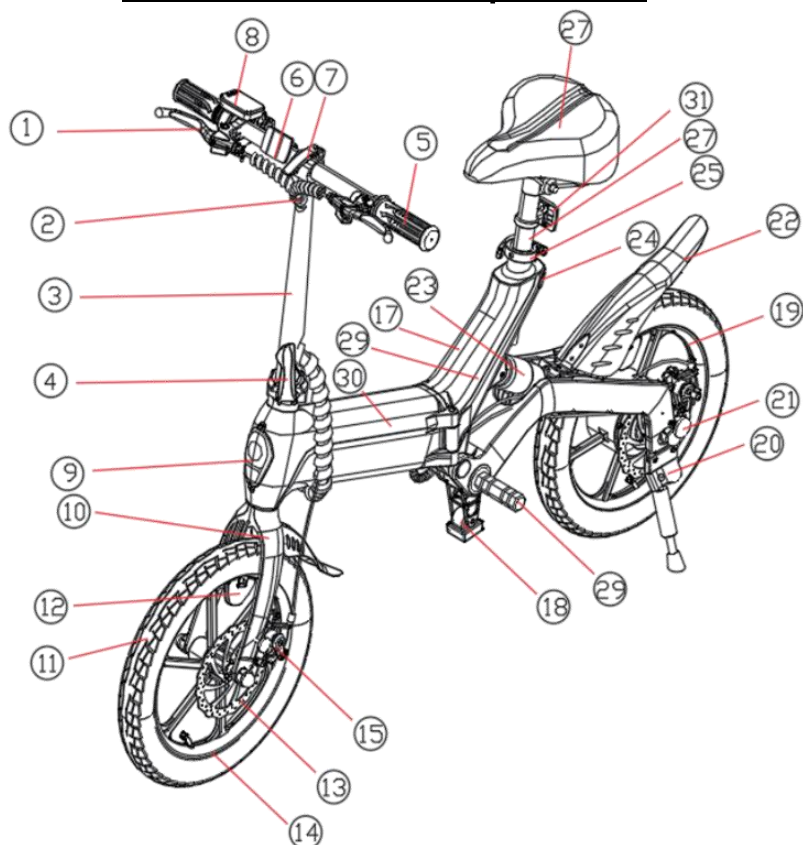

1	Levier de frein	12	Réflecteur avant	23	Feu arrière
2	Faisceau de câblage	13	Disque de frein	24	Amortisseur
3	Potence	14	Moyeu intégré	25	Collier de selle à serrage rapide
4	Boucle de pliage du tube vertical	15	Étrier de frein à disque avant	26	Tube de selle
5	Poignées	16	Garde-boue avant	27	Selle
6	Réflecteur avant	17	Cadre	28	Pédalier
7	Poignée de serrage rapide	18	Bloc de support	29	Contrôleur
8	Écran	19	Moteur intégré dans la roue	30	Batterie
9	Phare avant	20	Béquille	31	Réflecteur arrière
10	Fourche avant	21	Loquet magnétique pliant		
11	Pneu	22	Garde-boue		

Remarque : En raison des améliorations apportées au produit et selon la version, certains détails du produit que vous recevez peuvent différer des illustrations, mais cela n'affectera pas son utilisation.

DESCRIPTION DE L'ÉCRAN

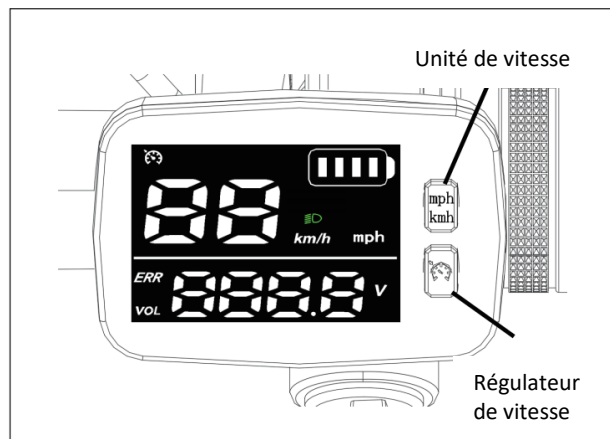

Fonction	Affichage écran
Vitesse de conduite	
Niveau de Batterie	
Tension de la batterie	
Unit. de vitesse	
Indicateur de défaut	
Indicateur de lumière	
Régulateur de vitesse	

Les étapes du pliage et batterie amovible

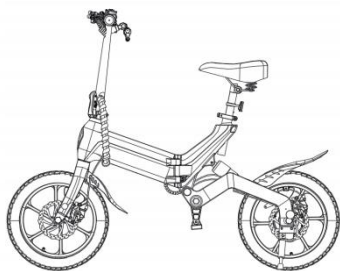

Levez le levier du guidon situé sur la potence.

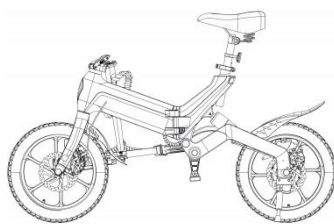

Desserrez le levier de la potence pliable et rabattez la potence.

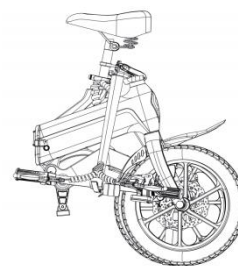

Déverrouillez le levier situé au milieu du cadre et plié celui-ci. La batterie amovible se trouve à l'intérieur, déverrouiller à l'aide de la clé.

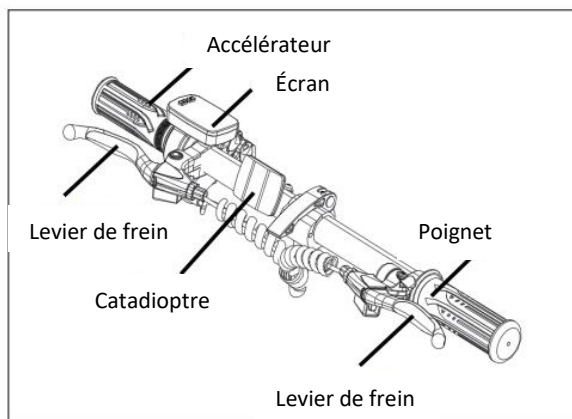
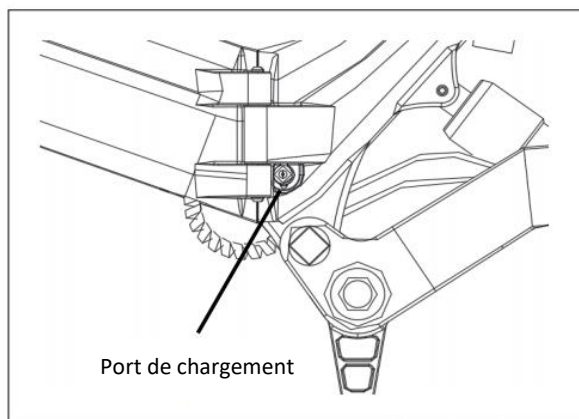

⚠ Attention : L'utilisation du régulateur de vitesse nécessite une vigilance accrue. Respectez les conseils suivants pour garantir votre sécurité et celle des autres.

1. **Utilisez le régulateur uniquement dans des conditions adaptées :**
Activez cette fonction uniquement sur des routes droites, dégagées et sans obstacles. Évitez son utilisation dans des zones piétonnes, des environnements encombrés ou sur des surfaces instables. **Si toutes ces conditions ne sont pas réunies, n'utilisez pas le régulateur de vitesse.**
2. **Anticipez les situations d'urgence :**
Lorsque le régulateur est activé, la trottinette peut parcourir une distance plus longue avant de s'arrêter. Restez attentif aux changements soudains dans votre environnement et soyez prêt à désactiver la fonction immédiatement. **Utilisez les freins pour désactiver rapidement le régulateur et arrêter la trottinette en toute sécurité.**
3. **Réduisez les risques en cas de collision :**
Gardez à l'esprit qu'une vitesse constante augmente l'énergie d'impact en cas d'accident, ce qui peut entraîner des blessures graves ou des dommages matériels importants. Utilisez le régulateur avec prudence.
4. **Faites attention après une chute :**
 - **Évitez tout contact avec la roue en mouvement :** Si la trottinette tombe, la roue peut continuer de tourner. Restez à l'écart pour prévenir tout risque de happement (vêtements, mains, etc.).
 - **Surveillez la trottinette au sol :** Une rotation incontrôlée est possible, ce qui peut présenter un danger pour vous ou pour les personnes à proximité.
5. **Prenez vos responsabilités :**
Vous êtes entièrement responsable de l'utilisation du régulateur de vitesse. Assurez-vous de toujours garder le contrôle total de la trottinette et de désactiver cette fonction en cas de situation imprévue ou de danger potentiel.

Maintenance

- Les roues avant et arrière doivent être alignées avec le centre de la fourche avant et du cadre.
- Garez-vous à l'abri de la lumière directe du soleil et de la pluie.
- Ne rincez pas la draisienne, nettoyez-la avec un chiffon humide.
- Vérifiez fréquemment le moteur et les freins. N'appliquez pas d'huile sur le système de freinage.
- Vérifiez régulièrement toutes les vis et assurez-vous qu'elles sont bien serrées.
- Inspectez fréquemment les pneus pour détecter des éraflures, des fissures ou une usure excessive. La chambre à air et la valve doivent être perpendiculaires au moyeu de la roue. Une chambre à air ou un pneu crevé, endommagé ou excessivement usé doit être remplacé immédiatement. Veuillez contacter des techniciens professionnels pour l'entretien.
- Il est interdit de modifier des pièces essentielles, notamment le cadre, la fourche avant, le tube de direction ou toute pièce électrique. En cas de dommage, remplacez-les par des pièces d'origine. Dans le cas contraire, la garantie sera annulée.

Problème	Causes possibles	Solutions
Votre produit ne fonctionne pas.	La batterie n'est pas chargée	Chargez votre batterie et vérifiez que votre chargeur affiche une lumière rouge.
	Les câbles de connexion sont débranchés.	Vérifiez que tous les câbles sont bien branchés et qu'aucun d'entre eux n'est endommagé.
Votre produit ne fonctionne pas continuellement	La batterie a besoin d'être rechargée	Chargez votre batterie et vérifiez que votre chargeur affiche correctement une lumière rouge.
	La batterie n'est pas pleinement rechargée	Vérifiez que le câble du moteur est correctement branché. La batterie pourrait avoir besoin d'être remplacée.
Votre produit a subitement cessé de fonctionner.	Surcharge/Coupure	La surcharge peut provoquer une défaillance du produit. Veuillez éteindre le produit, attendre 15 secondes, puis le rallumer.
	Un fusible a lâché	Commencez par vérifier l'état de tous les câbles en premier lieu.
Votre produit avance lentement	Les freins ne sont pas correctement ajustés	Vérifiez l'état des freins et essayez de les desserrer. Si cela ne résout pas le problème, veuillez contacter le service après-vente.
	Le produit est en surcharge	Vérifiez si l'utilisateur pèse moins que le poids recommandé précédemment. Assurez-vous également qu'aucun objet n'entrave le bon fonctionnement du produit.
	Vous utilisez votre produit dans des conditions inappropriées	Assurez-vous d'être sur un terrain plat, sec et stable.
	Les roues et les pneus sont endommagés	Vérifiez l'état des roues du produit.



LINX 160

Original notice



Non-contractual photo, may vary from the actual product.

URBANGLIDE is a brand imported by the company PACT GROUP,
Located at 29 Promenade Michel Simon - 93160 Noisy Le Grand - France



Safety and precaution

Follow and read the instructions in this manual on operating procedures, including ignition, starting, braking, maintenance and storage.

Please read the risks and safety advice in the manual. The use of an electrical product can be dangerous if the user is not vigilant. Misuse and non-compliance with safety instructions does not implicate the company in the event of an accident. The user should use self-judgment and common sense to detect potential hazards. Please check your country's regulations and laws to find out where and how to legally use your product. You must obey the rules and laws applicable to vehicles and pedestrians.

- **Protective equipment**

Always wear the following protective equipment:

Approved and certified helmet according to your location

Knee pads and elbow patches

Long sleeve t-shirt and long pant

Gloves

Shoes with rubber soles, never drive in barefoot or sandal. Verify to make the laces made and keep them as far as possible from the wheels and the internal system.



- **Driver's advice**

The user must not be more than 120 kg, the size and weight do not fully certify that the user will have full control of the vehicle. It is your responsibility to make sure that all users are aware of the risks. This appliance may be used by children aged 8 and over and by persons with reduced physical, sensory or mental capabilities, or lacking experience or knowledge, if they are properly supervised or if they have been instructed in the safe use of the appliance and have understood the risks involved. Children must not play with the unit. Cleaning and maintenance by the user must not be carried out by unsupervised children. It is your responsibility to supervise younger children, considering their skills, maturity and ability to follow the rules. Do not touch the motor or brakes of the product immediately after use, as these parts can be extremely hot.

- **Security advice**

Take the time to learn the basics of practice to avoid any serious accidents during the use of the product, this goes through the following points:

- The age of the driver must be at least 8 years old, for a pleasant ride the hip of the driver must not exceed the handlebars of the product, and his visibility must be at least 30cm above the handlebars. **The maximum height of the user must not exceed 2 m. Please always refer to the regulations of your country regarding the required minimum age. In France, according to the Highway Code, for your safety it is forbidden to drive an electric balance bike with no homologation.**

- Get closer to the seller to be directed to an appropriate training organization;

- Avoid high traffic areas or congested areas;

- In all cases, anticipate your trajectory and speed while respecting the highway code, the pedestrian code and the most vulnerable beings;

- Cross the protected passages while walking;

- Do not divert the vehicle from its initial use;

- Regularly check the tightening of the various bolted elements, in particular the wheel axles, the folding system, the steering system and the brake axle;

- Eliminate sharp edges caused by use;

- Do not modify or transform the vehicle, including the steering tube and sleeve, the stem, the folding mechanism and the rear brake.

WARNING: In wet weather, braking distances can be significantly increased. Adjust your speed and be especially cautious.

It is your responsibility to operate the balance bike using good judgment to reduce the risk of injury. Do not operate the balance bike under the influence of drugs, alcohol or medication that may impair your judgment. Use common sense to detect and avoid hazards that present a risk to you, others and other people's property when operating your balance bike.

- **Usage advice:**

- It is not recommended to ride in the rain or in bad weather conditions.

- When riding on unstable or uneven terrain, reduce your speed.

- Get off your balance bike when passing through a door or entering an elevator.

- For your safety, do not accelerate when riding downhill.

- Do not stand on your product to avoid instability.

- When riding, keep both hands on your balance bike.

- Do not touch the disc brakes after using your balance bike, as these parts can be hot after a long ride.

- Do not ride up or down stairs while on your balance bike.



- It is forbidden to ride on the road with your non-approved electric balance bike.
- When turning, slow down to avoid the risk of falling.
- Do not ride through puddles deeper than 2 cm.
- Riding with two people on your balance bike is prohibited.
- Do not press the throttle when you are not on the balance bike.
- Avoid obstacles when riding.
- Do not attach any objects to your balance bike that could affect weight distribution and cause a fall.

Keep both feet on the footrests.

- **General use**

City traffic involves crossing many obstacles, such as sidewalks or steps. It is recommended to avoid jumping obstacles. It is important to anticipate and adapt your trajectory and speed to those of a pedestrian before crossing these obstacles. It is also recommended to get out of the vehicle when these obstacles become dangerous due to their shape, height or the risk of skidding they present.

In the event of an accident, get to safety and put on a yellow vest to be spotted on the road, turn off the product and call the emergency services.

The maximum speed of the product (25 km/h) may vary depending on the weight of the user, the weather conditions and the inclination of the road.

- **Proper functioning**

To operate this product adjustment and maintenance before and after each use is necessary, do not expose yourself to any risk when these operations are carried out, wear personal protective equipment and contact the manufacturer in case of questions or doubts, take into account also from any reasonably foreseeable misuse.

Any load attached to the handlebars will affect the stability of the vehicle, please do not carry heavy loads or attach accessories or additional items not approved by the manufacturer as this may make driving very unstable.

- **Procedures and driving conditions**

Please check the laws and regulations in your country before using the product. In France, the linear speed on flat ground and a person not exceeding the maximum permissible load is 25km/h. Look around when using the product, and pay attention to any potential hazards. It is important to respect everyone's rights and properties. For your safety, do not engage the accelerator if you are not on the product. This product is not designed for performing jumps, stunts and skids. Never drive on roads, near vehicles, stairs, hills, swimming pools or other bodies of water. Please hold the handlebar with both hands. Never mount more than one person on the product. Be sure to keep your fingers and all other parts of the body away from parts that can heat up during use (brake, motor, chain). Never use the product with an audio player, or with your smartphone in your hand. Never use the product to pull something as this will damage the components and wear out the battery. Never put the product in contact with water, the electrical components may be damaged and create a dangerous situation.

Ride only on flat, solid surfaces. Avoid surfaces with gravel, holes, ice, which can cause loss of product control. Do not ride at night or in areas where visibility is reduced. Also, don't ride indoors, where carpets and rugs can get in the way.

The A-weighted emission sound pressure level at the driving position does not exceed 70dB(A). The total value of the vibrations to which the hand-arm system is exposed does not exceed 2.5m/s^2 , the maximum frequency-weighted mean square value of the acceleration to which the whole body is exposed does not exceed 0.5m/s^2 . (Measurement accuracy uncertain)

After each use, check that each part is in its place and that it is not damaged. Before each use, check the following points:

- Brakes are in good condition
- All components are in good condition and in their places
- The parts having presented anomalies during the last use have been repaired or changed according to the manufacturer's conditions.

People who have medical monitoring or treatment such as: cardiac people, pregnant women, non-responsible people, people with back or neck problems, should not use the product.

- **Usage of the charger**

Before using the product, it is necessary to charge it. A long charge may be required before first use. Please rely on the light on the battery indicator. It is possible to charge your battery at any time to ensure constant power, it is not necessary to wait until the battery is completely empty to charge it. **Use only with PS65D420Y1500S power supply unit. To recharge the battery, use only the detachable power supply unit supplied with the device** Please do not use the charger of other brand, these may damage the battery of your product. It is important to charge your battery at least once every 3 months, even if you are not using the product, to ensure a normal life cycle. Avoid shocks and contact with water, these are factors not covered by the warranty that can damage the battery. The charger provided is "intelligent", it is designed to stop at 100% of the charge and not damage the battery. The charger must be in perfect condition each time you use it, check the wires, the condition of the tips and connectors. If the product does not charge, the charger may be faulty, it is then necessary to change it. The charger should only be used by an adult, it is important to unplug it from both sides when not charging. Do not charge your product unattended.

The charging connector cover must be closed when the product is not being charged.

The external flexible cable of this transformer cannot be replaced; if the cable is damaged, the transformer should be disposed of.

- **Battery**

Please do not store the battery in extreme temperatures. Below 0°C and above 30°C. If you do not use your product for 60-90 days, the battery may be less efficient than when it started. This loss of autonomy is due to lack of use and is therefore not covered by the warranty.

At the end of its cycle, the battery must be disposed of separately from undifferentiated generic waste. Dispose of the batteries in the containers provided for this purpose. Collecting and recycling batteries helps to protect the environment and conserve material resources. This product contains a Li-ion battery, any fire must be extinguished using a powder extinguisher (Class D fire)

(The battery is subject to wear).

This device contains a battery which may only be replaced by qualified personnel.

WARNING: To recharge the battery, use only the removable power supply unit supplied with the unit." Charger part number (PS65D420Y1500S).

- **Maintenance**

Please store your product in a dry and dust-free place, and avoid leaving it too long in a humid space or under the sun. To clean your device, use a damp cloth and mild detergent. Do not use alcohol, gasoline, kerosene or other harsh chemical solvents to clean your device, which will damage its appearance and structure.

Constantly check the condition of your product components, if any part is damaged, please replace it before using the product. If a part is not in working order, you risk falling and injuring yourself.

- The front and rear wheels must be aligned with the center of the front fork and the frame.
- Park in a place sheltered from direct sunlight and rain.
- Do not rinse the balance bike; clean it with a damp cloth.
- Frequently check the motor and brakes. Do not apply oil to the braking system.
- Regularly check all screws and ensure they are properly tightened.
- Recommended tightening torques: handlebar screws 60-80 kgf.cm (or 52.08-69.44 lbf.in), stem screws 175-200 kgf.cm (or 151.90-173.60 lbf.in), seat screws 175-250 kgf.cm (or 151.90-217.00 lbf.in), and wheel screws 320-450 kgf.cm (or 277.70-390.60 lbf.in).
- Frequently inspect the tires for scratches, cracks, or excessive wear. The inner tube and valve should be perpendicular to the wheel hub. A punctured, damaged, or excessively worn inner tube or tire must be replaced immediately. Please contact professional technicians for maintenance.
- It is prohibited to modify essential parts, including the frame, front fork, steering tube, or any electrical components. In case of damage, replace them with original parts. Failure to do so will void the warranty.
- **Transport**

If you wish to transport your product, as well as its battery, by plane or by other means of transport, please contact the competent local authorities and the carrier beforehand in order to inform you of any prohibitions and restrictions on transport. Lithium batteries are considered dangerous in many countries. Please ensure before a trip that access and transport is authorised. International law prohibits the air transport of lithium batteries.

Product handling:

Always use both hands on the stem to carry and move the product safely, wear suitable footwear and check that the locking system is securely locked.

- **Use of the product**

To turn on your product, press the Power button located on your handlebars. **Move the product forward with your foot to reach a speed of around 3 km/h, then press the acceleration trigger. The electric system will start up automatically.** To brake use the manual brakes located on the handlebars. You can also use the rear mudguard, if your product is equipped with it. Before each use, please check that the wheels are free from obstruction, that the brakes are working. In order to make certain basic adjustments, in particular the play of the brake control, come and discover our tutorial videos available on our YouTube channel: URBANGLIDE CHANNEL.

The use of this type of product over a long period can cause vibrations which can be unpleasant, take breaks regularly. To warn other users of your presence, use the buzzer located on your handlebars, if your product is equipped with them. Use the front LED to light your way in dark places. When you stop your product, use the stand to stabilize it.

- **Waste**

THIS PRODUCT CONTAINS LITHIUM BATTERIES WHICH MUST BE SAFELY RECYCLED : The battery must be removed before disposal. Before any intervention, remember to turn it off and unplug it from the power outlet.

WARNING : As with any mechanical component, a vehicle is subject to high stress and wear. Different materials and components may react differently to wear or fatigue. If the expected life of a component is exceeded, it may suddenly break and risk injuring the user. Cracks, scratches, and discoloration in high-stress areas indicate that the component has exceeded its life and should be replaced.

(This product is not intended to be used or parked in public places)

- **Listing of parts subject to wear:**

Some parts require replacement depending on the degree of wear and tear and the time of use, you can obtain spare parts at the following address (Section balance bike – LINX 160) :

urbanlide.com

<u>Spare parts</u>	<u>Replacement criteria</u>	<u>Acceptability criteria</u>	<u>Replacement method</u>	<u>References</u>
Wheel	Loss of original shape, cracks, splinters or other signs of wear and tear		Online video on YouTube Urbanglide Channel	On request to customer service
Disc brake	Abnormal noise when braking, low thickness (<2.5mm)	Drive at 15Km/h Brake on 1m, the product must stop.	Online video on YouTube Urbanglide Channel	3700092662854
Brake pads	Abnormal noises when braking or abnormal rubbing noises	Drive at 15Km/h Brake on 1m, the product must stop.	Online video on YouTube Urbanglide Channel	3700092677018
Brake cable	Fraying cable		Online video on YouTube Urbanglide Channel	On request to customer service
Reflectives sticker	When it comes off		Online video on YouTube Urbanglide Channel	On request to customer service
Bearings	Abnormal noises		Contact our customer service	On request to customer service

The serial number has the year of manufacture as a prefix on the information label of your product.

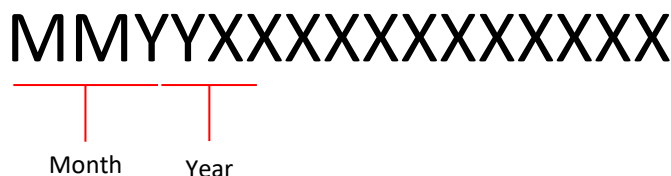

The different parts

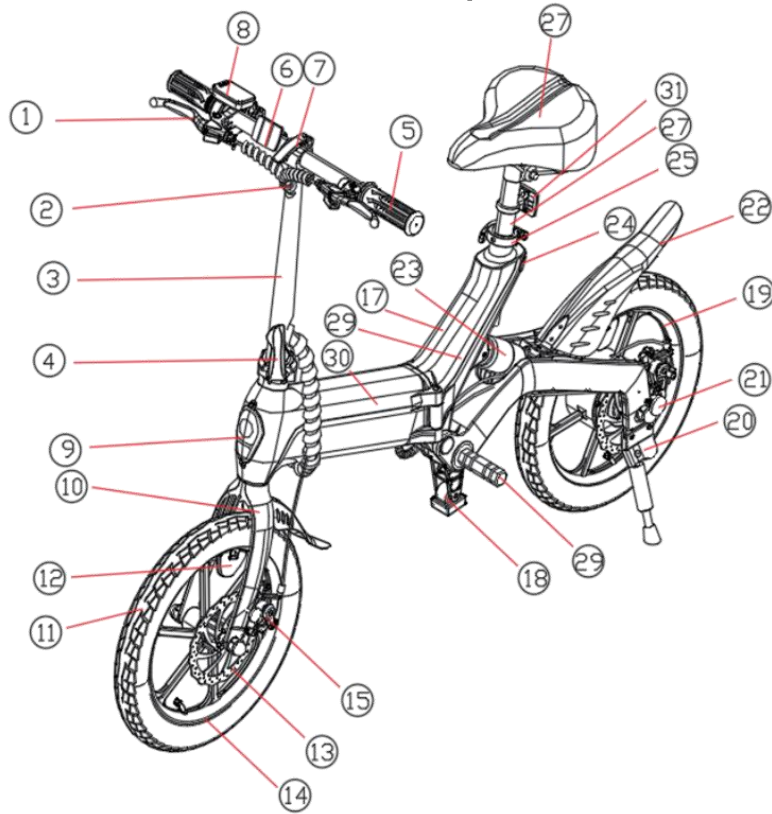

1. Brake lever	12. Front reflector	23. Rear light
2. Wiring harness	13. Brake disc	24. Shock absorber
3. Stem	14. Integrated hub	25. Quick-release seat clamp
4. Vertical tube folding buckle	15. Front disc brake caliper	26. Seat post
5. Grips	16. Front fender	27. Saddle
6. Front reflector	17. Frame	28. Crankset
7. Quick-release handle	18. Support block	29. Controller
8. Display	19. Integrated wheel motor	30. Battery
9. Front headlight	20. Kickstand	31. Rear reflector
10. Front fork	21. Folding magnetic latch	
11. Tire	22. Fender	

Note: Due to product improvements and depending on the version, some details of the product you receive may differ from the illustrations, but this will not affect its use.

SCREEN DESCRIPTION

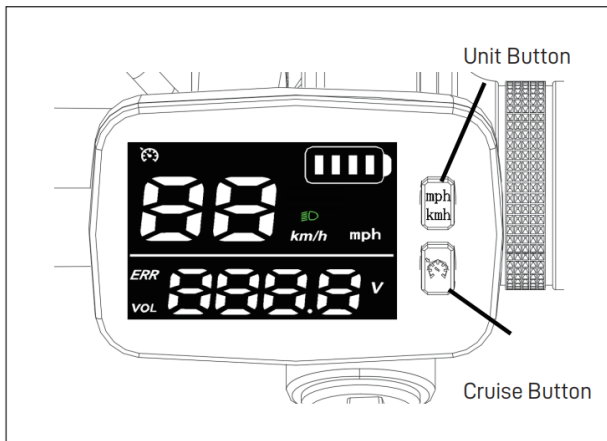

Fonction	Affichage écran
Current Speed	
Battery Level	
Battery Voltage	
Speed Unit	
Fault Indicator	
Headlight Indicator	
Cruise Indicator	

Folding steps with removable battery

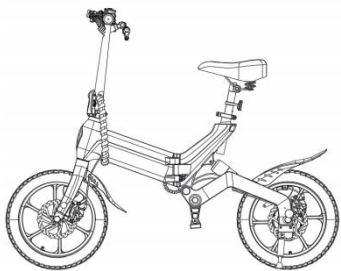

1. Open the handlebar quick release, adjust the handlebar.

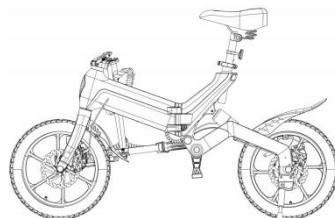

2. Loosen the handle of the folding stem and fold down the stem.



3. Open the frame battery tube folding buckle and fold the frame.

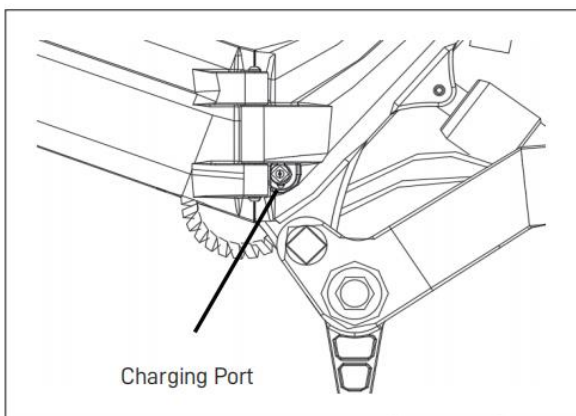

Charging Port

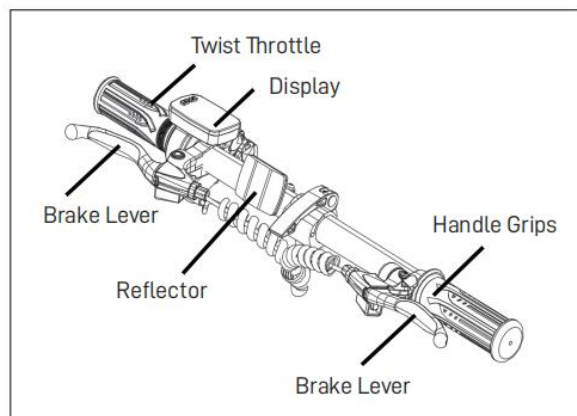

⚠ Caution: Using cruise control requires increased vigilance. Follow the guidelines below to ensure your safety and the safety of others.

1. **Use cruise control only in suitable conditions:**

Activate this function only on straight, clear roads with no obstacles. Avoid using it in pedestrian zones, crowded environments, or on unstable surfaces. If these conditions are not met, do not use the cruise control.

2. **Anticipate emergency situations:**

When cruise control is activated, the kick scooter may travel a longer distance before coming to a complete stop. Stay alert to sudden changes in your surroundings and be ready to deactivate the function immediately. Use the brakes to quickly turn off the cruise control and stop the kick scooter safely.

3. **Reduce the risks in case of a collision:**

Keep in mind that maintaining a constant speed increases impact energy in the event of an accident, which can lead to severe injuries or significant material damage. Use cruise control cautiously.

4. **Be cautious after a fall:**

- **Avoid contact with the moving wheel:** If the kick scooter falls, the wheel may continue spinning. Stay clear to prevent any risk of entanglement (clothing, hands, etc.).
- **Monitor the kick scooter on the ground:** Uncontrolled rotation is possible, which could pose a danger to you or nearby individuals.

5. **Take responsibility:**

You are fully responsible for the use of cruise control. Always ensure complete control of the kick scooter and deactivate this function in case of unexpected or dangerous situations.

Maintenance

- The front and rear wheels must be aligned with the center of the front fork and the frame.
- Park the kick scooter away from direct sunlight and rain.
- Do not rinse the kick scooter; clean it with a damp cloth.
- Frequently check the motor and brakes. Do not apply oil to the braking system.
- Regularly check all screws to ensure they are properly tightened.
- Frequently inspect the tires for scuffs, cracks, or excessive wear. The inner tube and valve must be perpendicular to the wheel hub. Any punctured, damaged, or excessively worn inner tube or tire must be replaced immediately. Contact professional technicians for maintenance.
- It is prohibited to modify essential parts, including the frame, front fork, steering tube, or any electrical component. If damaged, replace them with original parts. Otherwise, the warranty will be void.

Problem	Possible cause	Solution
It does not work	The battery is not charged.	Charge the battery, check if the red light is on.
	Connections or cables are disconnected.	Check that the battery is firmly seated in the product
It does not work continuously	The battery needs to be charged.	Charge the battery, check if the red light is on.
	The battery is not fully charged.	Make sure the power cable is well connected. The battery may need to be replaced.
It suddenly stopped working	Overload, cut-off	Overloading may result in product failure. Turn off the product, wait 15 seconds, then turn it on again.
	Fuse burnt	Prior to this, check the condition of all cables and connectors.
It is moving slowly	The brakes are not properly adjusted.	Check the condition of the brakes and try to loosen. If this does not work, please contact the after-sales service.
	It has overloaded	Check that the user weighs less than the previously recommended weight. Check that there are no objects obstructing the proper operation of the product.
	Bad driving condition.	Make sure you are on flat, dry, and constant ground.
	The tires / wheels are damaged.	Check the condition of the wheels of the product.

LINX 160

Documento original



Foto no contractual, puede variar del producto real.

URBANGLIDE es una marca importada por PACT GROUP,
Ubicado en 29 Promenade Michel Simon - 93160 Noisy Le Grand - Francia



Seguridad y precaución

Siga y lea las instrucciones de este manual sobre los procedimientos operativos, incluidos el encendido, el arranque, el frenado, el mantenimiento y el almacenamiento.

Lea los riesgos y los consejos de seguridad del manual. El uso de un producto eléctrico puede ser peligroso si el usuario no está atento. El mal uso y el incumplimiento de las instrucciones de seguridad no implican a la empresa en caso de accidente. El usuario debe ejercer su autocritica y sentido común para detectar peligros potenciales.

Consulte las normas y leyes de su país para saber dónde y cómo utilizar legalmente su producto. Debe obedecer las normas y leyes aplicables a los vehículos y peatones.

- **Equipo de protección**

Siempre use el siguiente equipo de seguridad:

- Casco homologado y certificado según tu ubicación
- Rodilleras y coderas
- Camiseta de manga y pantalón largos.
- Guantes
- Zapatos con suela de goma, nunca conduzca descalzo o en sandalias.



Revisar tener los cordones abrochados, y mantenerlos lo más alejados posible de las ruedas y del sistema interno.

- **Asesoramiento al conductor**

El usuario no debe pesar más de 120 kg, la altura y el peso no certifican completamente que el usuario tendrá el control total del vehículo. Es su responsabilidad asegurarse de que todos los usuarios sean conscientes de los riesgos. Este aparato puede ser utilizado por niños de al menos 8 años y por personas con capacidades físicas, sensoriales o mentales reducidas o con falta de experiencia o conocimientos, si están debidamente supervisados o si han recibido instrucciones sobre cómo utilizar el aparato de forma segura y si se han comprendido los riesgos que conlleva. Los niños no deben jugar con el aparato. La limpieza y el mantenimiento por parte del usuario no deben ser realizados por niños sin supervisión. Es su responsabilidad supervisar a los niños más pequeños, teniendo en cuenta sus habilidades, madurez y capacidad para seguir las normas. No toque el motor ni los frenos del producto inmediatamente después de su uso, ya que estas piezas pueden estar extremadamente calientes.

- **Consejos de seguridad**

Tómese el tiempo para aprender los conceptos básicos de la práctica para evitar accidentes graves durante el uso del producto, esto pasa por los siguientes puntos:

- La edad del conductor debe ser de al menos 8 años, para un paseo placentero la cadera del conductor no debe sobrepasar el manillar del , y su visibilidad debe ser de al menos 30cm por encima del manillar . **La altura máxima del usuario no debe superar los 2 m. Consulte siempre las normativas de su país sobre la edad mínima requerida. En Francia, según el Código de Circulación, por su seguridad es obligatorio tener al menos 14 años para conducir un Bicicleta eléctrica de equilibrio.**
- Acérquese al vendedor para ser dirigido a una organización de capacitación adecuada;
- Evite las áreas de mucho tráfico o áreas concurridas;
- En todos los casos, anticipe su trayectoria y velocidad respetando el código de circulación, el código de peatones y las personas más vulnerables;
- Cruzar los pasajes protegidos mientras camina;
- No desvíe el vehículo de su uso inicial;
- Controlar periódicamente el apriete de los diversos elementos atornillados, en particular los ejes de las ruedas, el sistema de plegado, el sistema de dirección y el eje de freno;
- Eliminar los bordes afilados causados por el uso;
- No modifique ni transforme el vehículo, incluidos el tubo y el manguito de dirección, la potencia, el mecanismo de plegado y el freno trasero.

ADVERTENCIA: En clima húmedo, las distancias de frenado pueden aumentar considerablemente. Ajuste su velocidad y sea especialmente precavido.

- **Uso general**

El tráfico de la ciudad implica cruzar muchos obstáculos, como aceras o escalones. Se recomienda evitar saltar obstáculos. Es importante anticipar y adaptar su trayectoria y velocidad a las de un peatón antes de cruzar estos obstáculos. También se recomienda bajarse del vehículo cuando estos obstáculos se vuelvan peligrosos por su forma, altura o riesgo de derrape que presenten.

En caso de accidente, ponte a salvo y ponte un chaleco amarillo para ser visto en la carretera, apaga el bicicleta eléctrica de equilibrio y llama a los servicios de emergencia.

La velocidad máxima del bicicleta eléctrica de equilibrio (25 km/h) puede variar en función del peso del usuario, las condiciones meteorológicas y la inclinación de la calzada.

Es su responsabilidad conducir el scooter eléctrico con buen criterio para reducir el riesgo de lesiones. No utilice el scooter eléctrico bajo la influencia de drogas, alcohol o medicamentos que puedan afectar a su juicio. Utilice el sentido común para detectar y evitar peligros que supongan un riesgo para usted, los demás y la propiedad ajena cuando utilice su scooter eléctrico.



Consejos de uso:

- No se recomienda conducir bajo la lluvia o en condiciones climáticas adversas.
 - Al conducir en terrenos inestables o irregulares, reduzca la velocidad.
 - Bájese de la bicicleta de equilibrio al pasar por una puerta o al entrar en un ascensor.
 - Por su seguridad, no acelere al bajar pendientes.
 - No se pare sobre el producto para evitar inestabilidad.
 - Mientras conduzca, mantenga ambas manos en la bicicleta de equilibrio.
 - No toque los frenos de disco después de usar la bicicleta de equilibrio, ya que estas partes pueden estar calientes después de un trayecto largo.
 - No suba ni baje escaleras montado en la bicicleta de equilibrio.
 - Está prohibido circular por la carretera con su bicicleta de equilibrio eléctrica no homologada.
 - Al girar, reduzca la velocidad para evitar el riesgo de caídas.
 - No conduzca por charcos de agua con una profundidad superior a 2 cm.
 - Está prohibido montar con dos personas en la bicicleta de equilibrio.
 - No presione el acelerador si no está montado en la bicicleta de equilibrio.
 - Evite obstáculos al conducir.
 - No cuelgue ningún objeto en su bicicleta de equilibrio que pueda afectar la distribución del peso y provocar una caída.
 - Mantenga ambos pies en los reposapiés.
-
- **Buen funcionamiento**

Para operar esta bicicleta eléctrica de equilibrio es necesario el ajuste y mantenimiento antes y después de cada uso, no se exponga a ningún riesgo cuando se realicen estas operaciones, use equipo de protección personal y comuníquese con el fabricante en caso de preguntas o dudas, tenga en cuenta también de cualquier mal uso razonablemente previsible.

Cualquier carga sujeta al manubrio afectará la estabilidad del vehículo, por favor no lleve cargas pesadas ni coloque accesorios o elementos adicionales no aprobados por el fabricante ya que esto puede hacer que la conducción sea muy inestable.

- **Procedimientos y condiciones de conducción**

Consulte las leyes y normativas de su país antes de utilizar el producto. En Francia, la velocidad lineal en terreno llano y una persona que no supere la carga máxima permitida es de 25 km/h. Mire a su alrededor cuando utilice el producto y preste atención a cualquier peligro potencial. Es importante respetar los derechos y propiedades de todos. Por su seguridad, no pise el acelerador si no está en el producto. Este producto no está diseñado para realizar saltos, acrobacias y derrapes. Nunca conduzca en carreteras, cerca de vehículos, escaleras, colinas, piscinas u otros cuerpos de agua. Sujete el manillar con ambas manos. Nunca monte a más de una persona en el producto. Asegúrese de mantener los dedos y todas las demás partes del cuerpo alejadas de las piezas que puedan calentarse durante el uso (freno, motor, cadena). Nunca use el producto con un reproductor de audio o con su teléfono inteligente en la mano.

Nunca utilice el producto para tirar de algo, ya que esto dañará los componentes y desgastará la batería. Nunca ponga el producto en contacto con agua, los componentes eléctricos pueden dañarse y crear una situación peligrosa.

Conduzca solo sobre superficies planas y sólidas. Evitar superficies con grava, hoyos, hielo, que pueden causar pérdida de control del producto. No conduzca de noche o en áreas donde la visibilidad sea reducida. Además, no conduzca en interiores, donde las alfombras y los tapetes pueden estorbar.

El nivel de presión sonora de las emisiones con ponderación A en el puesto de conducción no supera los 70 dB(A). El valor total de las vibraciones a las que está expuesto el sistema mano-brazo no supera los 2,5 m/s², el valor cuadrático medio ponderado en frecuencia máximo de la aceleración a la que está expuesto todo el cuerpo no supera los 0,5 m/s². (Precisión de la medición incierta)

Después de cada uso, compruebe que cada pieza esté en su sitio y que no esté dañada. Antes de cada uso, compruebe los siguientes puntos:

- Los frenos están en buen estado de funcionamiento
- Todos los componentes están en buenas condiciones y en sus lugares
- Las piezas que hayan presentado anomalías durante el último uso hayan sido reparadas o cambiadas según las condiciones del fabricante.

No deben usar el producto personas que tengan seguimiento o tratamiento médico como: personas cardíacas, mujeres embarazadas, personas no responsables, personas con problemas de espalda o cuello.

- **Uso del cargador**

Antes de utilizar el producto, es necesario cargarlo. Es posible que se requiera una carga prolongada antes del primer uso. Confíe en la luz del indicador de batería. Es posible cargar su batería en cualquier momento para garantizar una potencia constante, no es necesario esperar hasta que la batería esté completamente vacía para cargarla. No utilice cargadores de otras marcas, ya que pueden dañar la batería de su producto **Utilícelo sólo con la fuente de alimentación PS65D420Y1500S. Para recargar la batería, utilice sólo la fuente de alimentación extraíble suministrada con el aparato.** Es importante cargar la batería al menos una vez cada 3 meses, incluso si no está utilizando el producto, para garantizar un ciclo de vida normal. Evite los golpes y el contacto con el agua, estos son factores no cubiertos por la garantía que pueden dañar la batería. El cargador proporcionado es "inteligente", está diseñado para detenerse al 100% de la carga y no dañar la batería. El cargador debe estar en perfectas condiciones cada vez que lo uses, revisa los cables, el estado de las puntas y conectores. Si el producto no carga, el cargador puede estar defectuoso, entonces es necesario cambiarlo. El cargador solo debe ser utilizado por un adulto con el producto apagado, es importante desconectarlo de ambos lados cuando no se esté cargando. No cargue su producto sin vigilancia.

La tapa del conector de carga debe estar cerrada cuando no se esté cargando el product.

El cable flexible externo de este transformador no puede sustituirse; si el cable está dañado, el transformador debe desecharse.

- **Batería**

No almacene la batería a temperaturas extremas. Por debajo de 0°C y por encima de 30°C. Si no usa su producto durante 60 a 90 días, la batería puede ser menos eficiente que cuando comenzó. Esta pérdida de autonomía se debe a la falta de uso y, por tanto, no está cubierta por la garantía.

Al final de su ciclo, la batería debe desecharse separadamente de los residuos genéricos indiferenciados. Deseche las baterías en los contenedores previstos para tal fin. Recolectar y reciclar baterías ayuda a proteger el medio ambiente y conservar los recursos materiales. Este producto contiene una batería de iones de litio, cualquier incendio debe extinguirse con un extintor de polvo (incendio Clase D)

(La batería está sujeta a desgaste).

Este aparato contiene una batería que sólo puede ser sustituida por personal cualificado.

ADVERTENCIA: Cuando recargue la batería, utilice únicamente la fuente de alimentación extraíble suministrada con el aparato." Referencia del cargador (PS65D420Y1500S).

- **Mantenimiento**

Guarde su producto en un lugar seco y sin polvo, y evite dejarlo demasiado tiempo en un espacio húmedo o bajo el sol. Para limpiar su dispositivo, use un paño húmedo y un detergente suave. No use alcohol, gasolina, queroseno u otros solventes químicos agresivos para limpiar su dispositivo, lo que dañará su apariencia y estructura.

Verifique constantemente el estado de los componentes de su producto, si alguna pieza está dañada, reemplácela antes de usar el producto. Si una pieza no funciona correctamente, corre el riesgo de caerse y lesionarse.

Manipulación del product:

Utilice siempre las dos manos en el vástago para transportar y mover el product con seguridad, lleve calzado adecuado y compruebe que el sistema de bloqueo está bien bloqueado.

- Las ruedas delanteras y traseras deben estar alineadas con el centro de la horquilla delantera y el cuadro.
- Estacione el vehículo protegido de la luz solar directa y de la lluvia.
- No enjuague la bicicleta sin pedales, límpiela con un paño húmedo.
- Revise frecuentemente el motor y los frenos. No aplique aceite en el sistema de frenado.
- Verifique regularmente todos los tornillos y asegúrese de que estén bien apretados.
- Par de apriete recomendado: tornillos del manillar 60-80 kgf.cm (o 52,08-69,44 lbf.in), tornillos de la potencia 175-200 kgf.cm (o 151,90-173,60 lbf.in), tornillos del asiento 175-250 kgf.cm (o 151,90-217,00 lbf.in), y tornillos de las ruedas 320-450 kgf.cm (o 277,70-390,60 lbf.in).
- Inspeccione frecuentemente los neumáticos en busca de rasguños, grietas o desgaste excesivo. La cámara y la válvula deben estar perpendiculares al eje de la rueda. Una cámara o neumático pinchado, dañado o con desgaste excesivo debe reemplazarse de inmediato. Por favor, contacte a técnicos profesionales para el mantenimiento.
- Está prohibido modificar piezas esenciales, como el cuadro, la horquilla delantera, el tubo de dirección o cualquier pieza eléctrica. En caso de daño, reemplácelas con piezas originales. De lo contrario, la garantía quedará anulada.

- **Transporte**

Si desea transportar su producto, así como su batería, en avión u otro medio de transporte, póngase en contacto con las autoridades locales competentes y el transportista con antelación para informarle de las prohibiciones y

restricciones de transporte. Las baterías de litio se consideran peligrosas en muchos países. Antes de emprender un viaje, asegúrese de que el acceso y el transporte estén autorizados. El derecho internacional prohíbe el transporte aéreo de baterías de litio. ¡ADVERTENCIA! Mantener el embalaje fuera del alcance de los niños para evitar que se asfixien.

Manipulación del product:

Utilice siempre las dos manos en el vástago para transportar y mover el product con seguridad, lleve calzado adecuado y compruebe que el sistema de bloqueo está bien bloqueado.

- **Uso del producto**

Para encender su producto, presione el botón de encendido ubicado en su manillar. **Mueva el product hacia delante con el pie hasta alcanzar una velocidad de unos 3 km/h y, a continuación, pulse el gatillo de aceleración. El sistema eléctrico se pondrá en marcha automáticamente.** Para frenar utilice los frenos manuales situados en el manillar. También puede utilizar el guardabarros trasero, si su producto está equipado con él. Antes de cada uso, verifique que las ruedas no estén obstruidas y que los frenos funcionen. Para realizar ciertos ajustes básicos, en particular el juego del control de freno ven y descubre nuestros videos tutoriales disponibles en nuestro canal de YouTube: URBANGLIDE CHANNEL.

El uso de este tipo de productos durante un período prolongado puede causar vibraciones que pueden ser desagradables, tome descansos regularmente. Para advertir a otros usuarios de su presencia, use el zumbador ubicado en su manillar, si su producto está equipado con ellos. Usa el LED frontal para iluminar tu camino en lugares oscuros. Cuando detenga su producto, use el soporte para estabilizarlo.

- **Desecho reciclable**

ESTE PRODUCTO CONTIENE BATERÍAS DE LITIO QUE DEBEN RECICLARSE DE FORMA SEGURA: La batería debe retirarse antes de desechar el producto. Antes de cualquier intervención, recuerde apagarlo y desconectarlo de la toma de corriente.

ADVERTENCIA: Al igual que con cualquier componente mecánico, un vehículo está sujeto a gran tensión y desgaste. Diferentes materiales y componentes pueden reaccionar de manera diferente al desgaste o a la fatiga. Si se excede la vida útil esperada de un componente, este puede romperse repentinamente, lo que representa un riesgo de lesiones para el usuario. Las grietas, rayones y la decoloración en áreas de alta tensión indican que el componente ha excedido su vida útil y debe ser reemplazado.

(Este bicicleta eléctrica de equilibrio no está diseñado para ser utilizado o estacionado en lugares públicos)

- **Lista de piezas sujetas a desgaste:**

Algunas piezas requieren ser reemplazadas dependiendo del grado de desgaste y el tiempo de uso, puede obtener las piezas de repuesto en la siguiente dirección (Sección LINX 160) :

urbanlide.com

<u>Piezas de repuesto</u>	<u>Criterios de sustitución</u>	<u>Criterios de aceptabilidad</u>	<u>Método de reemplazo</u>	<u>Referencias</u>
Las ruedas	Pérdida de la forma original, grietas, astillas u otros signos de desgaste.		Vídeo en línea en Urbanglide Channel de YouTube	Contacte con nuestro servicio de atención al cliente
Discos de freno	Ruido anormal al frenar, bajo espesor (<2.5mm)	Conducir a 15Km/h Frenar en 1m, el producto debe detenerse.	Vídeo en línea en Urbanglide Channel de YouTube	3700092662854
Pastillas de freno	Ruido de frenado anormal o ruido de roce anormal		Vídeo en línea en Urbanglide Channel de YouTube	3700092677018
El cable de control del freno	Cable deshilachado		Vídeo en línea en Urbanglide Channel de YouTube	Contacte con nuestro servicio de atención al cliente
Cintas retrorreflectantes	Cuando se desprende		Vídeo en línea en Urbanglide Channel de YouTube	Contacte con nuestro servicio de atención al cliente
Rodamientos	Ruidos anormales		Contacte con nuestro servicio de atención al cliente	Contacte con nuestro servicio de atención al cliente

El número de serie tiene el año de fabricación como prefijo ubicado en la etiqueta de información de su producto.

MMAAXXXXXXXXXXXXXX

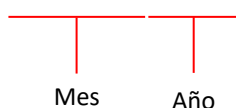

Las diferentes partes

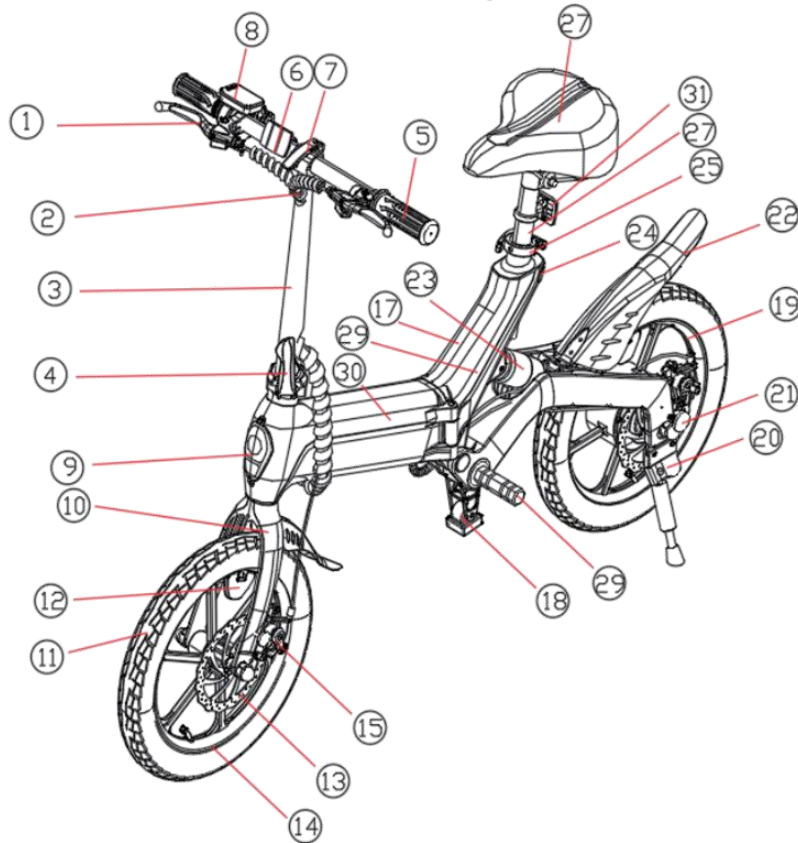

1. Manete de freio	12. Refletor dianteiro	23. Luz traseira
2. Chicote de cabos	13. Disco de freio	24. Amortecedor
3. Mesa	14. Cubo integrado	25. Abraçadeira do selim de liberação rápida
4. Fecho dobrável do tubo vertical	15. Pinça de freio a disco dianteira	26. Canote do selim
5. Manoplas	16. Para-lama dianteiro	27. Selim
6. Refletor dianteiro	17. Quadro	28. Pedivela
7. Alavanca de liberação rápida	18. Bloco de suporte	29. Controlador
8. Tela	19. Motor integrado na roda	30. Bateria
9. Farol dianteiro	20. Descanso lateral	31. Refletor traseiro
10. Garfo dianteiro	21. Trava magnética dobrável	
11. Pneus	22. Para-lama	

Nota: Debido a las mejoras realizadas en el producto y según la versión, algunos detalles del producto que reciba pueden diferir de las ilustraciones, pero esto no afectará su uso.

DESCRIPCIÓN DE LA PANTALLA

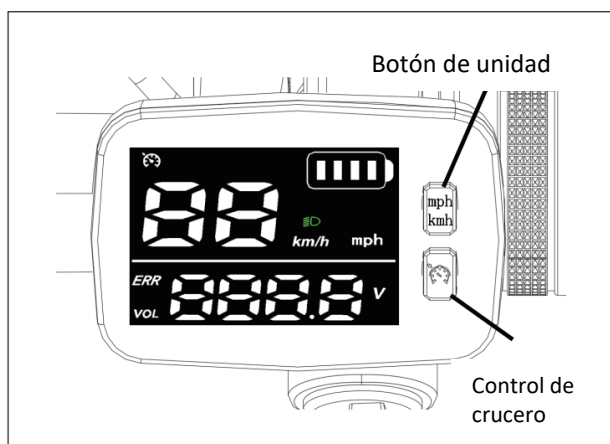

Función	Pantalla de visualización
Velocidad	
Nivel de batería	
Tensión de la batería	
Unidad de velocidad	
Indicador de falla	
Indicador de luz	
Control de crucero	

Los pasos para plegar y la ubicación de la batería



Abra la palanca de liberación rápida del manillar y ajuste el manillar.

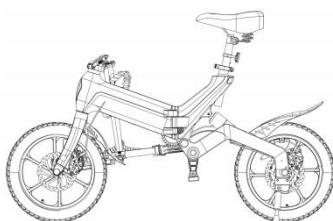

Afloje la manija de la potencia plegable y doble la potencia.

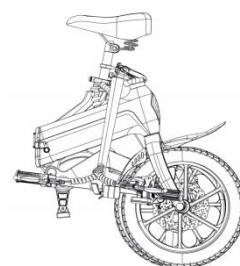

Abra el cierre del tubo de la batería del cuadro y pliegue el cuadro.

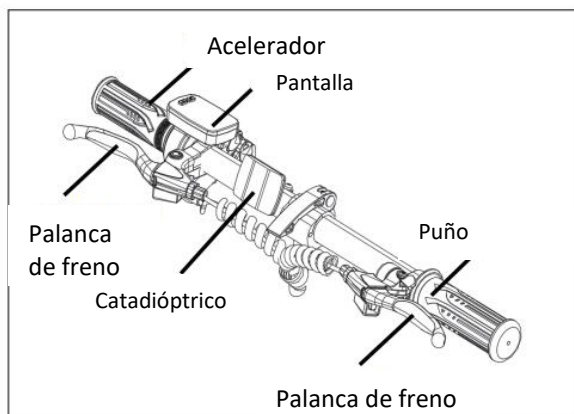
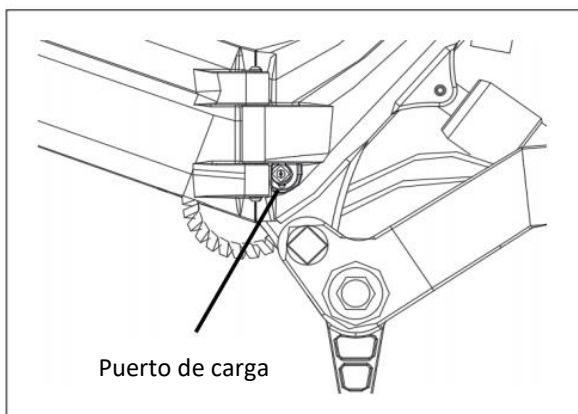

⚠ Precaución: El uso del control de cruce requiere mayor atención. Siga las siguientes pautas para garantizar su seguridad y la de los demás.

- 1. Use el control de cruce solo en condiciones adecuadas:**
Active esta función únicamente en carreteras rectas, despejadas y sin obstáculos. Evite usarla en zonas peatonales, entornos concurridos o superficies inestables. Si estas condiciones no se cumplen, no utilice el control de cruce.
- 2. Anticipe situaciones de emergencia:**
Cuando el control de cruce está activado, el scooter puede recorrer una mayor distancia antes de detenerse por completo. Manténgase alerta a los cambios repentinos en su entorno y esté preparado para desactivar la función de inmediato. Utilice los frenos para apagar rápidamente el control de cruce y detener el scooter de manera segura.
- 3. Reduzca los riesgos en caso de colisión:**
Tenga en cuenta que mantener una velocidad constante aumenta la energía del impacto en caso de accidente, lo que puede provocar lesiones graves o daños materiales significativos. Use el control de cruce con precaución.
- 4. Tenga cuidado después de una caída:**
 - **Evite el contacto con la rueda en movimiento:** Si el scooter cae, la rueda puede seguir girando. Manténgase alejado para evitar cualquier riesgo de enredo (ropa, manos, etc.).
 - **Supervise el scooter en el suelo:** Es posible que gire de manera incontrolada, lo que podría representar un peligro para usted o las personas cercanas.
- 5. Asuma la responsabilidad:**
Usted es totalmente responsable del uso del control de cruce. Asegúrese de mantener siempre el control total del scooter y desactive esta función en caso de situaciones inesperadas o peligrosas.

Mantenimiento

- Las ruedas delanteras y traseras deben estar alineadas con el centro de la horquilla delantera y el cuadro.
- Estacione el scooter protegido de la luz solar directa y la lluvia.
- No enjuague el scooter; límpielo con un paño húmedo.
- Verifique frecuentemente el motor y los frenos. No aplique aceite al sistema de frenos.
- Revise regularmente todos los tornillos para asegurarse de que estén bien apretados.
- Inspeccione frecuentemente los neumáticos para detectar rasguños, grietas o desgaste excesivo. El tubo interior y la válvula deben estar perpendiculares al eje de la rueda. Cualquier tubo interior o neumático pinchado, dañado o excesivamente desgastado debe ser reemplazado de inmediato. Póngase en contacto con técnicos profesionales para el mantenimiento.
- Está prohibido modificar partes esenciales, como el cuadro, la horquilla delantera, el tubo de dirección o cualquier componente eléctrico. En caso de daño, reemplácelos con piezas originales. De lo contrario, la garantía quedará anulada.

Solución de problemas

Problema	Posible causa	Solución
No funciona	La batería no está cargada.	Cargue la batería, revise si la luz roja está encendida.
	Las conexiones o cables están desconectados.	Revise que la batería esté bien conectada al producto.
No funciona de manera continua	La batería necesita ser cargada.	Cargue la batería, revise si la luz roja está encendida.
	La batería no está cargada por completo. La batería necesita ser cargada.	Asegúrese de que el cable de poder esté bien conectado. La batería podría necesitar ser reemplazada
Repentinamente dejó de funcionar	Sobrecarga, corte de energía	Una sobrecarga podría resultar en una falla del producto. Apague el producto, espere 15 segundos y vuelva a encenderlo.
	Fusible quemado	Una sobrecarga puede quemar fusibles y deberá reemplazarlos. Para esto deberá contactar a personal del área de posventa. Antes de eso, revise el estado de todos los cables y conectores.
Se mueve lentamente	Los frenos no están ajustados correctamente.	Revise la condición de los frenos e intente ajustarlos. Si esto no funciona, contáctese con el servicio de posventa.
	Se sobrecargó.	Revise que el peso del usuario sea menor al recomendado previamente. Revise que no existan objetos obstruyendo el corrector funcionamiento del producto.
	Malas condiciones de conducción.	Asegúrese de conducir sobre un terreno plano, seco y constante.
	Los neumáticos / ruedas están dañados.	Revise la condición de las ruedas del producto.



LINX 160

Documento original



Foto não contratual, pode variar do produto real.

URBANGLIDE é uma marca importada pelo PACT GROUP,
Localizado em 29 Promenade Michel Simon - 93160 Noisy Le Grand - França



Segurança e precaução

Observar e ler as instruções deste manual sobre métodos de operação, incluindo ignição, arranque, travagem, manutenção e armazenamento.

Por favor, esteja atento aos perigos e dicas de segurança do manual. A utilização de um produto eléctrico pode ser perigosa se o utilizador não for cuidadoso. O mau uso e o não cumprimento das instruções de segurança não torna a empresa responsável por acidentes. O utilizador deve usar o auto-julgamento e o bom senso para detectar possíveis perigos. Verifique os regulamentos e leis do seu país para saber onde e como utilizar legalmente o seu produto. Deve seguir as regras e leis aplicáveis aos veículos e peões.

- **Equipamento de protecção**

Usar sempre o seguinte equipamento de segurança:

- Capacete aprovado e certificado de acordo com a sua localização
- Joelheiras e cotoveleiras
- T-shirt de manga comprida e calças compridas
- Luvas
- Nunca conduzir descalço ou de sandálias.



Certifique-se de que tem os atacadores feitos, e mantenha-os o mais longe possível das rodas e do sistema interno.

- **Conselhos do condutor**

O utilizador não deve ter mais de 100kg, uma vez que a altura e o peso não garantem totalmente que o utilizador terá o controlo total do veículo. É da sua responsabilidade garantir que todos os utilizadores estejam conscientes dos riscos. Este aparelho pode ser utilizado por crianças com, pelo menos, 8 anos de idade e por pessoas com capacidades físicas, sensoriais ou mentais reduzidas ou com falta de experiência ou de conhecimentos, se forem devidamente vigiadas ou se tiverem recebido instruções sobre a utilização segura do aparelho e se tiverem compreendido os riscos envolvidos. As crianças não devem brincar com o aparelho. A limpeza e a manutenção efectuadas pelo utilizador não devem ser realizadas por crianças sem vigilância. É da responsabilidade do utilizador supervisionar as crianças mais novas, tendo em conta as suas aptidões, maturidade e capacidade de seguir as regras. Não tocar no motor ou nos travões do produto imediatamente após a utilização, pois estas peças podem estar extremamente quentes.

- **Conselho de Segurança**

Tirar algum tempo para aprender o básico para evitar acidentes graves durante a utilização do produto:

- A idade do condutor deve ter pelo menos 8 anos, para um passeio confortável a anca do condutor não deve ultrapassar o guiador da bicicleta eléctrica de equilíbrio, e a sua visibilidade deve estar pelo menos 30cm acima do guiador. **A altura máxima do utilizador não deve exceder 2 m. Consulte sempre as regulamentações do seu país sobre a idade mínima exigida. Na França, de acordo com o Código de Trânsito, é obrigatório ter pelo menos 14 anos para conduzir um bicicleta eléctrica de equilíbrio eléctrico, por questões de segurança.**

- Contactar o vendedor para ser encaminhado para uma organização de formação apropriada;

- Evitar o tráfego elevado ou áreas congestionadas;

- Em todos os casos, antecipe a sua trajectória e velocidade, respeitando o código da estrada, o código pedestre e as pessoas mais vulneráveis

Em todos os casos, antecipe a sua trajectória e velocidade, respeitando o código da estrada, o código pedestre e as pessoas mais vulneráveis;

- Passeio a pé através de passagens pedonais;

- Não desviar o veículo da sua finalidade original;

- Verificar regularmente o aperto dos vários elementos aparafusados, particularmente os eixos das rodas, o sistema de dobragem, o sistema de direcção e o eixo de travagem;

- Remover arestas vivas causadas pela utilização;

- Não modificar ou alterar o veículo, incluindo o tubo da cabeça e a manga, a haste, o mecanismo de dobragem e o travão traseiro.

AVISO: Em condições de tempo úmido, as distâncias de frenagem podem aumentar significativamente. Ajuste sua velocidade e tenha especial cuidado.

É da sua responsabilidade conduzir a bicicleta eléctrica de equilíbrio com bom senso de modo a reduzir o risco de lesões. Não utilize a bicicleta eléctrica de equilíbrio sob a influência de drogas, álcool ou medicamentos que possam prejudicar o seu discernimento. Utilize o senso comum para detetar e evitar perigos que representem um risco para si, para outros e para a propriedade de outras pessoas quando utilizar a bicicleta eléctrica de equilíbrio.



Conselhos de utilização:

- Não é recomendado conduzir sob a chuva ou em condições climáticas adversas.
- Ao conduzir em terrenos instáveis ou irregulares, reduza a velocidade.
- Desça da bicicleta de equilíbrio ao passar por uma porta ou ao entrar em um elevador.
- Para sua segurança, não acelere em descidas.
- Não fique em pé sobre o produto para evitar instabilidade.
- Durante a condução, mantenha ambas as mãos na bicicleta de equilíbrio.
- Não toque nos freios de disco após usar a bicicleta de equilíbrio, pois essas partes podem estar quentes após uma viagem longa.
- Não suba nem desça escadas enquanto estiver na bicicleta de equilíbrio.
- É proibido circular na estrada com sua bicicleta de equilíbrio elétrica não homologada.
- Ao fazer curvas, reduza a velocidade para evitar o risco de queda.
- Não conduza em poças d'água com mais de 2 cm de profundidade.
- É proibido andar com duas pessoas na bicicleta de equilíbrio.
- Não pressione o acelerador se não estiver montado na bicicleta de equilíbrio.
- Evite obstáculos ao conduzir.
- Não prenda nenhum objeto à bicicleta de equilíbrio que possa influenciar na distribuição do peso e causar uma queda.
- Mantenha os dois pés nos apoios para os pés.

- **Uso geral**

Conduzir na cidade envolve atravessar muitos obstáculos, tais como calçadas e degraus. Recomenda-se evitar saltar por cima de obstáculos. É importante antecipar e adaptar a sua trajetória e velocidade às de um peão antes de atravessar estes obstáculos. Também é recomendado sair do veículo quando estes obstáculos se tornam perigosos devido à sua forma, altura ou ao risco de derrapagem que apresentam

Em caso de acidente, passe para a segurança e coloque um colete amarelo para que possa ser visto na estrada, desligue a bicicleta elétrica de equilíbrio e peça ajuda.

A velocidade máxima da bicicleta elétrica de equilíbrio (25 km/h) pode variar em função do peso do utilizador, das condições meteorológicas e da inclinação da estrada.

- **Bom funcionamento**

Para operar esta bicicleta elétrica de equilíbrio, ajuste e manutenção antes e depois de cada utilização é necessário, não se exponha a qualquer risco ao realizar estas operações, use equipamento de protecção pessoal e contacte o fabricante se tiver quaisquer dúvidas ou perguntas, tenha também em conta qualquer utilização indevida razoavelmente previsível.

Qualquer carga presa ao guiador afectará a estabilidade do veículo, por isso não transportar cargas pesadas ou anexar acessórios ou itens adicionais não aprovados pelo fabricante, pois isto pode tornar o passeio muito instável.

- **Procedimentos e condições de condução**

Por favor, verifique as leis e regulamentos do seu país antes de utilizar o produto. Em França, a velocidade linear em terreno plano e uma pessoa que não exceda a carga máxima admissível é de 25km/h. Olhe à sua volta quando utilizar o produto, e preste atenção a quaisquer riscos possíveis. É importante respeitar os direitos e a propriedade de todos. Para sua segurança, não ligue o acelerador se não estiver sobre o produto. Este produto não é concebido para saltos, acrobacias e derrapagens. Nunca andar em estradas, perto de veículos, escadas, colinas, piscinas ou outros cursos de água. Por favor, segure o guiador com ambas as mãos. Nunca montar com mais do que uma pessoa no produto. Manter os dedos e outras partes do corpo longe de partes que possam aquecer durante a utilização (travão, motor, corrente). Nunca utilize o produto com um leitor de áudio, ou com o seu smartphone na mão. Nunca utilizar o produto para puxar nada, pois isto pode danificar os componentes e desgastar a bateria. Nunca colocar o produto em contacto com a água, pois isto pode danificar os componentes eléctricos e criar uma situação perigosa.

Cavalgar apenas em superfícies planas e sólidas. Evitar superfícies com cascalho, buracos, gelo, que podem causar a perda de controlo do produto. Não montar à noite ou em áreas com pouca visibilidade. Não montar em interiores onde tapetes e tapetes possam estar no caminho.

O nível de pressão sonora de emissão ponderado A no banco do condutor não excede 70dB(A). O valor total de vibração a que o sistema mão-braço está exposto não excede 2,5m/s², o valor médio quadrático da raiz ponderada em frequência da aceleração a que todo o corpo está exposto não excede 0,5m/s². (Precisão de medição incerta)

Após cada utilização, verificar se cada peça está no seu devido lugar e se não está danificada. Antes de cada utilização, verificar os seguintes pontos:

- Os travões estão em bom estado de funcionamento
- Todos os componentes estão em bom estado e nos seus devidos lugares
- As peças que estavam defeituosas durante a última utilização foram reparadas ou alteradas de acordo com as condições do fabricante.

As pessoas que estão sob supervisão médica ou tratamento como: pessoas com doenças cardíacas, mulheres grávidas, pessoas que não são responsáveis, pessoas com problemas de costas ou pescoço, não devem utilizar o produto.

- **Usando o carregador**

Antes de utilizar o produto, é necessário carregá-lo. Poderá ser necessária uma longa carga antes da primeira utilização. Consultar o indicador no indicador de bateria. É possível carregar a bateria em qualquer altura para assegurar uma alimentação constante, não é necessário esperar até que a bateria esteja completamente vazia para carregar. Por favor, não utilize qualquer outra marca de carregador, pois estes podem danificar a bateria do seu produto. **Utilizar apenas com a fonte de alimentação PS65D420Y1500S, Para recarregar a bateria, utilizar apenas a fonte de alimentação amovível fornecida com o dispositivo.** É importante carregar a sua bateria pelo menos uma vez a cada 3 meses, mesmo que não esteja a utilizar o produto, para assegurar um ciclo de vida normal. Evitar choques e contacto com água, uma vez que estes factores não estão cobertos pela garantia e podem danificar a bateria. O carregador fornecido é "inteligente", é concebido para parar a 100% da carga e não danificar a bateria. O carregador deve estar em perfeito estado cada vez que é utilizado, verificar os fios, o estado das pontas e dos conectores. Se o produto não carregar, o carregador pode estar defeituoso e deve ser substituído. O carregador só deve ser utilizado por um adulto, é importante desligá-lo de ambos os lados quando não estiver a carregar. Não carregue a sua product sem vigilância.

A tampa do conetor de carregamento deve estar fechada quando a product não estiver a ser carregada. O cabo flexível externo deste transformador não pode ser substituído; se o cabo estiver danificado, o transformador deve ser eliminado.

- **Bateria**

Por favor, não armazenar a bateria a temperaturas demasiado extremas. Abaixo de 0°C e acima de 30°C. Se não utilizar o seu produto durante 60-90 dias, a bateria pode não ter um desempenho tão bom como no início. Esta perda de autonomia deve-se à falta de utilização e não está coberta pela garantia.

No final do seu ciclo, a bateria deve ser eliminada separadamente dos resíduos genéricos não diferenciados. Eliminar as baterias nos recipientes previstos para o efeito. A recuperação e reciclagem de baterias contribui para a protecção do ambiente e para a conservação dos recursos materiais. Este produto contém uma bateria de íões de lítio, qualquer incêndio deve ser extinguido com um extintor químico seco (Fogo Classe D)

(A pilha está sujeita a desgaste).

Este aparelho contém uma pilha que só pode ser substituída por pessoal qualificado.

ATENÇÃO: Quando recarregar a bateria, utilize apenas a fonte de alimentação amovível fornecida com o aparelho."

Referência do carregador (PS65D420Y1500S).

- **Manutenção**

Guarde o seu produto num local seco e sem pó, e evite deixá-lo num espaço húmido ou sob o sol durante demasiado tempo. Para limpar o seu dispositivo, utilize um pano húmido e um detergente suave. Não utilize álcool, gasolina, parafina ou outros solventes químicos corrosivos para limpar a sua unidade, uma vez que isso prejudicará o seu aspecto e estrutura.

Verifique sempre o estado dos componentes do seu produto, se alguma peça estiver danificada, por favor substitua-a antes de utilizar o produto. Se alguma parte não estiver em condições de funcionamento, pode cair e ferir-se.

Manuseamento da product:

Utilize sempre as duas mãos na haste para transportar e mover a product em segurança, utilize calçado adequado e verifique se o sistema de fecho está bem bloqueado.

- As rodas dianteira e traseira devem estar alinhadas com o centro do garfo dianteiro e do quadro.
- Estacione em um local protegido da luz solar direta e da chuva.
- Não lave a bicicleta de equilíbrio, limpe-a com um pano úmido.
- Verifique frequentemente o motor e os freios. Não aplique óleo no sistema de freio.
- Verifique regularmente todos os parafusos e certifique-se de que estão bem apertados.
- Inspeccione frequentemente os pneus para verificar arranhões, rachaduras ou desgaste excessivo. A câmara de ar e a válvula devem estar perpendiculares ao cubo da roda. Uma câmara de ar ou pneu furado, danificado ou excessivamente desgastado deve ser substituído imediatamente. Por favor, entre em contato com técnicos profissionais para a manutenção.
- É proibido modificar peças essenciais, incluindo o quadro, o garfo dianteiro, o tubo de direção ou qualquer peça elétrica. Em caso de danos, substitua-os por peças originais. Caso contrário, a garantia será anulada.

- **Transporte**

Se desejar transportar o seu produto e a sua bateria por via aérea ou outro meio de transporte, queira contactar previamente as autoridades locais competentes e a transportadora para se inteirar de quaisquer proibições e limitações de transporte. As baterias de lítio são consideradas perigosas em muitos países. Por favor, certifique-se antes de viajar de que o acesso e o transporte são permitidos. O direito internacional proíbe o transporte de baterias de lítio por via aérea.

. Mova a product para a frente com o pé até atingir uma velocidade de cerca de 3 km/h e, em seguida, prima o gatilho do acelerador. O sistema elétrico arranca automaticamente.

- **Utilização do produto**

Para ligar o seu produto, prima o botão de ligar/desligar do seu guiador. Para seguir em frente, dê um impulso com o pé e pressione o acelerador também localizado no guidão. Colocar ambos os pés sobre o produto e apertar o gatilho do acelerador. Para travar, utilizar os travões de mão localizados no guiador. Também pode utilizar o guarda-lamas traseiro, se o seu produto estiver equipado com um. Antes de cada utilização, verificar se as rodas estão livres de obstruções e se os travões funcionam. A fim de fazer alguns ajustes básicos, em particular o jogo do controlo de travagem, descubra os nossos vídeos tutoriais disponíveis no nosso canal YouTube: URBANGLIDE CHANNEL.

A utilização deste tipo de produto durante um longo período de tempo pode causar vibrações que podem ser desagradáveis, fazer pausas regularmente. Para avisar os outros utilizadores da sua presença, use a buzina no seu guiador, se o seu produto estiver equipado com uma. Utilize o LED frontal para iluminar o seu caminho em locais escuros. Quando parar o seu produto, utilize o suporte de pontapé para o estabilizar.

- **Resíduos recicláveis**

ESTE PRODUTO CONTÉM BATERIAS DE LÍTIU QUE DEVEM SER RECICLADAS SEGURANÇA: A bateria deve ser removida antes de ser eliminada. Lembre-se de desligar e desconectar a bateria da tomada antes de qualquer trabalho..

AVISO: Como com qualquer componente mecânico, um veículo está sujeito a grande tensão e desgaste. Diferentes materiais e componentes podem reagir de forma diferente ao desgaste ou à fadiga. Se a vida útil esperada de um componente for excedida, este pode quebrar-se subitamente e correr o risco de ferir o utilizador. Rachaduras, arranhões e descoloração em áreas de grande tensão indicam que o componente excedeu a sua vida útil e deve ser substituído.

(Esta bicicleta elétrica de equilíbrio não se destina a ser utilizada ou estacionada em áreas públicas

- **Listagem de peças sujeitas a desgaste :**

Algumas peças necessitam de substituição em função do grau de desgaste e do tempo de utilização, pode obter peças sobressalentes no seguinte endereço (Secção LINX 160) :

urbanlide.com

Peças sobressalentes	Critérios de Substituição	Critérios de Aceitabilidade	Método de substituição	Referências
Pneus	Perda da forma original, fissuras, lascas ou outros sinais de desgaste		Vídeo online no YouTube Urbanglide Channel	Contacte o nosso serviço ao cliente
Discos de travão	Ruído anormal na travagem, baixa espessura (<2,5mm)	Conduzir a 15Km/h Travar a 1m, o produto deve parar.	Vídeo online no YouTube Urbanglide Channel	3700092662854 3700092677018
Guarnições de travões	Ruído anormal de travagem ou ruído anormal de fricção		Vídeo online no YouTube Urbanglide Channel	
O cabo de controlo do travão	Fraccionamento do cabo		Vídeo online no YouTube Urbanglide Channel	Contacte o nosso serviço ao cliente
Fitas retrorreflectoras	Quando sai		Vídeo online no YouTube Urbanglide Channel	Contacte o nosso serviço ao cliente
Rolamentos	Ruídos anormais		Contacte o nosso serviço ao cliente	Contacte o nosso serviço ao cliente

O número de série tem o ano de fabrico como um prefixo localizado na etiqueta de informação do seu produto :

MMAAXXXXXXXXXXXXX

—|—|—

Mês Ano

As diferentes partes

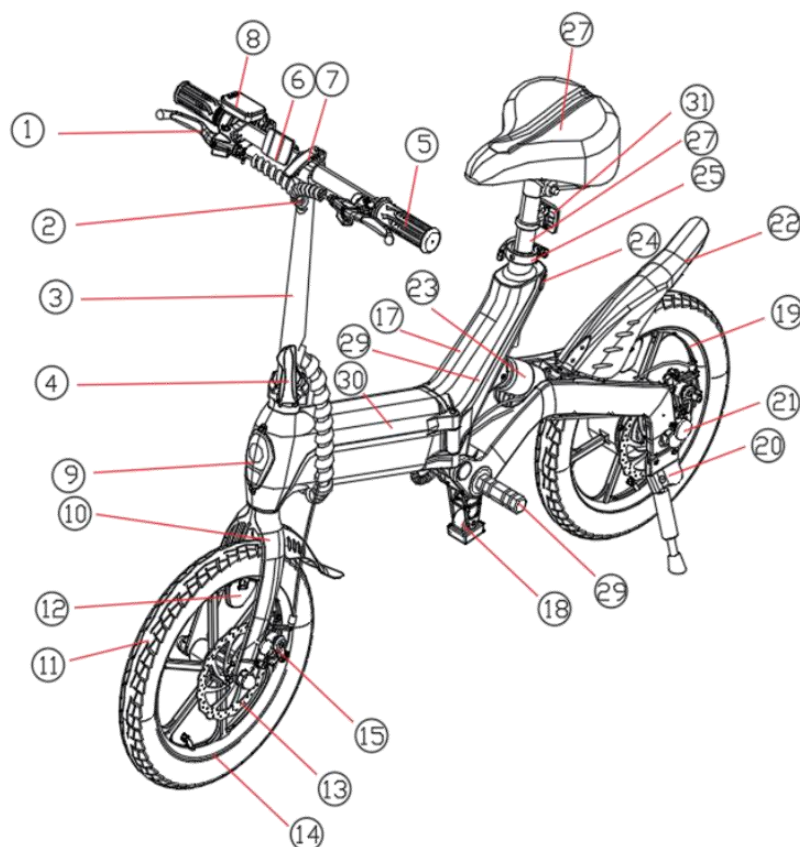

1. Manete de freio	12. Refletor dianteiro	23. Luz traseira
2. Chicote de cabos	13. Disco de freio	24. Amortecedor
3. Mesa	14. Cubo integrado	25. Abraçadeira do selim de liberação rápida
4. Fecho dobrável do tubo vertical	15. Pinça de freio a disco dianteira	26. Canote do selim
5. Manoplas	16. Para-lama dianteiro	27. Selim
6. Refletor dianteiro	17. Quadro	28. Pedivela
7. Alavanca de liberação rápida	18. Bloco de suporte	29. Controlador
8. Tela	19. Motor integrado na roda	30. Bateria
9. Farol dianteiro	20. Descanso lateral	31. Refletor traseiro
10. Garfo dianteiro	21. Trava magnética dobrável	
11. Pneus	22. Para-lama	

Observação: Devido às melhorias realizadas no produto e conforme a versão, alguns detalhes do produto que você receber pode diferir das ilustrações, mas isso não afetará seu uso.

DESCRIÇÃO DA TELA

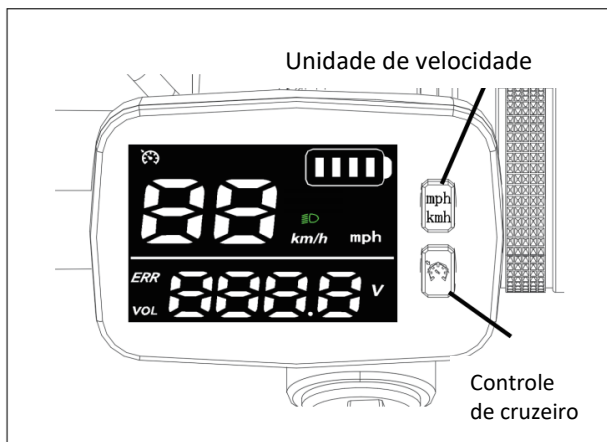

Função	Exibição na tela
Velocidade	
Nível da bateria	
Tensão da bateria	
Unidade de velocidade	
Indicador de falha	
Indicador de luz	
Control de cruceiro	

Os passos para dobrar e a localização da bateria

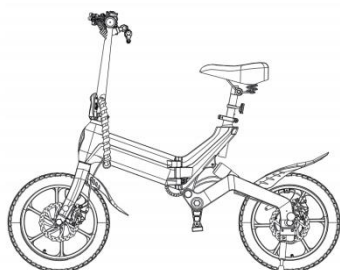

Abra a alavanca de liberação rápida do guidão e ajuste o guidão.

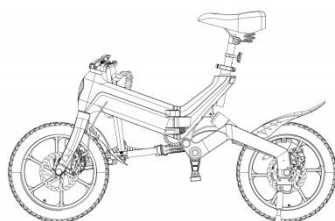

Solte a manivela da haste dobrável e dobre a haste.

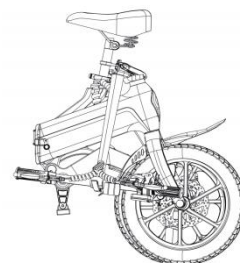

Abra o fecho do tubo da bateria do quadro e dobre o quadro.

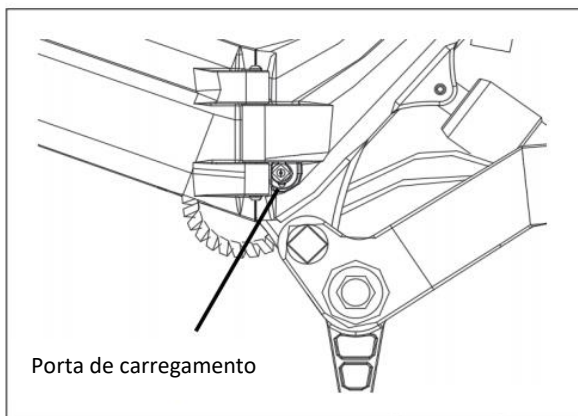

Porta de carregamento

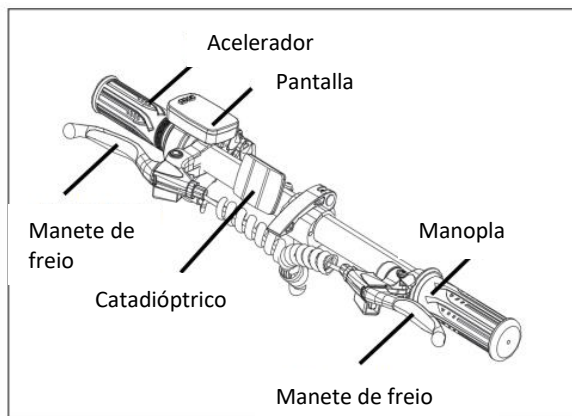

Acelerador
 Pantalla
 Manete de freio
 Catadióptrico
 Manopla
 Manete de freio

⚠ **Atenção:** O uso do controle de cruzeiro exige maior vigilância. Siga as orientações abaixo para garantir sua segurança e a dos outros.

1. **Use o controle de cruzeiro apenas em condições adequadas:**
Ative essa função apenas em estradas retas, livres e sem obstáculos. Evite usá-la em zonas de pedestres, ambientes movimentados ou superfícies instáveis. Se essas condições não forem atendidas, não utilize o controle de cruzeiro.
2. **Antecipe situações de emergência:**
Quando o controle de cruzeiro estiver ativado, a scooter pode percorrer uma distância maior antes de parar completamente. Fique atento às mudanças repentinas ao seu redor e esteja preparado para desativar a função imediatamente. Use os freios para desligar rapidamente o controle de cruzeiro e parar a scooter com segurança.
3. **Reduza os riscos em caso de colisão:**
Lembre-se de que manter uma velocidade constante aumenta a energia de impacto em caso de acidente, o que pode causar lesões graves ou danos materiais significativos. Use o controle de cruzeiro com cautela.
4. **Tome cuidado após uma queda:**
 - **Evite contato com a roda em movimento:** Se a scooter cair, a roda pode continuar girando. Fique afastado para evitar o risco de enroscar roupas, mãos, etc.
 - **Observe a scooter no chão:** É possível que ela gire de forma descontrolada, o que pode representar perigo para você ou para pessoas próximas.
5. **Assuma a responsabilidade:**
Você é totalmente responsável pelo uso do controle de cruzeiro. Certifique-se de manter sempre o controle total da scooter e desative essa função em caso de situações inesperadas ou perigosas.

Manutenção

- As rodas dianteiras e traseiras devem estar alinhadas com o centro do garfo dianteiro e do quadro.
- Estacione a scooter protegida da luz solar direta e da chuva.
- Não lave a scooter com água corrente; limpe-a com um pano úmido.
- Verifique frequentemente o motor e os freios. Não aplique óleo no sistema de freios.
- Verifique regularmente todos os parafusos para garantir que estejam bem apertados.
- Inspecione frequentemente os pneus para identificar arranhões, rachaduras ou desgaste excessivo. A câmara de ar e a válvula devem estar perpendiculares ao cubo da roda. Qualquer câmara de ar ou pneu furado, danificado ou excessivamente gasto deve ser substituído imediatamente. Entre em contato com técnicos profissionais para a manutenção.
- É proibido modificar peças essenciais, como o quadro, o garfo dianteiro, o tubo de direção ou qualquer componente elétrico. Em caso de dano, substitua-os por peças originais. Caso contrário, a garantia será anulada.

RESOLUÇÃO DE PROBLEMAS

Problema	Causa possível	Solução
Não funciona	A bateria não está carregada.	Carregue a bateria, verifique se a luz vermelha está acesa.
	As conexões ou cabos podem estar desconectados.	Verifique se a bateria se encontra bem colocada no produto.
Não funciona de forma contínua Não funciona de forma contínua	Necessita de carregar a bateria.	Carregue a bateria, verifique se a luz vermelha está acesa.
	A bateria não está totalmente carregada. Necessita de carregar a bateria.	Verifique se o cabo de alimentação se encontra bem ligado. Poderá ter de substituir a bateria.
Parou de funcionar subitamente	Sobrecarga, corte	Sobrecargas podem resultar em falhas do produto. Desligue o produto, espere 15 segundos, depois, volte a ligá-lo novamente.
	Fusível queimado	As sobrecargas podem queimar fusíveis, poderá ter de os substituir. Para o fazer, contacte o serviço de pós-vendas. Antes de o fazer, verifique o estado de todos os cabos e conectores.
Está a mover-se lentamente	Os travões não estão ajustados corretamente.	Verifique o estado dos travões, e tente afrouxá-los. Se isto não funcionar, entre em contacto com o serviço de pós-vendas.
	Sofreu uma sobrecarga	Verifique se o utilizador pesa menos do que o peso previamente recomendado. Verifique se existem objetos que possam obstruir o funcionamento correto do produto.
	Más condições de viagem.	Certifique-se de que se encontra sob um solo plano, seco e constante.
	Os pneus / rodas encontram-se danificados(as).	Verifique o estado das rodas do produto.

Pour toutes informations, contactez notre service après-vente à l'adresse suivante/ For any information, contact our after-sales service at the following address:

urbanglide.com/contact

Para más información, póngase en contacto con nuestro servicio de atención al cliente en la siguiente dirección: **soporte.urbanglide@grkservices.es**

Para qualquer informação, contacte o nosso serviço pós-venda na seguinte morada:

apoio.urbanglide@grkservices.pt

Vous retrouverez aussi de nombreuses vidéos tutoriels concernant l'entretien et la maintenance de votre produit sur notre chaîne YouTube/You will also find many tutorials videos concerning the maintenance of your product on our YouTube channel/También encontrará numerosos videos tutoriales sobre el mantenimiento y cuidado de su producto en nuestro canal de YouTube/Você também encontrará muitos vídeos tutoriais sobre o cuidado e a manutenção do seu produto em nosso canal do YouTube.

Suivez-nous sur nos réseaux sociaux Instagram et Facebook afin de suivre notre actualité/ follow us on our social networks Instagram and Facebook to follow our news/ Por último, no dudes en seguirnos en nuestras redes sociales Instagram y Facebook para estar al día de nuestras novedades/Seguir-nos nas nossas redes sociais Instagram e Facebook para acompanhar as nossas novidades.

Vous retrouverez la dernière mise à jour du manuel au format numérique en vous connectant sur notre site web/You can find the latest update of this manual in digital format by logging on to our website/ Puede encontrar la última actualización de este manual en formato digital entrando en nuestra página web/Você encontrará a última atualização deste manual em formato digital, conectando-se ao nosso site: www.urbanglide.com

La version papier vous sera remise sur simple demande auprès de notre service client/ The paper version will be given to you on request from our customer service department/ La versión en papel se le facilitará si la solicita a nuestro servicio de atención al cliente/A versão em papel ser-lhe-á entregue mediante pedido do nosso serviço de apoio ao cliente.

Tous les noms de produits, logos et marques sont la propriété de leurs détenteurs respectifs. Tous les noms d'entreprises, de produits et de services mentionnés sur ce manuel le sont à des fins d'identification uniquement. La mention de ces noms, logos et marques ne saurait constituer une recommandation d'utilisation./All product names, logos and trademarks are the property of their respective owners. All company, product and service names mentioned in this manual are for identification purposes only. Mention of these names, logos and trademarks is not a recommendation for use/Todos los nombres de productos, logotipos y marcas comerciales son propiedad de sus respectivos dueños. Todos los nombres de empresas, productos y servicios que se mencionan en este manual son sólo para fines de identificación. La mención de estos nombres, logotipos y marcas comerciales no constituye una recomendación para su uso/Todos os nomes de produtos, logótipos e marcas comerciais são propriedade dos seus respetivos proprietários. Todos os nomes de empresas, produtos e serviços mencionados neste manual são apenas para fins de identificação. A menção destes nomes, logótipos e marcas comerciais não constitui uma recomendação de utilização.



DECLARATION DE CONFORMITE ORIGINALE/ DECLARATION OF CONFORMITY

DECLARACIÓN DE CONFORMIDAD ORIGINAL/ DECLARAÇÃO DE CONFORMIDADE ORIGINAL

Nous soussigné PACT GROUP déclarons par la présente que le produit/We undersigned PACT GROUP hereby declare that the product.

Suscribimos PACT GROUP por la presente declaramos que el producto/ Nós subescrevemos PACT GROUP declaramos por a presente que o produto.

Modèle/Model/Modelo: LINX 160

Type/Tipo : Draisienne électrique/Electric product/Bicicleta eléctrica de equilibrio/Bicicleta elétrica de equilíbrio

Fonction/ Función/ Função : Draisienne pour transport individuel 350W/ Balance bikefor individual transport 350W/Bicicleta eléctrica de equilibrio para transporte individual 350W/Bicicleta elétrica de equilíbrio para transporte individual 350W

Description du produit/ Product description/ Descripción del producto/ Descrição do produto : Draisienne électrique pliable dont la vitesse maximale est de 25Km/h / Foldable balance bikewith a maximum speed of 25Km/h/Bicicleta eléctrica de equilibrio eléctrico plegable con una velocidad máxima de 25Km/h/ Bicicleta elétrica de equilibrio dobrável com uma velocidade máxima de 25Km/h.

Lot de fabrication/Manufacturing batch/ Lote de fabricación/Fabrico do lote : 012505666BK12980

Année de fabrication/Year of manufacture/Año de fabricación/Ano de fabrico: 2025

Répond à toutes les normes et directives techniques/ Meets all standards and technical directives/ Cumple con todas las normas y directrices técnicas/Atende a todas as normas e diretrizes técnicas :

DIRECTIVES/DIRECTRICES/DIRETRIZES

2014/30/EU	2014/35/EU	2006/42/EU
------------	------------	------------

STANDARD DE TESTS/ ESTÁNDAR DE PRUEBAS/PADRÃO DE TESTES

EN 61000-6-1:2019	EN 60335-1:2012+A11:2014+A13:2017+A1:2019+A14:2019+A2:2019+A15:2021	EN ISO 12100:2010
EN 61000-6-3:2021	EN60335-2-29 :2021	EN 61000-3-3 :2013/A2 :2021
EN 61000-6-2 :2019/A1 :2021		

Tous les tests ont été effectués par les laboratoires mentionnés ci-dessous/ All tests were carried out by the laboratories mentioned below/ Todas las pruebas fueron realizadas por los laboratorios mencionado/ Todos os testes foram realizados por os laboratórios abaixo mencionado:

Shenzhen NTEK Testing TechnologyCo., Ltd.

Building 1/2/11/12

No.24 Xinfra EastRoad, Xiangshan Community

XingjiaoStreet

Bao'an District

Shenzhen,Guangdong - China

Intercert Global Sp. z o.o.

Krucza 16/22,00-526 Warsaw, Poland

COORDONNÉES DE L'IMPORTATEUR / IMPORTER DETAILS / DATOS DE CONTACTO DEL IMPORTADOR/DATOS DO IMPORTADOR

PACT GROUP

29 Promenade Michel Simon 93160 Noisy le Grand – France

COORDONNEES DE LA PERSONNE AUTORISE A EDITER LE DOCUMENT TECHNIQUE/TECHNICAL

CONTACT/TÉCNICO CONTACTO/

Fung NIM

29 Promenade Michel Simon 93160 Noisy le Grand – France

La présente déclaration est délivrée sous la responsabilité du fabricant/ Esta declaración se emitirá bajo la responsabilidad del fabricante y, en su caso, de su representante/

Représentant de la société/Representative of the company/LA EMPRESA/A EMPRESA

PACT GROUP-29 PROMENADE MICHEL SIMON-NOISY LE GRAND-France
MAURICE BODOKH-CEO

