

## BIKIDS 120

*NOTICE ORIGINALE-ORIGINAL INSTRUCTION MANUAL  
MANUAL ORIGINAL-MANUAL ORIGINAL-ORIGINELE HANDLEIDING  
Translation of original instructions\**





\*

**FR** Traduction de la notice originale  
**EN** Translation of original instructions  
**ES** Traducción de las instrucciones originales  
**PT** Tradução das instruções originais  
**NL** Vertaling van de oorspronkelijke instructies

**FR** Les illustrations du produit, des accessoires et de l'interface utilisateur présentes dans ce manuel sont fournies à titre indicatif uniquement. Le produit réel et ses fonctionnalités peuvent varier en raison d'améliorations apportées au produit.

**EN** Illustrations of the product, accessories and user interface in this user manual are for reference purposes only. The actual product and its functions may vary due to product improvements.

**ES** Las ilustraciones del producto, los accesorios y la interfaz de usuario que aparecen en este manual se proporcionan únicamente a modo de referencia. El producto real y sus funciones pueden variar debido a mejoras del producto.

**PT** As ilustrações do produto, dos acessórios e da interface do utilizador apresentadas neste manual são meramente indicativas. O produto real e as suas funcionalidades podem variar devido a melhorias do produto.

**NL** De afbeeldingen van het product, de accessoires en de gebruikersinterface in deze handleiding dienen uitsluitend ter illustratie. Het daadwerkelijke product en de functies kunnen afwijken als gevolg van productverbeteringen.



**IMPORTANT** : À lire attentivement et à conserver pour consultation ultérieure  
**IMPORTANT**: Read carefully and keep for future reference  
**IMPORTANTE** : Leer atentamente y conservar para futuras consultas.  
**IMPORTANTE** : Ler atentamente e conservar para consulta futura  
**BELANGRIJK** : ZORGVULDIG LEZEN EN BEWAREN VOOR LATER GEBRUIK

## Sécurité et précautions

Lire et respecter les instructions de ce manuel sur les méthodes d'utilisation, notamment l'allumage, le démarrage, le freinage, l'entretien et l'entreposage.

Veuillez prendre connaissance des risques et des conseils de sécurité présents dans le manuel. L'utilisation d'un produit électrique peut présenter des risques si l'utilisateur n'est pas vigilant. La mauvaise utilisation et le non-respect des consignes de sécurité ne met pas en cause l'entreprise en cas d'accident. L'utilisateur doit faire preuve d'auto-jugement et de bon sens pour détecter les dangers éventuels.

- **Équipement de protection**

Veillez à toujours porter les équipements de sécurité suivants :

- Casque approuvé et certifié en fonction de votre localisation
- Genouillères et coudières
- Tee-shirt à manche longues et un pantalon long
- Gants
- Des chaussures avec des semelles en caoutchouc, ne jamais conduire pieds-nus ou en sandale.  
Vérifiez que vous avez les lacets correctement attachés, et de les maintenir le plus loin possible des roues et du système interne.

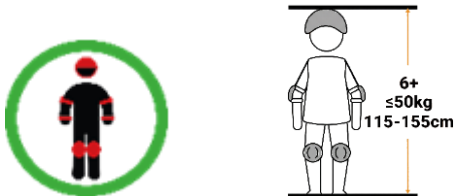

- **Conseil conducteur**

Ce produit ne convient pas aux enfants de moins de 6 ans en raison de sa vitesse maximale.

Ce produit est destiné à des enfants âgés de 6 ans et plus. Il peut être utilisé par des enfants ainsi que par des personnes ayant des capacités physiques, sensorielles ou mentales réduites, ou manquant d'expérience ou de connaissances, à condition qu'ils soient correctement surveillés par un adulte responsable ou qu'ils aient reçu des instructions claires concernant l'utilisation du produit en toute sécurité et qu'ils aient compris les risques encourus. Les enfants de moins de 6 ans ne doivent pas jouer avec le produit. Le nettoyage et l'entretien par l'utilisateur ne doivent pas être effectués par des enfants sans surveillance.

L'utilisation doit impérativement s'effectuer sous la surveillance constante d'un adulte responsable. Il appartient à l'adulte encadrant de s'assurer que l'enfant a compris les consignes de sécurité, qu'il utilise le produit dans un environnement sécurisé, adapté à son âge et à ses capacités, et que le produit est en bon état avant chaque utilisation.

Ce modèle est destiné exclusivement à un usage de loisir pour enfants sur terrain privé. Il ne constitue pas un moyen de transport au sens de la réglementation relative aux engins de déplacement personnel motorisés. Toute utilisation sur la voie publique est interdite, sauf disposition locale contraire.

Ne touchez pas le moteur ou les freins du produit immédiatement après son utilisation, ces éléments pouvant être extrêmement chauds. Le poids maximal d'utilisation est de 50 kg.

- **Conseil de sécurité**

Prenez le temps d'apprendre les bases de la pratique pour éviter tout accident grave pendant l'utilisation du produit, cela passe par les points suivants :

- L'âge du conducteur doit être d'au moins 6 ans. Pour une conduite agréable, les hanches de l'enfant ne doivent pas dépasser le guidon, et sa ligne de vue doit se situer au moins à 30 cm au-dessus du guidon.
- Franchir les passages protégés en marchant ;
- Ne pas détourner le véhicule de son usage initial ;
- Contrôler régulièrement le serrage de tous les éléments boulonnés, notamment les axes de roue, le système de direction et l'axe de frein.
- Signaler les arêtes vives engendrées par l'utilisation ;
- Ne pas modifier ni transformer la draisienne, y compris le tube de direction, le guidon, la potence et le système de freinage.

**AVERTISSEMENT : Par temps humide, les distances de freinage peuvent être considérablement allongées. Adaptez votre vitesse et soyez particulièrement vigilant**

## Signification des pictogrammes de sécurité

### Pictogramme « risque de coincement de doigt »

Ce pictogramme indique un risque de coincement des doigts au niveau des pièces mobiles de la draisienne, notamment lors de la manipulation du guidon, de la colonne de direction ou des roues.

#### **Avertissement**

- Ne pas placer les doigts à proximité des zones articulées ou mobiles.
- Effectuer ces opérations avec précautions.



- **Utilisation générale**

La draisienne doit être utilisée sur des surfaces planes et sécurisées. Évitez de franchir des obstacles ou de réaliser des sauts pour prévenir les risques de chute et de blessure. Il est important d'anticiper et d'adapter sa trajectoire et sa vitesse à celles d'un piéton avant de franchir ces obstacles. Il est également recommandé de descendre du véhicule lorsque ces obstacles deviennent dangereux en raison de leur forme, de leur hauteur ou du risque de dérapage qu'ils présentent.

En cas d'accident, éloignez l'enfant de la zone de danger et assurez-vous qu'il est en sécurité. Éteignez la draisienne, l'enfant doit toujours être accompagné d'un adulte.

La vitesse maximale de la draisienne (13 km/h) peut varier en fonction du poids de l'enfant, des conditions météo et de l'inclinaison du terrain.

**Il est de votre responsabilité de conduire la draisienne électrique en faisant preuve de prudence afin de réduire le risque de blessure. Faites preuve de bon sens pour détecter et éviter les dangers qui pourraient représenter un risque pour l'enfant, pour les autres ou pour les biens lors de l'utilisation de la draisienne.**

#### **Avertissement de sécurité**

- Toujours garder les deux mains sur le guidon et être en position stable avant d'actionner l'accélérateur.
- Ne jamais actionner l'accélérateur si l'enfant n'est pas prêt à contrôler la draisienne.
- Éteindre la draisienne lorsqu'elle n'est pas utilisée.

#### **Recommandations générales**

- Toujours couper l'alimentation du véhicule lorsqu'il n'est pas utilisé.
- Ne jamais laisser la draisienne sous tension sans surveillance.

#### **Fonctionnement et vérifications**

Pour assurer son bon fonctionnement, des opérations de réglage, de contrôle et d'entretien doivent être effectuées avant et après chaque utilisation. Ces opérations doivent être réalisées en respectant les consignes de sécurité et en portant des équipements de protection appropriés, contactez le fabricant en cas de questions ou doutes, tenez compte également de tout mauvais usage raisonnablement prévisible.

Toute charge fixée au guidon aura une incidence sur la stabilité du véhicule, veuillez ne pas porter de charge lourde ou accrocher des accessoires ou éléments supplémentaires non approuvés par le constructeur au risque de rendre la conduite très instable.

- **Procédures et conditions de conduite**

Regardez autour de vous lorsque vous utilisez le produit, et prêtez attention à tous les risques éventuels. Il est important de respecter les droits et les propriétés de chacun. Pour votre sécurité n'enclenchez pas l'accélérateur si vous n'êtes pas sur le produit. Ce produit n'est pas conçu pour faire des sauts, des figures acrobatiques et des dérapages. Ne conduisez jamais sur des routes, près de véhicule, d'escaliers, de collines, de piscine ou d'autre cours d'eau. Veuillez maintenir le guidon avec vos deux mains. Ne montez jamais à plus d'une personne sur le produit. Veuillez à garder vos doigts et toutes autres parties du corps loin des parties pouvant chauffer durant l'utilisation (Frein, moteur etc).

Ne jamais utiliser le produit pour tirer quelque chose sous peine d'abimer les composants et d'user la batterie. Ne mettez jamais le produit en contact avec de l'eau, les composants électriques peuvent s'endommager et créer une situation dangereuse.

Roulez uniquement sur des surfaces plates et solides. Evitez les surfaces avec du gravier, des trous, de la glace, qui peuvent entraîner une perte de contrôle du produit. Ne roulez pas la nuit ou dans des zones où la visibilité est réduite. Ne roulez pas non plus en intérieur, dans des endroits où la moquette et les tapis peuvent vous gêner. Le niveau de pression acoustique d'émission pondéré A au poste de conduite ne dépasse pas 70dB(A). La valeur totale des vibrations auxquelles est exposé le système main bras ne dépasse pas 2.5m/s<sup>2</sup>, la valeur moyenne quadratique maximale pondérée en fréquence de l'accélération à laquelle est exposée l'ensemble du corps ne dépasse pas 0.5m/s<sup>2</sup>. (Précision de mesure incertaine)

Après chaque utilisation, vérifiez que chaque pièce est bien à sa place, et qu'elle n'est pas endommagée. Avant chaque utilisation, vérifiez les points suivants :

- Les freins sont en bon état de fonctionnement
- Tous les composants sont en état et bien à leurs places
- Les pièces ayant présenté des anomalies lors de la dernière utilisation ont bien été réparées ou changées selon les conditions du fabricant.

- **Utilisation du chargeur**

Avant la première utilisation, le produit doit être entièrement chargé. Une durée de charge prolongée peut être nécessaire lors de la première mise en service. Référez-vous au voyant de l'indicateur de batterie pour suivre l'état de charge.

La batterie peut être rechargée à tout moment afin de maintenir un niveau de performance optimal. Il n'est pas nécessaire d'attendre que la batterie soit complètement déchargée avant de procéder à une recharge.

Pour le rechargement de la batterie, **utilisez exclusivement l'unité d'alimentation amovible fournie avec l'appareil, référence. L'utilisation de tout autre chargeur ou d'un chargeur d'une autre marque est interdit et peut entraîner une détérioration de la batterie ou présenter un risque pour la sécurité.**

Afin de garantir une durée de vie normale de la batterie, celle-ci doit être rechargée au minimum une fois tous les trois mois, même en cas de non-utilisation prolongée du produit.

La batterie et le chargeur doivent être protégés contre les chocs, l'humidité et tout contact avec l'eau. Ces conditions d'utilisation ne sont pas couvertes par la garantie et peuvent provoquer des dommages irréversibles. Le chargeur fourni est équipé d'un système de gestion de charge automatique permettant l'arrêt de la charge une fois le niveau de 100 % atteint, afin de préserver la batterie. Avant chaque utilisation, vérifiez que le chargeur est en parfait état : câbles, connecteurs et embouts ne doivent présenter aucun signe d'usure ou de détérioration. Si le produit ne se recharge pas, le chargeur peut être défectueux et doit être remplacé.

Le produit doit être éteint pendant la charge. La charge doit être effectuée sous la supervision d'un adulte. Une fois la charge terminée, le chargeur doit être débranché à la fois de la prise secteur et du produit. Ne laissez jamais la trottinette en charge sans surveillance.

**Lorsque la trottinette n'est pas en charge, le cache du connecteur de charge doit impérativement être fermé.**

**Le câble souple externe de l'unité d'alimentation ne peut pas être remplacé. En cas d'endommagement du cordon, l'unité d'alimentation doit être mise au rebut et remplacée.**

- **Batterie**

La batterie ne doit pas être stockée à des températures extrêmes. Elle ne doit pas être exposée à des températures inférieures à 0 °C ni supérieures à 30 °C.

En cas de non-utilisation du produit pendant une période prolongée de 60 à 90 jours, une diminution des performances de la batterie peut être constatée. Cette perte d'autonomie est liée au manque d'utilisation et ne constitue pas un défaut de fabrication ; elle n'est donc pas couverte par la garantie. La batterie est un composant soumis à l'usure.

Ce produit est équipé d'une batterie lithium-ion scellée, non accessible. La batterie ne doit en aucun cas être manipulée, ouverte ou remplacée par un enfant. Toute intervention sur la batterie doit être réalisée exclusivement par un personnel qualifié.

En fin de vie, la batterie doit être éliminée séparément des déchets ménagers non triés. Elle doit être déposée dans les points de collecte prévus à cet effet. La collecte et le recyclage des batteries contribuent à la protection de l'environnement et à la préservation des ressources naturelles.

Ce produit contient une batterie lithium-ion. En cas d'incendie impliquant la batterie, l'extinction doit être effectuée à l'aide d'un extincteur à poudre adapté aux feux de métaux (classe D).

**MISE EN GARDE : pour le rechargement de la batterie, utilisez exclusivement l'unité d'alimentation amovible fournie avec l'appareil, référence HGDS126100.**

- **Entretien**

**Entretien, maintenance et stockage – opérations autorisées à l'utilisateur**

Les opérations suivantes peuvent être effectuées par l'utilisateur, sous réserve de respecter les instructions du présent manuel.

**Nettoyage et stockage**

- Stocker la drapsienne dans un **endroit sec, propre et à l'abri de la poussière.**
- Éviter un stockage prolongé dans un environnement humide ou exposé directement au soleil.
- Nettoyer la drapsienne à l'aide d'un **chiffon doux légèrement humide** et, si nécessaire, d'un **détergent doux.**
- **Ne pas utiliser** d'alcool, d'essence, de kérosène ni de solvants chimiques corrosifs, qui pourraient endommager l'aspect et la structure du produit.

### **Contrôles visuels et vérifications courantes**

- Vérifier régulièrement l'état général du véhicule (cadre, guidon, roues, câbles, leviers).
- Contrôler le bon fonctionnement des freins.
- Vérifier le serrage des vis accessibles, notamment au niveau du guidon et du dispositif de direction.
- Contrôler l'état des pneus (le cas échéant).

**Si un composant est endommagé ou ne fonctionne pas correctement, il doit être remplacé avant toute utilisation. L'utilisation d'un produit présentant une pièce défectueuse peut entraîner une chute ou des blessures.**

### **Recharge de la batterie**

- Recharger la batterie conformément aux instructions du présent manuel.

### **Utilisation intensive**

#### **⚠ Avertissement**

Une utilisation intensive du véhicule (usage fréquent, charges élevées, surfaces dégradées) peut entraîner une usure accélérée des composants et des dommages prématurés.

Un contrôle et un entretien réguliers sont recommandés.

### **Restrictions**

**Toute opération autre que celles listées (interventions sur le système électrique, la batterie, le moteur, le contrôleur, le système de freinage interne ou les suspensions) doit être réalisée par un professionnel qualifié.**

#### **⚠ Avertissement de sécurité**

Toute intervention non autorisée ou utilisation d'un produit endommagé peut compromettre la sécurité de l'utilisateur et entraîner l'annulation de la garantie.

#### **• Transport**

Si vous souhaitez transporter votre produit, ainsi que sa batterie, en avion ou via d'autres moyen de transport, veuillez contacter préalablement les autorités locales compétentes et le transporteur afin de vous informer sur les éventuelles interdictions et limites de transport. Les batteries au lithium sont considérées comme dangereuses dans de nombreux pays. Veuillez-vous assurer avant un voyage, que l'accès et le transport soient autorisés. Le droit international interdit le transport par avion des batteries au lithium. Attention à garder les couvercles en plastique hors de portée des enfants pour éviter une éventuelle suffocation.

### **Manutention de la draisienne :**

**Utilisez toujours vos deux mains sur la potence afin de porter et déplacer la draisienne en toute sécurité, portez des chaussures adaptées.**

#### **• Utilisation du produit**

Appuie sur le bouton Power, côté droit, pour démarrer la draisienne. Appuyez sur la gâchette d'accélération pour démarrer le moteur.

**Contrôle ta vitesse avec la gâchette. Pour ralentir ou t'arrêter, utilise le frein manuel situé sur le guidon..**

Avant chaque utilisation, veuillez vérifier que les roues ne sont pas encombrées, que les freins fonctionnent. Afin d'effectuer certains réglages de base notamment le jeu de la commande de frein, venez découvrir nos vidéos tutoriels disponibles sur notre chaine YouTube : URBANGLIDE CHANNEL.

L'utilisation de ce type de produit sur de longue durée peut entraîner des vibrations qui peuvent être désagréables, faites des pauses régulièrement.

#### **• Rebut**

**CE PRODUIT CONTIENT DES BATTERIES LITHIUM QUI DOIVENT ÊTRE RECYCLEES DE FAÇON SURE :**

La batterie doit être retirée avant d'être mise au rebut. Avant toute intervention, pensez à l'éteindre et la débrancher de la prise de courant.

**AVERTISSEMENT :** Comme il en est de tout composant mécanique, un véhicule est soumis à de fortes contraintes et à l'usure. Les divers matériaux et composants peuvent réagir différemment à l'usure ou à la fatigue. Si l'on dépasse la durée de vie prévue pour un composant, il peut se rompre soudainement et risquer de blesser l'utilisateur. Les fissures, rayures et décolorations dans les zones soumises à de fortes contraintes indiquent que le composant a dépassé sa durée de vie et qu'il convient de le remplacer.

**(Cette draisienne n'est pas destinée à être utilisée ou stationnée dans des lieux publics)**

**⚠** Les éléments d'emballage (sacs plastiques, films, attaches, protections) ne sont pas des jouets. Ils doivent être tenus hors de portée des enfants afin d'éviter tout risque d'étouffement ou de blessure.

# EN

## Safety and Precautions

Read and follow the instructions in this manual regarding proper use, including starting, riding, braking, maintenance, and storage.

Please review the risks and safety advice provided in this manual. Using an electric product can present risks if the user is not attentive. Improper use or failure to follow safety instructions does **not** hold the company liable for accidents. The user must exercise judgment and common sense to identify potential hazards.

## Protective Equipment

Always wear the following safety equipment:

- Approved and certified helmet according to your location
- Knee pads and elbow pads
- Long-sleeved shirt and long pants
- Gloves
- Shoes with rubber soles; never ride barefoot or in sandals

Ensure that shoelaces are properly tied and kept away from wheels and moving parts.

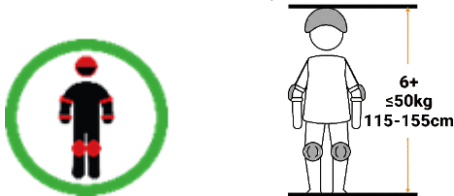

## Rider Guidance

This product is **not suitable for children under 6 years old** due to its maximum speed.

It is intended for children **6 years and older**. It may be used by children as well as individuals with reduced physical, sensory, or mental abilities, or lacking experience, **only under supervision of a responsible adult**, or after receiving clear instructions on safe use and understanding the risks. Children under 6 should not play with the product. Cleaning and maintenance should **not be performed by children without supervision**.

Use must be conducted under **constant adult supervision**. The supervising adult must ensure the child understands the safety instructions, uses the product in a safe environment appropriate for their age and abilities, and that the product is in good condition before each use.

This model is intended **exclusively for recreational use on private property**. It is **not a means of transportation** under motorized personal mobility regulations. Public road use is prohibited unless local regulations permit otherwise.

Do **not touch the motor or brakes immediately after use**, as these parts can become extremely hot. The maximum user weight is 50 kg.

## Safety Advice

Take the time to learn the basics to avoid serious accidents, including:

- The rider must be **at least 6 years old**. For comfortable riding, the child's hips should not exceed the handlebar, and their line of sight should be at least 30 cm above the handlebar.
- Do not deviate from the intended use of the vehicle
- Regularly check that all bolts are tightened, especially wheel axles, steering system, and brake assembly
- Report any sharp edges caused by use
- Do **not modify** the balance bike, including the steering tube, handlebars, stem, or braking system

**WARNING:** On wet surfaces, braking distances may increase significantly. Adjust your speed and remain extra cautious.

## Safety Symbols

### “Finger pinch hazard” symbol

This symbol indicates a risk of fingers getting caught in moving parts, such as the handlebar, steering column, or wheels.

#### ⚠ Warning

- Do not place fingers near moving or hinged parts
- Perform operations carefully



## General Use

The balance bike must be used on **flat, secure surfaces**. Avoid riding over obstacles or performing jumps to prevent falls and injuries. Anticipate and adjust your path and speed as you approach obstacles. It is also recommended to **get off the bike** if obstacles become dangerous due to shape, height, or risk of slipping.

In case of an accident, move the child away from the danger area and ensure they are safe. Turn off the balance bike; the child must always be supervised by an adult.

The maximum speed of the balance bike (**13 km/h**) may vary depending on the child's weight, weather conditions, and slope of the terrain.

#### ⚠ Safety Warnings

- Always keep both hands on the handlebars and maintain a stable position before using the throttle
- Never use the throttle if the child is not ready to control the bike
- Turn off the balance bike when not in use

## General Recommendations

- Always cut power when the bike is not in use
- Never leave the balance bike powered on unattended

## Operation and Checks

To ensure proper function, adjustment, inspection, and maintenance must be performed before and after each use. Always follow safety instructions and wear appropriate protective equipment. Contact the manufacturer if you have any questions or concerns, and consider all reasonably foreseeable misuse.

Any load attached to the handlebars may affect stability. Do **not carry heavy loads** or attach non-approved accessories, as this can make the bike unstable.

## Riding Procedures

Pay attention to your surroundings and all potential hazards. Respect the rights and property of others. Do not engage the throttle if you are not on the bike. This product is **not designed for jumps, stunts, or drifting**. Do not ride near roads, vehicles, stairs, hills, pools, or other bodies of water. Always keep both hands on the handlebars. Only one person at a time may ride. Keep fingers and other body parts away from hot parts (motor, brakes, etc.).

Do not use the product to pull objects, as this may damage components or drain the battery. Avoid contact with water; electrical components may be damaged and create a hazard.

Ride only on **flat, solid surfaces**. Avoid gravel, potholes, ice, or other unstable surfaces. Do not ride at night or in low visibility. Avoid indoor surfaces with carpets or rugs that may interfere with control.

Noise and vibration levels:

- Maximum A-weighted sound pressure at the driver's position: **70 dB(A)**
- Hand-arm vibration exposure:  $\leq 2.5 \text{ m/s}^2$
- Whole-body vibration exposure:  $\leq 0.5 \text{ m/s}^2$  (measurement uncertainty)

After each use, ensure all parts are in place and undamaged. Before use, check:

- Brakes are functioning properly
- All components are present and in good condition
- Any components that were defective during the previous use have been repaired or replaced according to manufacturer instructions

### Charger Use

Before first use, fully charge the product. The initial charge may take longer. Monitor the battery indicator light for charge status.

The battery can be charged at any time for optimal performance. It is not necessary to fully discharge before charging.

Use **only** the supplied removable power unit (reference). Using any other charger may damage the battery or create a safety hazard.

To maintain battery life, charge at least once every three months, even if unused. Keep battery and charger safe from shocks, moisture, and water. These conditions are **not covered by warranty**.

The charger features automatic charge management that stops at 100% to preserve the battery. Check the charger for damage before use. Replace if defective. The bike must be off during charging. Always supervise charging. Disconnect charger from both the outlet and the bike when finished. Close the charging port cover when not in use.

The external charger cable cannot be replaced. If damaged, dispose of and replace the power unit.

### Battery

Do not store the battery in extreme temperatures ( $<0 \text{ }^\circ\text{C}$  or  $>30 \text{ }^\circ\text{C}$ ).

If the product is unused for 60–90 days, battery performance may decrease. This is normal wear and not a manufacturing defect.

The product has a sealed lithium-ion battery. **Do not open or replace** the battery yourself. Only qualified personnel may handle the battery.

At the end of life, dispose of the battery separately from household waste at designated collection points. Recycling protects the environment.

In case of a battery fire, use a **class D powder extinguisher**.

**⚠ Warning:** Use only the supplied removable power unit (reference HGDS126100) for charging.

### Maintenance

Authorized user operations (cleaning, storage, minor maintenance) are allowed if instructions are followed.

#### **Cleaning and Storage:**

- Store in a dry, clean, dust-free place
- Avoid prolonged exposure to humidity or direct sunlight
- Clean with a soft, slightly damp cloth; use mild detergent if needed
- Do not use alcohol, gasoline, kerosene, or corrosive solvents

#### **Visual Checks:**

- Check frame, handlebars, wheels, cables, levers
- Check brake function
- Check screws and bolts, especially on the handlebar and steering system
- Check tire condition (if applicable)

Replace any damaged or malfunctioning component before use. Riding with defective parts may cause accidents.

#### **Intensive Use:**

⚠ Heavy or frequent use may accelerate wear and cause premature damage. Regular checks and maintenance are recommended.

#### **Restrictions:**

Any operation not listed (electrical system, battery, motor, controller, internal brakes, or suspension) must be performed by a qualified professional.

⚠ Unauthorized intervention or use of damaged product may compromise safety and void warranty.

#### **Transport:**

Before transporting the product or battery (especially by air), check local regulations and with the carrier. Lithium batteries are hazardous in many countries. Air transport is prohibited by international law. Keep plastic covers out of reach of children.

#### **Handling the Balance Bike:**

Always use both hands on the stem when carrying or moving the bike. Wear proper shoes.

#### **Using the Product:**

Press the **Power button on the right side** to start. Press the throttle trigger to start the motor. Control speed with the throttle. Use the hand brake to slow down or stop. Check wheels are clear and brakes work before each ride. For basic adjustments, see tutorial videos on the **URBANGLIDE CHANNEL** on YouTube.

Long rides may cause vibrations; take breaks regularly.

#### **Disposal:**

This product contains lithium batteries. **Recycle safely:** remove the battery before disposal. Turn off and unplug before intervention.

⚠ **Warning:** Like all mechanical components, the bike is subject to stress and wear. Materials may fail if lifespan is exceeded, risking injury. Cracks, scratches, or discoloration in high-stress areas indicate replacement is needed.

(This balance bike is **not intended for public use or parking.**)

⚠ **Packaging:** Plastic bags, films, ties, and protective elements are **not toys**. Keep out of reach of children to prevent suffocation or injury.

# ES

## Seguridad y Precauciones

Lea y siga las instrucciones de este manual sobre el uso adecuado, incluyendo el arranque, conducción, frenado, mantenimiento y almacenamiento.

Revise los riesgos y las recomendaciones de seguridad indicados en este manual. El uso de un producto eléctrico puede presentar riesgos si el usuario no está atento. El uso indebido o el incumplimiento de las instrucciones de seguridad no hace responsable a la empresa por accidentes. El usuario debe ejercer juicio y sentido común para identificar posibles peligros.

## Equipo de Protección

Siempre use el siguiente equipo de seguridad:

- Casco aprobado y certificado según su ubicación
- Rodilleras y coderas
- Camisa de manga larga y pantalón largo
- Guantes
- Zapatos con suela de goma; nunca conduzca descalzo o con sandalias

Asegúrese de que los cordones estén correctamente atados y alejados de las ruedas y piezas en movimiento.

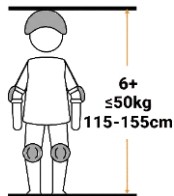

## Orientación para el Conductor

Este producto no es adecuado para niños menores de 6 años debido a su velocidad máxima.

Está destinado a niños de 6 años en adelante. Puede ser usado por niños, así como por personas con capacidades físicas, sensoriales o mentales reducidas, o con falta de experiencia, solo bajo la supervisión de un adulto responsable o después de recibir instrucciones claras sobre el uso seguro y comprender los riesgos. Los niños menores de 6 años no deben jugar con el producto. La limpieza y el mantenimiento no deben ser realizados por niños sin supervisión.

El uso debe realizarse bajo supervisión constante de un adulto responsable. El adulto supervisor debe asegurarse de que el niño comprenda las instrucciones de seguridad, use el producto en un entorno seguro adecuado para su edad y capacidades, y que el producto esté en buen estado antes de cada uso.

Este modelo está destinado exclusivamente a uso recreativo en propiedad privada. No constituye un medio de transporte según las regulaciones de vehículos motorizados de movilidad personal. Queda prohibido su uso en vías públicas, salvo que la normativa local indique lo contrario.

No toque el motor ni los frenos inmediatamente después de usarlo, ya que pueden estar extremadamente calientes. El peso máximo del usuario es de 50 kg.

## Consejos de Seguridad

Tómese el tiempo para aprender las bases del manejo y evitar accidentes graves:

- El conductor debe tener al menos 6 años. Para una conducción cómoda, las caderas del niño no deben superar el manillar y la línea de visión debe estar al menos 30 cm por encima del manillar.
- No desviar el vehículo de su uso previsto
- Revisar regularmente que todos los tornillos estén apretados, especialmente ejes de ruedas, sistema de dirección y conjunto de frenos
- Informar sobre bordes afilados generados por el uso
- No modificar la bicicleta sin pedales, incluyendo tubo de dirección, manillar, potencia o sistema de frenos

**ADVERTENCIA:** En superficies húmedas, las distancias de frenado pueden aumentar significativamente. Ajuste su velocidad y tenga especial precaución.

## Símbolos de Seguridad

### Símbolo “riesgo de atrapamiento de dedos”

Este símbolo indica riesgo de atrapamiento de dedos en piezas móviles, como manillar, columna de dirección o ruedas.

#### ⚠ Advertencia

- No colocar los dedos cerca de partes móviles o articuladas
- Realizar las operaciones con precaución



#### Uso General

La bicicleta sin pedales debe usarse sobre superficies planas y seguras. Evite pasar obstáculos o realizar saltos para prevenir caídas y lesiones. Anticipe y ajuste su trayectoria y velocidad al acercarse a obstáculos. Se recomienda bajarse de la bicicleta si los obstáculos son peligrosos por su forma, altura o riesgo de resbalamiento.

En caso de accidente, aleje al niño de la zona de peligro y asegúrese de que esté seguro. Apague la draisiana; el niño debe estar siempre bajo la supervisión de un adulto.

La velocidad máxima de la bicicleta sin pedales (13 km/h) puede variar según el peso del niño, las condiciones climáticas y la inclinación del terreno.

## Advertencias de Seguridad

- Mantenga siempre ambas manos en el manillar y posición estable antes de usar el acelerador
- Nunca use el acelerador si el niño no está listo para controlar la bicicleta
- Apague la bicicleta cuando no esté en uso

## Recomendaciones Generales:

- Siempre corte la alimentación cuando la bicicleta no se use
- Nunca deje la bicicleta encendida sin supervisión

## Funcionamiento y Verificaciones

Para asegurar un funcionamiento adecuado, realice ajustes, inspecciones y mantenimiento antes y después de cada uso. Siga las instrucciones de seguridad y use equipo de protección adecuado. Contacte al fabricante ante dudas o consultas, y considere cualquier uso indebido previsiblemente razonable.

Cualquier carga fijada al manillar puede afectar la estabilidad. No transporte cargas pesadas ni coloque accesorios no aprobados, ya que puede volver inestable la bicicleta.

## Procedimientos de Conducción

Preste atención a su entorno y a todos los posibles peligros. Respete los derechos y propiedades de otros. No accione el acelerador si no está sobre la bicicleta. Este producto no está diseñado para saltos, acrobacias o derrapes. No conduzca cerca de carreteras, vehículos, escaleras, colinas, piscinas u otros cuerpos de agua. Mantenga siempre ambas manos en el manillar. Solo puede montarse una persona a la vez. Mantenga los dedos y otras partes del cuerpo alejadas de piezas calientes (motor, frenos, etc.).

No use el producto para arrastrar objetos, ya que puede dañar componentes o agotar la batería. Evite el contacto con agua; los componentes eléctricos podrían dañarse y generar peligro.

Conduzca únicamente sobre superficies planas y sólidas. Evite grava, baches, hielo u otras superficies inestables. No conduzca de noche o con poca visibilidad. Evite interiores con alfombras que dificulten el control.

#### **Niveles de ruido y vibración:**

- Presión sonora máxima ponderada A en posición del conductor: 70 dB(A)
- Vibración mano-brazo:  $\leq 2.5 \text{ m/s}^2$
- Vibración cuerpo completo:  $\leq 0.5 \text{ m/s}^2$  (incertidumbre de medición)

Después de cada uso, asegúrese de que todas las piezas estén en su lugar y sin daños. Antes de usar:

- Verifique que los frenos funcionen correctamente
- Todos los componentes estén en buen estado y completos
- Las piezas defectuosas del uso anterior hayan sido reparadas o reemplazadas según instrucciones del fabricante

#### **Uso del Cargador**

Antes del primer uso, cargue completamente el producto. La primera carga puede requerir más tiempo. Verifique el indicador de batería para conocer el estado de carga.

La batería puede cargarse en cualquier momento para mantener un rendimiento óptimo. No es necesario descargarla completamente antes de cargar.

Use únicamente la unidad de alimentación suministrada (referencia). Usar otro cargador puede dañar la batería o ser peligroso.

Para mantener la batería, cárguela al menos cada tres meses, incluso si no se usa. Proteja batería y cargador de golpes, humedad y agua. Estas condiciones no cubren la garantía.

El cargador tiene gestión automática de carga, deteniéndose al 100% para preservar la batería. Verifique que el cargador no esté dañado antes de usar; reemplácelo si es defectuoso. La bicicleta debe estar apagada durante la carga. Siempre supervise la carga. Desconecte el cargador de la toma y del producto al terminar. Cierre el puerto de carga cuando no se use.

El cable externo del cargador no es reemplazable. Si se daña, deseche y reemplace la unidad de alimentación.

#### **Batería**

No almacenar la batería en temperaturas extremas ( $<0 \text{ }^\circ\text{C}$  o  $>30 \text{ }^\circ\text{C}$ ).

Si el producto no se usa durante 60–90 días, la batería puede perder rendimiento. Esto es desgaste normal, no defecto de fabricación.

La batería es de litio-ion sellada y no accesible. No abrir ni reemplazar la batería; solo personal calificado puede manipularla.

Al final de su vida útil, deseche la batería por separado en puntos de recolección. El reciclaje protege el medio ambiente.

En caso de incendio de batería, use un extintor de polvo clase D.

**⚠ Advertencia:** Use solo la unidad de alimentación suministrada (referencia HGDS126100) para cargar.

#### **Mantenimiento**

**Operaciones autorizadas para el usuario:** limpieza, almacenamiento y mantenimiento menor siguiendo el manual.

#### **Limpieza y Almacenamiento:**

- Guardar en lugar seco, limpio y sin polvo
- Evitar exposición prolongada a humedad o sol directo
- Limpiar con paño suave ligeramente húmedo; usar detergente suave si es necesario
- No usar alcohol, gasolina, queroseno o solventes corrosivos

### Controles visuales:

- Revisar marco, manillar, ruedas, cables, palancas
- Verificar frenos
- Revisar tornillos, especialmente en manillar y dirección
- Comprobar estado de neumáticos (si aplica)

Reemplace cualquier componente dañado antes de usar. Conducir con piezas defectuosas puede causar accidentes.

### Uso Intensivo

⚠️ Uso frecuente, cargas pesadas o superficies deterioradas pueden acelerar el desgaste y dañar prematuramente. Se recomienda mantenimiento regular.

### Restricciones

Cualquier operación no listada (sistema eléctrico, batería, motor, controlador, frenos internos, suspensión) debe realizarse por profesional calificado.

⚠️ Intervenciones no autorizadas o uso de producto dañado puede comprometer la seguridad y anular la garantía.

### Transporte

Antes de transportar el producto o batería (especialmente por avión), consulte regulaciones locales y la compañía de transporte. Las baterías de litio son peligrosas y su transporte aéreo está prohibido por ley internacional. Mantenga cubiertas de plástico fuera del alcance de niños.

### Manipulación de la Bicicleta

Siempre use ambas manos en la potencia al moverla. Use calzado adecuado.

### Uso del Producto

Presione el botón Power en el lado derecho para arrancar. Pulse el gatillo del acelerador para arrancar el motor. Controle la velocidad con el acelerador. Use freno de mano para detenerse. Verifique ruedas y frenos antes de cada uso. Para ajustes básicos, vea videos tutoriales en URBANGLIDE CHANNEL en YouTube. El uso prolongado puede causar vibraciones; haga pausas regularmente.

### Eliminación

Este producto contiene baterías de litio. Recicle de forma segura: retire la batería antes de desechar. Apague y desconecte antes de cualquier intervención.

⚠️ **Advertencia:** Todos los componentes mecánicos están sujetos a estrés y desgaste. Materiales pueden fallar si exceden su vida útil, con riesgo de lesiones. Grietas, rayaduras o decoloración en zonas de alta tensión indican que la pieza debe reemplazarse.  
(Esta bicicleta no está destinada a uso o estacionamiento público)

⚠️ **Embalaje:** Bolsas de plástico, films, bridas y protecciones no son juguetes. Mantener fuera del alcance de niños para evitar asfixia o lesiones.

# PT

## Segurança e Precauções

Leia e siga as instruções deste manual sobre o uso adequado, incluindo partida, condução, frenagem, manutenção e armazenamento.

Revise os riscos e recomendações de segurança indicados neste manual. O uso de um produto elétrico pode apresentar riscos se o usuário não estiver atento. O uso inadequado ou o descumprimento das instruções de segurança não responsabiliza a empresa por acidentes. O usuário deve exercer julgamento e bom senso para identificar perigos potenciais.

### Equipamento de Proteção

Sempre use o seguinte equipamento de segurança:

- Capacete aprovado e certificado de acordo com sua localização
- Joelheiras e cotoveleiras
- Camisa de manga comprida e calça comprida
- Luvas
- Sapatos com solado de borracha; nunca conduza descalço ou de sandálias

Certifique-se de que os cadarços estejam bem amarrados e longe das rodas e peças em movimento.

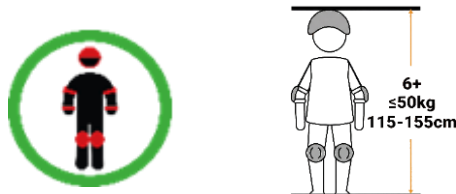

### Orientação para o Condutor

Este produto não é adequado para crianças menores de 6 anos devido à sua velocidade máxima.

Destina-se a crianças a partir de 6 anos. Pode ser usado por crianças, bem como por pessoas com capacidades físicas, sensoriais ou mentais reduzidas, ou com falta de experiência, apenas sob supervisão de um adulto responsável, ou após receber instruções claras sobre o uso seguro e compreender os riscos. Crianças menores de 6 anos não devem brincar com o produto. A limpeza e manutenção não devem ser realizadas por crianças sem supervisão.

O uso deve ocorrer sob supervisão constante de um adulto responsável. O adulto supervisor deve garantir que a criança compreenda as instruções de segurança, use o produto em um ambiente seguro e adequado para sua idade e habilidades, e que o produto esteja em bom estado antes de cada uso.

Este modelo destina-se exclusivamente ao uso recreativo em propriedade privada. Não constitui meio de transporte conforme as regulamentações de veículos motorizados de mobilidade pessoal. O uso em vias públicas é proibido, salvo disposição local em contrário.

Não toque no motor ou nos freios imediatamente após o uso, pois podem estar extremamente quentes. O peso máximo do usuário é de 50 kg.

### Conselhos de Segurança

Reserve um tempo para aprender os fundamentos da condução e evitar acidentes graves:

- O condutor deve ter pelo menos 6 anos. Para uma condução confortável, os quadris da criança não devem ultrapassar o guidão e a linha de visão deve estar pelo menos 30 cm acima do guidão.
- Não desviar o veículo de seu uso previsto
- Verificar regularmente se todos os parafusos estão apertados, especialmente eixos das rodas, sistema de direção e conjunto de freios
- Informar sobre bordas afiadas geradas pelo uso
- Não modificar a bicicleta sem pedais, incluindo tubo de direção, guidão, mesa ou sistema de freios

**AVISO:** Em superfícies molhadas, as distâncias de frenagem podem aumentar significativamente. Ajuste a velocidade e mantenha atenção redobrada.

### Símbolos de Segurança

### **Símbolo “risco de esmagamento de dedos”**

Este símbolo indica risco de dedos presos em peças móveis, como guidão, coluna de direção ou rodas.

#### **⚠ Aviso**

- Não coloque os dedos perto de partes móveis ou articuladas
- Realize operações com cuidado



### **Uso Geral**

A bicicleta sem pedais deve ser usada em superfícies planas e seguras. Evite passar por obstáculos ou realizar saltos para prevenir quedas e lesões. Antecipe e ajuste a trajetória e a velocidade ao se aproximar de obstáculos. Recomenda-se desmontar da bicicleta se os obstáculos forem perigosos devido à forma, altura ou risco de escorregamento.

Em caso de acidente, afaste a criança da área de perigo e certifique-se de que está segura. Desligue a draisiana; a criança deve estar sempre acompanhada por um adulto.

A velocidade máxima da bicicleta sem pedais (13 km/h) pode variar de acordo com o peso da criança, condições climáticas e inclinação do terreno.

### **Avisos de Segurança**

- Mantenha sempre ambas as mãos no guidão e posição estável antes de usar o acelerador
- Nunca use o acelerador se a criança não estiver pronta para controlar a bicicleta
- Desligue a bicicleta quando não estiver em uso

### **Recomendações Gerais:**

- Sempre corte a alimentação quando a bicicleta não estiver em uso
- Nunca deixe a bicicleta ligada sem supervisão

### **Funcionamento e Verificações**

Para garantir funcionamento adequado, realize ajustes, inspeções e manutenção antes e depois de cada uso. Sempre siga as instruções de segurança e use equipamento de proteção apropriado. Contate o fabricante em caso de dúvidas e considere qualquer uso indevido previsível.

Qualquer carga fixada no guidão pode afetar a estabilidade. Não transporte cargas pesadas ou acessórios não aprovados, pois isso pode tornar a bicicleta instável.

### **Procedimentos de Condução**

Preste atenção ao ambiente e a todos os possíveis perigos. Respeite direitos e propriedades de terceiros. Não acione o acelerador se não estiver sobre a bicicleta. Este produto não é projetado para saltos, acrobacias ou derrapagens. Não conduza próximo a estradas, veículos, escadas, colinas, piscinas ou outros corpos d'água. Mantenha sempre ambas as mãos no guidão. Apenas uma pessoa pode montar por vez. Mantenha dedos e outras partes do corpo longe de peças quentes (motor, freios, etc.).

Não use o produto para puxar objetos, pois pode danificar componentes ou drenar a bateria. Evite contato com água; componentes elétricos podem ser danificados e criar risco.

Conduza apenas em superfícies planas e sólidas. Evite cascalho, buracos, gelo ou outras superfícies instáveis. Não conduza à noite ou com baixa visibilidade. Evite superfícies internas com tapetes que dificultem o controle.

### **Níveis de ruído e vibração:**

- Pressão sonora máxima ponderada A na posição do condutor: 70 dB(A)
- Vibração mão-braço:  $\leq 2,5 \text{ m/s}^2$
- Vibração corpo inteiro:  $\leq 0,5 \text{ m/s}^2$  (incerteza de medição)

Após cada uso, verifique se todas as peças estão no lugar e sem danos. Antes do uso:

- Verifique se os freios funcionam corretamente
- Todos os componentes estão presentes e em bom estado
- Componentes defeituosos do uso anterior foram reparados ou substituídos conforme instruções do fabricante

### **Uso do Carregador**

Antes do primeiro uso, carregue completamente o produto. A primeira carga pode demorar mais. Verifique o indicador de bateria para acompanhar o nível de carga.

A bateria pode ser carregada a qualquer momento para manter desempenho ótimo. Não é necessário descarregar completamente antes de recarregar.

Use apenas a unidade de alimentação fornecida (referência). Usar outro carregador pode danificar a bateria ou gerar risco.

Para preservar a vida útil da bateria, carregue pelo menos uma vez a cada três meses, mesmo que não esteja em uso. Proteja bateria e carregador de impactos, umidade e água. Estas condições não são cobertas pela garantia.

O carregador possui gestão automática de carga, que interrompe ao atingir 100% para preservar a bateria. Verifique se o carregador não está danificado antes do uso; substitua se defeituoso. A bicicleta deve estar desligada durante a carga. Sempre supervisione a carga. Desconecte o carregador da tomada e do produto ao

finalizar. Feche a tampa do conector de carga quando não estiver em uso.

O cabo externo do carregador não é substituível. Se danificado, descarte e substitua a unidade de alimentação.

#### **Bateria**

Não armazene a bateria em temperaturas extremas (<0 °C ou >30 °C).

Se o produto ficar sem uso por 60–90 dias, o desempenho da bateria pode diminuir. Isto é desgaste normal, não defeito de fabricação.

A bateria é de lítio-íon selada e inacessível. Não abra nem substitua a bateria; apenas pessoal qualificado pode manipulá-la.

Ao final da vida útil, descarte a bateria separadamente em pontos de coleta designados. A reciclagem protege o meio ambiente.

Em caso de incêndio da bateria, use extintor de pó classe D.

⚠ **Aviso:** Use apenas a unidade de alimentação fornecida (referência HGDS126100) para carregar.

#### **Manutenção**

Operações autorizadas para o usuário: limpeza, armazenamento e manutenção menor seguindo o manual.

##### **Limpeza e Armazenamento:**

- Guardar em local seco, limpo e sem poeira
- Evitar exposição prolongada à umidade ou luz solar direta
- Limpar com pano macio levemente úmido; usar detergente suave se necessário
- Não usar álcool, gasolina, querosene ou solventes corrosivos

##### **Verificações Visuais:**

- Revisar quadro, guidão, rodas, cabos, alavancas
- Verificar funcionamento dos freios
- Conferir parafusos, especialmente em guidão e sistema de direção
- Verificar condição dos pneus (se aplicável)

Substitua qualquer componente danificado antes do uso. Conduzir com peças defeituosas pode causar acidentes.

#### **Uso Intensivo**

⚠ Uso frequente, cargas pesadas ou superfícies deterioradas podem acelerar o desgaste e causar danos prematuros. Recomenda-se manutenção regular.

#### **Restrições**

Qualquer operação não listada (sistema elétrico, bateria, motor, controlador, freios internos ou suspensão) deve ser realizada por profissional qualificado.

⚠ Intervenções não autorizadas ou uso do produto danificado podem comprometer a segurança e anular a garantia.

#### **Transporte**

Antes de transportar o produto ou a bateria (especialmente por avião), consulte regulamentações locais e transportadora. Baterias de lítio são perigosas e transporte aéreo é proibido por lei internacional. Mantenha capas de plástico fora do alcance de crianças.

#### **Manuseio da Bicicleta**

Sempre use ambas as mãos na mesa de direção ao transportar. Use calçados adequados.

#### **Uso do Produto**

Pressione o botão Power no lado direito para ligar. Pressione o gatilho do acelerador para ligar o motor

Controle a velocidade com o acelerador. Use o freio manual para reduzir velocidade ou parar. Verifique rodas e freios antes de cada uso. Para ajustes básicos, veja vídeos tutoriais no URBANGLIDE CHANNEL no YouTube.

O uso prolongado pode causar vibrações; faça pausas regularmente.

#### **Descarte**

Este produto contém baterias de lítio. Recicle de forma segura: retire a bateria antes de descartar. Desligue e desconecte antes de qualquer intervenção.

⚠ **Aviso:** Todos os componentes mecânicos estão sujeitos a tensão e desgaste. Materiais podem falhar se excederem a vida útil, com risco de ferimentos. Rachaduras, arranhões ou descoloração em áreas de alta tensão indicam que a peça deve ser substituída.

(Esta bicicleta não é destinada a uso ou estacionamento público.)

⚠ **Embalagem:** Sacos plásticos, filmes, amarras e proteções não são brinquedos. Mantenha fora do alcance de crianças para evitar sufocamento ou ferimentos.

## Veiligheid en Voorzorgsmaatregelen

Lees en volg de instructies in deze handleiding over correct gebruik, inclusief starten, rijden, remmen, onderhoud en opslag.

Bekijk de risico's en veiligheidsaanbevelingen in deze handleiding. Het gebruik van een elektrisch product kan risico's met zich meebrengen als de gebruiker niet oplettend is. Onjuist gebruik of het niet naleven van de veiligheidsinstructies maakt het bedrijf niet aansprakelijk voor ongelukken. De gebruiker moet gezond verstand en beoordelingsvermogen gebruiken om mogelijke gevaren te herkennen.

## Beschermingsuitrusting

Draag altijd de volgende veiligheidsuitrusting:

- Goedgekeurde en gecertificeerde helm volgens uw locatie
- Knie- en elleboogbeschermers
- Lang shirt en lange broek
- Handschoenen
- Schoenen met rubberen zool; nooit blootsvoets of op sandalen rijden

Zorg ervoor dat veters goed gestrikt zijn en uit de buurt van wielen en bewegende delen blijven.

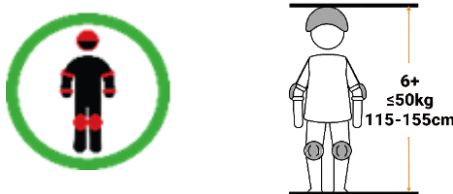

### Richtlijnen voor de Ruiter

Dit product is niet geschikt voor kinderen onder 6 jaar vanwege de maximale snelheid.

Het is bedoeld voor kinderen vanaf 6 jaar. Het mag worden gebruikt door kinderen, evenals door personen met verminderde fysieke, sensorische of mentale capaciteiten, of gebrek aan ervaring, alleen onder toezicht van een verantwoordelijke volwassene, of na duidelijke instructies over veilig gebruik en begrip van de risico's. Kinderen onder 6 jaar mogen niet met het product spelen. Schoonmaken en onderhoud mogen niet door kinderen zonder toezicht worden uitgevoerd.

Gebruik moet altijd plaatsvinden onder voortdurend toezicht van een verantwoordelijke volwassene. De toezichthoudende volwassene moet ervoor zorgen dat het kind de veiligheidsinstructies begrijpt, het product gebruikt in een veilige omgeving die geschikt is voor zijn of haar leeftijd en vaardigheden, en dat het product in goede staat is voor elk gebruik.

Dit model is uitsluitend bedoeld voor recreatief gebruik op privéterrein. Het is geen vervoermiddel onder de regelgeving voor gemotoriseerde persoonlijke mobiliteit. Gebruik op openbare wegen is verboden, tenzij lokale wetgeving anders toestaat.

Raak de motor of remmen niet direct na gebruik aan, omdat deze onderdelen extreem heet kunnen zijn. Het maximale gebruikersgewicht is 50 kg.

### Veiligheidstips

Neem de tijd om de basisprincipes van het rijden te leren en ernstige ongelukken te voorkomen:

- De bestuurder moet minstens 6 jaar oud zijn. Voor comfortabel rijden mogen de heupen van het kind niet boven het stuur uitsteken en moet de ooghoogte minstens 30 cm boven het stuur liggen.
- Houd het voertuig bij het beoogde gebruik
- Controleer regelmatig of alle schroeven goed vastzitten, vooral wielassen, stuursysteem en remmen
- Meld scherpe randen die door gebruik ontstaan
- Wijzig de loopfiets niet, inclusief stuurpen, stuur, stuurklem of remsysteem

**WAARSCHUWING:** Op natte oppervlakken kan de remweg aanzienlijk toenemen. Pas uw snelheid aan en wees extra voorzichtig.

### Veiligheidssymbolen

#### Symbool "vingerknelgevaar"

Dit symbool geeft aan dat er gevaar is dat vingers bekneld raken in bewegende onderdelen, zoals het stuur, de stuurkolom of de wielen.

## ⚠ Waarschuwing

- Plaats geen vingers in de buurt van bewegende of scharnierende delen
- Voer handelingen voorzichtig uit



### Algemeen Gebruik

De loopfiets moet worden gebruikt op vlakke, veilige oppervlakken. Vermijd obstakels of sprongen om vallen en letsel te voorkomen. Anticipeer en pas uw traject en snelheid aan bij het naderen van obstakels. Het wordt aanbevolen van de fiets af te stappen als obstakels gevaarlijk zijn door vorm, hoogte of uitglijsrisico.

Bij een ongeluk, haal het kind uit het gevaarlijke gebied en zorg dat het veilig is. Zet de loopfiets uit; het kind moet altijd onder toezicht van een volwassene staan.

De maximale snelheid van de loopfiets (13 km/u) kan variëren afhankelijk van het gewicht van het kind, weersomstandigheden en helling van het terrein.

### Veiligheidswaarschuwingen

- Houd altijd beide handen aan het stuur en neem een stabiele positie in voordat u de gashendel gebruikt
- Gebruik de gashendel nooit als het kind niet klaar is om de fiets te controleren
- Zet de fiets uit wanneer deze niet wordt gebruikt

### Algemene Aanbevelingen:

- Schakel altijd de stroom uit als de fiets niet wordt gebruikt
- Laat de fiets nooit ingeschakeld achter zonder toezicht

### Werking en Controles

Om correct functioneren te garanderen, moeten afstellingen, inspecties en onderhoud vóór en na elk gebruik worden uitgevoerd. Volg altijd de veiligheidsinstructies en draag geschikte beschermingsmiddelen. Neem contact op met de fabrikant bij vragen en houd rekening met alle redelijk voorziene onjuist gebruik.

Elke lading die aan het stuur is bevestigd, kan de stabiliteit beïnvloeden. Draag geen zware lasten of niet-goedgekeurde accessoires, omdat dit de fiets instabiel kan maken.

### Rijdprocedures

Let op uw omgeving en alle mogelijke gevaren. Respecteer de rechten en eigendommen van anderen. Gebruik de gashendel niet als u niet op de fiets zit. Dit product is niet ontworpen voor sprongen, stunts of driften. Rij niet in de buurt van wegen, voertuigen, trappen, heuvels, zwembaden of andere waterpartijen. Houd altijd beide handen aan het stuur. Er mag slechts één persoon tegelijk rijden. Houd vingers en andere lichaamsdelen uit de buurt van hete onderdelen (motor, remmen, etc.).

Gebruik het product niet om objecten te trekken, omdat dit componenten kan beschadigen of de batterij kan ontladen. Vermijd contact met water; elektrische componenten kunnen beschadigd raken en gevaarlijk zijn.

Rijd alleen op vlakke en stevige oppervlakken. Vermijd grind, gaten, ijs of andere onstabiele oppervlakken. Rij niet 's nachts of bij slecht zicht. Vermijd binnenoppervlakken met tapijten die de controle kunnen bemoeilijken.

### Geluids- en trillingsniveaus:

- Maximale A-gewogen geluidsdruk op de positie van de bestuurder: 70 dB(A)
- Hand-armtrillingsblootstelling:  $\leq 2,5 \text{ m/s}^2$
- Blootstelling aan trillingen van het hele lichaam:  $\leq 0,5 \text{ m/s}^2$  (meetonnauwkeurigheid)

Controleer na elk gebruik of alle onderdelen aanwezig en onbeschadigd zijn. Controleer vóór gebruik:

- Werken de remmen correct?
- Zijn alle componenten aanwezig en in goede staat?
- Zijn onderdelen die defect waren tijdens het vorige gebruik gerepareerd of vervangen volgens de instructies van de fabrikant?

### Gebruik van de Oplader

Laad het product volledig op vóór het eerste gebruik. De eerste lading kan langer duren. Controleer het batterij-indicatielampje voor de laadstatus.

De batterij kan op elk moment worden opgeladen voor optimale prestaties. Het is niet nodig de batterij volledig leeg te maken vóór het opladen.

Gebruik alleen de meegeleverde voedingsadapter (referentie). Het gebruik van een andere oplader kan de batterij beschadigen of gevaar opleveren.

Om de levensduur van de batterij te behouden, laad deze minstens één keer per drie maanden op, ook als deze niet wordt gebruikt. Bescherm batterij en oplader tegen schokken, vocht en water. Deze omstandigheden vallen niet onder de garantie.

De oplader beschikt over automatische laadbeheer die stopt bij 100% om de batterij te behouden. Controleer de oplader op schade voor gebruik; vervang indien defect. De fiets moet uitgeschakeld zijn tijdens het opladen. Houd

toezicht tijdens het opladen. Koppel de oplader los van zowel stopcontact als fiets na gebruik. Sluit de laadpoort af wanneer deze niet in gebruik is.  
De externe kabel van de oplader is niet vervangbaar. Bij schade, gooi de voedingseenheid weg en vervang deze.

### **Batterij**

Bewaar de batterij niet bij extreme temperaturen (<0 °C of >30 °C).

Als het product 60–90 dagen niet wordt gebruikt, kan de batterijprestaties verminderen. Dit is normale slijtage, geen fabricagefout.

De batterij is een afgesloten lithium-ion batterij en niet toegankelijk. Open of vervang de batterij niet; alleen gekwalificeerd personeel mag dit doen.

Aan het einde van de levensduur moet de batterij apart worden weggegooid bij aangewezen inzamelpunten. Recycling beschermt het milieu.

Bij batterijbrand, gebruik een poederblusser klasse D.

**⚠ Waarschuwing:** Gebruik alleen de meegeleverde voedingseenheid (referentie HGDS126100) om op te laden.

### **Onderhoud**

Door de gebruiker toegestane handelingen: schoonmaken, opslaan en klein onderhoud volgens de handleiding.

#### **Schoonmaken en Opslag:**

- Bewaren op een droge, schone en stofvrije plek
- Vermijd langdurige blootstelling aan vocht of direct zonlicht
- Reinig met een zachte, licht vochtige doek; gebruik indien nodig een mild reinigingsmiddel
- Gebruik geen alcohol, benzine, kerosine of corrosieve oplosmiddelen

#### **Visuele Controle:**

- Controleer frame, stuur, wielen, kabels en hendels
- Controleer werking van de remmen
- Controleer schroeven, vooral op stuur en stuursysteem
- Controleer de staat van de banden (indien van toepassing)

Vervang beschadigde onderdelen voor gebruik. Rijden met defecte onderdelen kan ongelukken veroorzaken.

### **Intensief Gebruik**

**⚠** Frequent gebruik, zware lasten of verslechterde oppervlakken kunnen slijtage versnellen en vroegtijdige schade veroorzaken. Regelmatig onderhoud wordt aanbevolen.

### **Beperkingen**

Elke niet-vermelde handeling (elektrisch systeem, batterij, motor, controller, interne remmen of vering) moet door een gekwalificeerde professional worden uitgevoerd.

**⚠** Onbevoegde ingrepen of gebruik van een beschadigd product kan de veiligheid in gevaar brengen en de garantie ongeldig maken.

### **Transport**

Controleer voor het transport van het product of de batterij (vooral per vliegtuig) de lokale regelgeving en bij de vervoerder. Lithiumbatterijen zijn gevaarlijk en luchttransport is volgens internationale wetgeving verboden. Houd plastic afdekkingen buiten het bereik van kinderen.

### **Handeling van de Fiets**

Gebruik altijd beide handen op de stuurpen bij het verplaatsen. Draag geschikt schoeisel.

### **Gebruik van het Product**

Druk op de Power-knop aan de rechterzijde om in te schakelen. Druk op de gashendel om de motor te starten.

Controleer de snelheid met de gashendel. Gebruik de handrem om af te remmen of te stoppen. Controleer wielen en remmen voor elk gebruik. Voor basale afstellingen, bekijk tutorialvideo's op het **URBANGLIDE CHANNEL** op YouTube.

Langdurig gebruik kan trillingen veroorzaken; neem regelmatig pauzes.

#### **Afvalverwijdering**

Dit product bevat lithiumbatterijen. Recycle veilig: verwijder de batterij voor verwijdering. Schakel uit en koppel los voor onderhoud.

**⚠ Waarschuwing:** Alle mechanische componenten zijn onderhevig aan belasting en slijtage. Materialen kunnen falen als de levensduur wordt overschreden, met risico op letsel. Scheuren, krassen of verkleuring op gebieden met hoge belasting duiden op vervanging.

(Deze fiets is niet bedoeld voor openbaar gebruik of parkeren.)

**⚠ Verpakking:** Plastic zakken, folies, binders en beschermende elementen zijn geen speelgoed. Buiten het bereik van kinderen houden om verstikking of letsel te voorkomen.

**Listing des pièces sujettes à usure :**

Certaines pièces nécessitent un remplacement en fonction de leur degré d'usure et de leur durée d'utilisation.

Vous pouvez vous procurer les pièces détachées à l'adresse suivante (section RIDE FLASH) :

**List of wear parts:**

Some parts require replacement depending on their level of wear and period of use. Spare parts can be purchased at the following address (RIDE FLASH section).

**Lista de piezas sujetas a desgaste:**

Algunas piezas requieren sustitución según su grado de desgaste y el tiempo de uso. Puede adquirir piezas de repuesto en la siguiente dirección (sección RIDE FLASH).

**Lista de peças sujeitas a desgaste:**

Algumas peças necessitam de substituição consoante o seu nível de desgaste e o tempo de utilização. As peças de substituição podem ser adquiridas no seguinte endereço (secção RIDE FLASH).

**Lijst van aan slijtage onderhevige onderdelen:**

Sommige onderdelen moeten worden vervangen afhankelijk van de mate van slijtage en de gebruiksduur.

Reserveonderdelen zijn verkrijgbaar via het volgende adres (sectie RIDE FLASH).

<https://boutique.urbanlide.com>

FR :Pièces détachées EN:Spare parts ES:Piezas de recambio PT:Peças sobressalentes NL:Reserveonderdelen	FR :Critères de remplacement EN:Replacement criteria ES:Criterios de sustitución PT:Crítérios de substituição NL:Vervangingscriteria	FR :Critère d'acceptabilité EN :Acceptance criteria ES :Criterio de aceptación PT:Crítério de aceitação NL:Acceptatiecriteria	FR :Méthode de remplacement EN :Replacement method ES :Método de sustitución PT:Método de substituição NL:Vervangingsmethode	FR :Références EN :References ES :Referencias PT :Referências NL :Referenties
FR : Les pneumatiques EN : Tyres ES : Neumáticos PT : Pneus NL : Banden	FR : Perte de la forme d'origine, fissures, éclats ou tout signe d'usure EN : Loss of original shape, cracks, cuts or any sign of wear ES : Pérdida de la forma original, grietas, cortes u otros signos de desgaste PT : Perda da forma original, fissuras, cortes ou outros sinais de desgaste NL : Vormverlies, scheuren of andere tekenen van slijtage	—	FR : Sur demande au service client EN : On request from customer service ES : Bajo solicitud al servicio de atención al cliente PT : Sob pedido ao serviço de apoio ao cliente NL : Op aanvraag bij de klantenservice	FR : Sur demande au service client EN : On request from customer service ES : Bajo solicitud al servicio de atención al cliente PT : Sob pedido ao serviço de apoio ao cliente NL : Op aanvraag bij de klantenservice
FR : Les garnitures de frein EN : Brake pads ES : Pastillas de freno PT : Pastilhas de travão NL : Remblokken	FR : Bruits anormaux ou frottements anormaux EN : Abnormal braking or friction noise ES : Ruidos anormales o de fricción PT : Ruídos anormais ou de fricção NL : Abnormale rem- of wrijvingsgeluiden	—	FR : Sur demande au service client EN : On request from customer service ES : Bajo solicitud al servicio de atención al cliente PT : Sob pedido ao serviço de apoio ao cliente NL : Op aanvraag bij de klantenservice	FR : Sur demande au service client EN : On request from customer service ES : Bajo solicitud al servicio de atención al cliente PT : Sob pedido ao serviço de apoio ao cliente NL : Op aanvraag bij de klantenservice
FR : Câble de commande de frein EN : Brake control cable ES : Cable de freno PT : Cabo do travão NL : Rembedieningskabel	FR : Câble effiloché EN : Frayed cable ES : Cable deshilachado PT : Cabo a desfilar NL : Rafelende kabel	—	FR : Sur demande au service client EN : On request from customer service ES : Bajo solicitud al servicio de atención al cliente PT : Sob pedido ao serviço de apoio ao cliente NL : Op aanvraag bij de klantenservice	FR : Sur demande au service client EN : On request from customer service ES : Bajo solicitud al servicio de atención al cliente PT : Sob pedido ao serviço de apoio ao cliente NL : Op aanvraag bij de klantenservice
FR : Bandes rétro réfléchissantes EN : Reflective strips ES : Bandas reflectantes	FR : Lorsqu'elles se décollent EN : When peeling off ES : Cuando se despegan PT : Quando se descolam NL : Wanneer ze loslaten	—	FR : Sur demande au service client EN : On request from customer service	FR : Sur demande au service client EN : On request from customer service ES : Bajo solicitud al servicio de atención al cliente

<b>FR</b> :Pièces détachées <b>EN</b> :Spare parts <b>ES</b> :Piezas de recambio <b>PT</b> :Peças sobressalentes <b>NL</b> :Reserveonderdelen	<b>FR</b> :Critères de remplacement <b>EN</b> :Replacement criteria <b>ES</b> :Criterios de sustitución <b>PT</b> :Critérios de substituição <b>NL</b> :Vervangingscriteria	<b>FR</b> :Critère d'acceptabilité <b>EN</b> :Acceptance criteria <b>ES</b> :Criterio de aceptación <b>PT</b> :Critério de aceitação <b>NL</b> :Acceptatiecriteria	<b>FR</b> :Méthode de remplacement <b>EN</b> :Replacement method <b>ES</b> :Método de sustitución <b>PT</b> :Método de substituição <b>NL</b> :Vervangingsmethode	<b>FR</b> :Références <b>EN</b> :References <b>ES</b> :Referencias <b>PT</b> :Referências <b>NL</b> :Referenties
<b>PT</b> : Faixas retrorrefletoras <b>NL</b> : Reflecterende strips			<b>ES</b> : Bajo solicitud al servicio de atención al cliente <b>PT</b> : Sob pedido ao serviço de apoio ao cliente <b>NL</b> : Op aanvraag bij de klantenservice	<b>PT</b> : Sob pedido ao serviço de apoio ao cliente <b>NL</b> : Op aanvraag bij de klantenservice
<b>FR</b> : Roulements <b>EN</b> : Bearings <b>ES</b> : Rodamientos <b>PT</b> : Rolamentos <b>NL</b> : Lagers	<b>FR</b> : Bruits anormaux <b>EN</b> : Abnormal noise <b>ES</b> : Ruidos anormales <b>PT</b> : Ruídos anormais <b>NL</b> : Abnormale geluiden	—	<b>FR</b> : Sur demande au service client <b>EN</b> : On request from customer service <b>ES</b> : Bajo solicitud al servicio de atención al cliente <b>PT</b> : Sob pedido ao serviço de apoio ao cliente <b>NL</b> : Op aanvraag bij de klantenservice	<b>FR</b> : Sur demande au service client <b>EN</b> : On request from customer service <b>ES</b> : Bajo solicitud al servicio de atención al cliente <b>PT</b> : Sob pedido ao serviço de apoio ao cliente <b>NL</b> : Op aanvraag bij de klantenservice

**FR** : Le numéro de série comporte l'année de fabrication en préfixe, indiquée sur l'étiquette d'information de votre produit.

**EN** : The serial number includes the year of manufacture as a prefix, indicated on the product information label.

**ES** : El número de serie incluye el año de fabricación como prefijo, indicado en la etiqueta de información del producto.



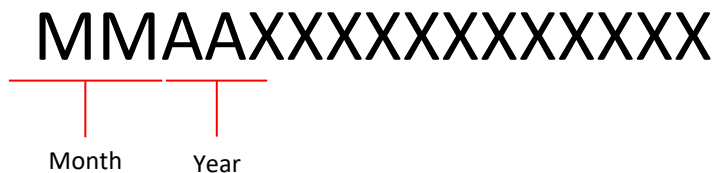

**PT** : O número de série inclui o ano de fabrico como prefixo, indicado na etiqueta de informação do produto.





**NL** : Het serienummer bevat het fabricagejaar als voorvoegsel, vermeld op het informatie-etiket van het product.



**Conseils de sécurité - Safety instructions**  
**Consejos de seguridad - Conselhos de segurança**  
**Veiligheidsinstructies**

*PHOTO D'ILLUSTRATION SEULEMENT, PEUT VARIER DU PRODUIT RÉEL*  
*ILLUSTRATION PHOTO ONLY, MAY VARY FROM ACTUAL PRODUCT*  
*FOTO SOLO A TÍTULO ILUSTRATIVO, PUEDE VARIAR DEL PRODUCTO REAL*  
*FOTO APENAS ILUSTRATIVA, PODE VARIAR DO PRODUTO REAL*  
*AFBEELDING TER ILLUSTRATIE, KAN AFWIJKEN VAN HET WERKELIJKE PRODUCT*

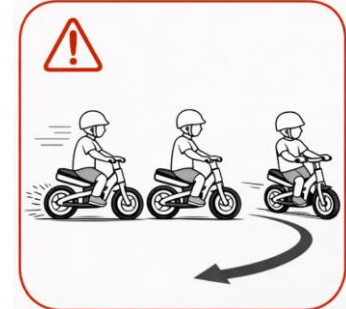
	<p><b>FR</b> : Il est déconseillé d'utiliser la draisienne sous la pluie ou par mauvais temps.  <b>EN</b> : Riding the balance bike in rain or bad weather conditions is not recommended.  <b>ES</b> : No se recomienda usar la bicicleta de equilibrio bajo la lluvia o con mal clima.  <b>PT</b> : Não é recomendado usar a bicicleta de equilíbrio na chuva ou em más condições climáticas.  <b>NL</b> : Het wordt afgeraden om met de loopfiets in de regen of bij slecht weer te rijden.</p>
	<p><b>FR</b> : Évitez les obstacles et roulez sur une surface stable et plate.  <b>EN</b> : Avoid obstacles and ride on a stable and flat surface.  <b>ES</b> : Evite obstáculos y conduzca en superficies planas y estables.  <b>PT</b> : Evite obstáculos e conduza em superfícies planas e estáveis.  <b>NL</b> : Vermijd obstakels en rijd op een vlak en stabiel oppervlak.</p>
	<p><b>FR</b> : L'enfant doit toujours porter un casque et des protections adaptées.  <b>EN</b> : The child must always wear a helmet and appropriate protective gear.  <b>ES</b> : El niño debe usar siempre casco y protección adecuada.  <b>PT</b> : A criança deve usar sempre capacete e proteção adequada.  <b>NL</b> : Het kind moet altijd een helm en geschikte bescherming dragen.</p>
	<p><b>FR</b> : Ne pas utiliser la draisienne sur la route ou dans la circulation.  <b>EN</b> : Do not ride the balance bike on public roads or in traffic.  <b>ES</b> : No usar la bicicleta en la carretera ni en el tráfico.  <b>PT</b> : Não utilizar a bicicleta na estrada ou no trânsito.  <b>NL</b> : Gebruik de loopfiets niet op de weg of in het verkeer.</p>

	<p><b>FR :</b> Gardez toujours les deux mains sur le guidon pendant la conduite.</p> <p><b>EN :</b> Always keep both hands on the handlebar while riding.</p> <p><b>ES :</b> Mantenga siempre ambas manos en el manillar.</p> <p><b>PT :</b> Mantenha sempre as duas mãos no guidão.</p> <p><b>NL :</b> Houd altijd beide handen aan het stuur.</p>
	<p><b>FR :</b> Ne touchez pas les freins de la draisienne électrique après utilisation.</p> <p><b>EN :</b> Do not touch the brakes of the electric balance bike after use.</p> <p><b>ES :</b> No toque los frenos de la draisiana eléctrica después de usarla.</p> <p><b>PT :</b> Não toque nos freios da draisiana elétrica após o uso.</p> <p><b>NL :</b> Raak de remmen van de elektrische loopfiets na gebruik niet aan.</p>
	<p><b>FR :</b> Ne montez pas et ne descendez pas les escaliers avec la draisienne.</p> <p><b>EN :</b> Do not ride up or down stairs with the balance bike.</p> <p><b>ES :</b> No suba ni baje escaleras con la draisiana.</p> <p><b>PT :</b> Não suba nem desça escadas com a draisiana.</p> <p><b>NL :</b> Rijd niet op of af trappen met de loopfiets.</p>
	<p><b>FR :</b> Lorsque vous tournez, ralentissez afin d'éviter tout risque de chute.</p> <p><b>EN :</b> Slow down when turning to avoid the risk of falling.</p> <p><b>ES :</b> Reduzca la velocidad al girar para evitar el riesgo de caída.</p> <p><b>PT :</b> Reduza a velocidade ao virar para evitar o risco de queda.</p> <p><b>NL :</b> Verlaag uw snelheid bij het nemen van bochten om valgevaar te voorkomen.</p>
	<p><b>FR :</b> Ne roulez pas dans une flaque d'eau de plus de 2 cm de profondeur.</p> <p><b>EN :</b> Do not ride through water puddles deeper than 2 cm.</p> <p><b>ES :</b> No circule por charcos de agua de más de 2 cm de profundidad.</p> <p><b>PT :</b> Não conduza através de poças de água com mais de 2 cm de profundidade.</p> <p><b>NL :</b> Rijd niet door waterplassen die dieper zijn dan 2 cm.</p>



**FR :** Il est interdit de monter à deux sur la draisienne.  
**EN :** Riding with more than one person on the balance bike is prohibited.  
**ES :** Está prohibido circular con más de una persona en la bicicleta de equilibrio.  
**PT :** É proibido circular com mais de uma pessoa na bicicleta de equilíbrio.  
**NL :** Het is verboden om met meer dan één persoon op de loopfiets te rijden.



**FR :** N'actionnez pas l'accélérateur lorsque vous n'êtes pas sur la draisienne.  
**EN :** Do not press the accelerator when you are not on the balance bike.  
**ES :** No accione el acelerador si no está sobre la bicicleta de equilibrio.  
**PT :** Não pressione o acelerador quando não estiver sobre a bicicleta de equilíbrio.  
**NL :** Bedien de gashendel niet wanneer u niet op de loopfiets zit.



**FR :** N'accrochez aucun objet à la draisienne électrique pouvant déséquilibrer le véhicule et provoquer une chute.  
**EN :** Do not attach objects to the electric balance bike that could affect balance and cause a fall.  
**ES :** No cuelgue objetos en la draisiána eléctrica que puedan afectar al equilibrio y provocar una caída.  
**PT :** Não prenda objetos à draisiána elétrica que possam afetar o equilíbrio e causar uma queda.  
**NL :** Bevestig geen voorwerpen aan de elektrische loopfiets die de balans kunnen verstoren en een val kunnen veroorzaken.



**FR :** L'enfant doit toujours être surveillé par un adulte.  
**EN :** The child must always be supervised by an adult.  
**ES :** El niño debe estar siempre bajo la supervisión de un adulto.  
**PT :** A criança deve estar sempre sob a supervisão de um adulto.  
**NL :** Het kind moet altijd onder toezicht van een volwassene staan.

VUE D'ENSEMBLE - OVERVIEW - VISTA GENERAL - VISÃO GERAL – OVERZICHT

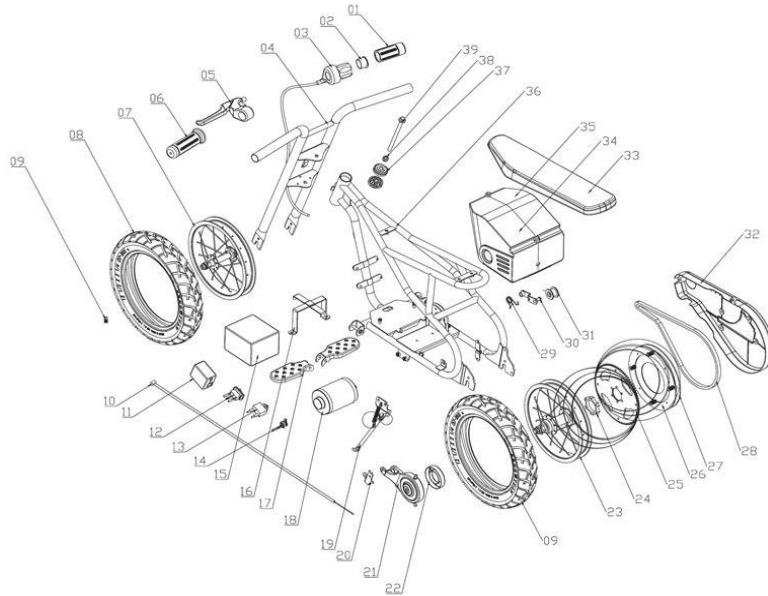

#	English (EN)	Français (FR)	Español (ES)	Português (PT)	Nederlands (NL)
1	Right grip	Poignée droite	Empuñadura derecha	Punho direito	Rechter handgreep
2	Throttle shim	Cale d'accélérateur	Calza del acelerador	Calço do acelerador	Gasshim
3	Throttle	Accélérateur	Acelerador	Acelerador	Gashendel
4	Handlebar assembly	Ensemble du guidon	Conjunto del manillar	Conjunto do guidão	Stuurassemblage
5	Brake lever	Levier de frein	Palanca de freno	Manete de freio	Remhendel
6	Left grip	Poignée de gauche	Empuñadura izquierda	Punho esquerdo	Linker handgreep
7	Front wheel	Roue avant	Rueda delantera	Roda dianteira	Voorwiel
8	Tire	Pneu	Neumático	Pneu	Band
9	Valve cap	Bouchon de valve	Tapón de válvula	Tampa da válvula	Ventieldop
10	Brake line	Câble de frein	Cable de freno	Cabo de freio	Remkabel
11	Controller	Contrôleur	Controlador	Controlador	Controller
12	Power Switch	Interrupteur d'alimentation	Interruptor de encendido	Interruptor de energia	Aan/uit-schakelaar
13	Reset button	Bouton de réinitialisation	Botón de reinicio	Botão de reinicialização	Resetknop
14	Charger Port	Port de charge	Puerto de carga	Porta de carregamento	Oplaadpoort
15	Battery	Batterie	Batería	Bateria	Batterij
16	Battery bracket	Support de batterie	Soporte de batería	Suporte da bateria	Batterijhouder
17	Pegs	Repose-pieds	Reposapiés	Apoios para os pés	Voetsteunen
18	Motor	Moteur	Motor	Motor	Motor
19	Kick stand	Béquille	Pata de apoyo	Cavalete	Standaard
20	Brake bracket	Support de frein	Soporte de freno	Suporte do freio	Rembeugel
21	Rear brake	Frein arrière	Freno trasero	Freio traseiro	Achterrem
22	Brake drum	Tambour de frein	Tambor de freno	Tambor de freio	Remtrommel
23	Rear wheel	Roue arrière	Rueda trasera	Roda traseira	Achterwiel
24	Chain wheel spacer	Entretoise de pignon	Espaciador de piñón	Espaçador da roda dentada	Kettingwiel afstandhouder
25	Chain	Chaîne	Cadena	Corrente	Ketting
26	Left chain wheel cover	Cache pignon gauche	Cubierta izquierda del piñón	Tampa esquerda da roda dentada	Linker kettingwielkap
27	Right chain wheel cover	Cache pignon droit	Cubierta derecha del piñón	Tampa direita da roda dentada	Rechter kettingwielkap
28	Chain wheel	Pignon	Piñón	Roda dentada	Kettingwiel
29	Spring	Ressort	Resorte	Mola	Veer
30	Tension wheel support	Support de galet tendeur	Soporte de rueda tensora	Suporte da roda tensora	Spannerwiel steun
31	Tension wheel	Galet tendeur	Rueda tensora	Roda tensora	Spannerwiel
32	Chain cover	Cache-chaîne	Cubrecadena	Protetor de corrente	Kettingkast
33	Seat	Selle	Asiento	Assento	Zadel
34	Left battery box cover	Couvercle gauche du boîtier de batterie	Cubierta izquierda de la caja de batería	Tampa esquerda da caixa da bateria	Linker batterijbehuizing deksel
35	Right battery box cover	Couvercle droit du boîtier de batterie	Cubierta derecha de la caja de batería	Tampa direita da caixa da bateria	Rechter batterijbehuizing deksel
36	Frame	Cadre	Cuadro	Quadro	Frame
37	Plastic plug	Bouchon en plastique	Tapón de plástico	Tampa plástica	Kunststof plug
38	Nut	Écrou	Tuerca	Porca	Moer
39	Bolt	Boulon	Perno	Parafuso	Bout

## ÉTAPES DU MONTAGE - ASSEMBLY STEPS

### PASOS DE MONTAJE - ETAPAS DE MONTAGEM – MONTAGESTAPPEN

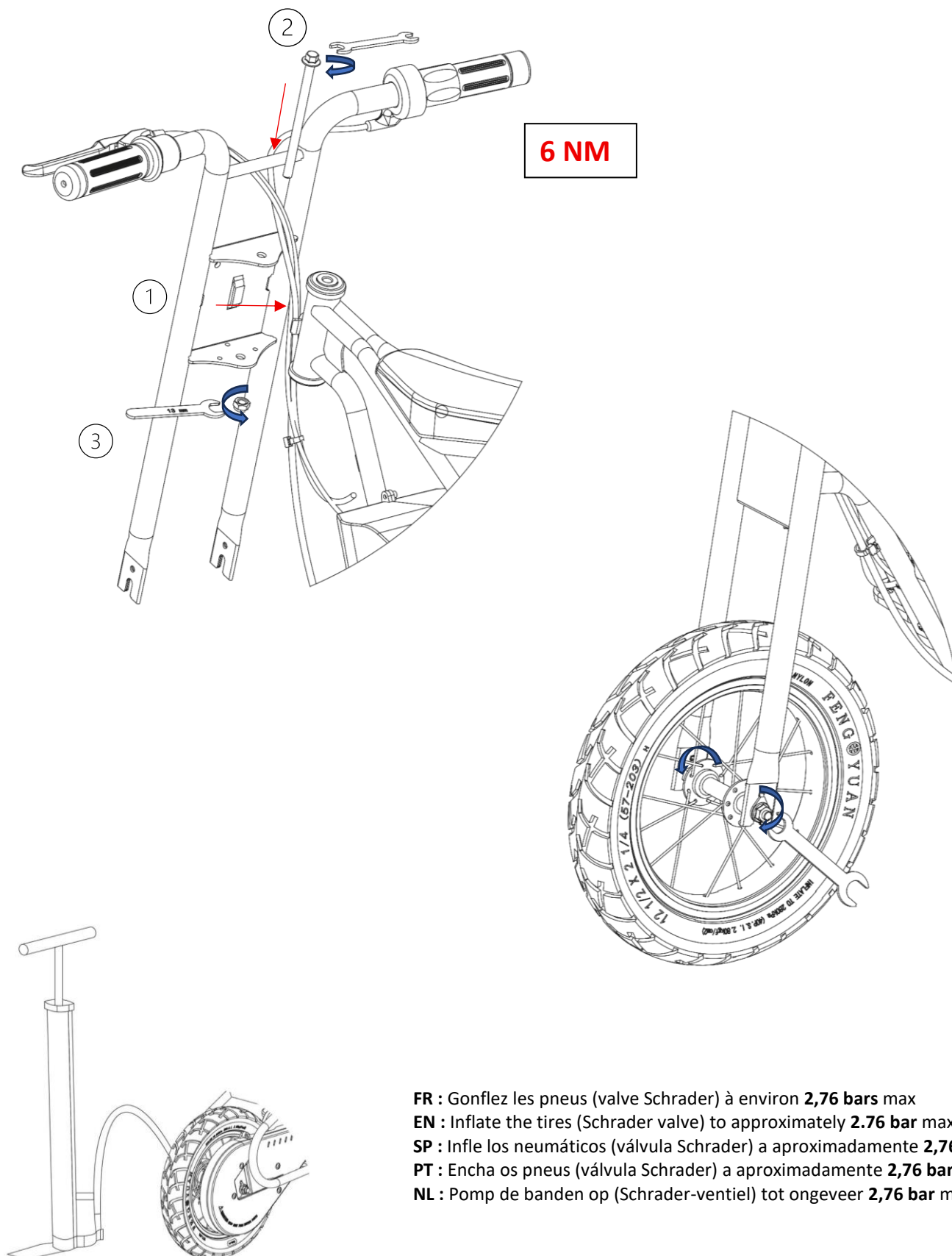

**FR** : Gonflez les pneus (valve Schrader) à environ **2,76 bars** max  
**EN** : Inflate the tires (Schrader valve) to approximately **2.76 bar** max  
**SP** : Infle los neumáticos (válvula Schrader) a aproximadamente **2,76 bar** máx.  
**PT** : Encha os pneus (válvula Schrader) a aproximadamente **2,76 bar** máx.  
**NL** : Pomp de banden op (Schrader-ventiel) tot ongeveer **2,76 bar** max

**REPLACEMENT DE LA CHAÎNE ET DE LA ROUE ARRIÈRE - CHAIN AND REAR TIRE REPLACEMENT -  
CAMBIO DE CADENA Y RUEDA TRASERA – SUBSTITUIÇÃO DA CORRENTE E PNEU TRASEIRO –  
VERVANGING VAN DE KETTING EN ACHTERBAND**

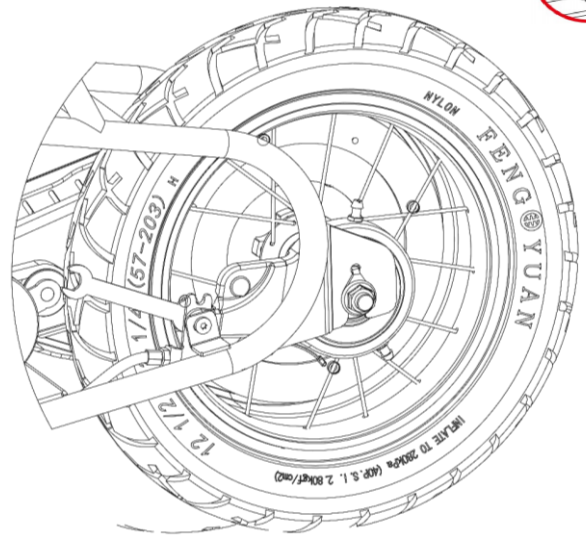
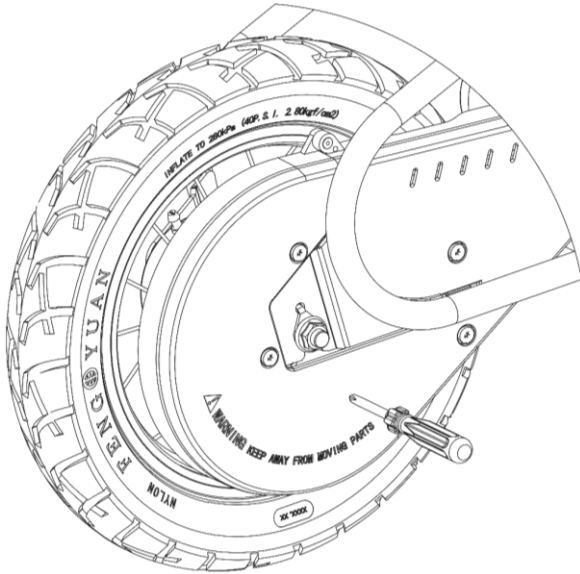

**FR :** Retirez le carter de chaîne et desserrez les 5 vis à l'aide d'un tournevis cruciforme.

**EN :** Remove the chain cover and loosen 5 pcs screws using a Phillips screwdriver.

**ES :** Retire la cubierta de la cadena y afloja los 5 tornillos con un destornillador Phillips.

**PT :** Remova a proteção da corrente e solte os 5 parafusos usando uma chave de fenda Phillips.

**NL :** Verwijder de kettingkast en draai de 5 schroeven los met een kruiskopschroevendraaier.

**FR :** Retirez le frein et maintenez l'écrou M5\*P0,8 à l'aide d'une clé plate de 8 mm.

**EN :** Remove the brake and clamp the M5\*P0.8 nut with an 8mm open wrench.

**ES :** Retire el freno y sujeta la tuerca M5\*P0,8 con una llave plana de 8 mm.

**PT :** Remova o freio e aperte a porca M5\*P0,8 com uma chave de boca de 8 mm.

**NL :** Verwijder de rem en klem de M5\*P0,8 moer met een 8 mm steeksleutel.

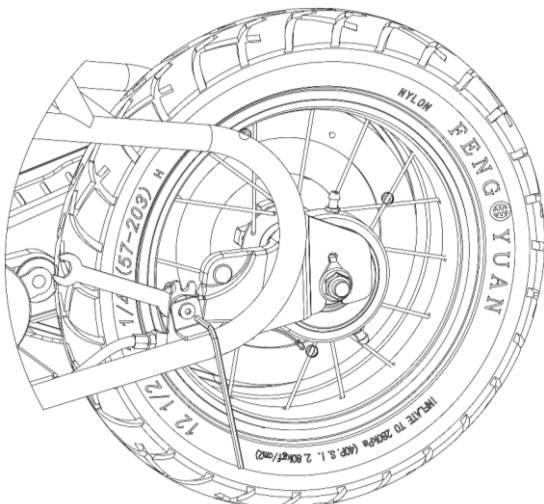

**FR :** Utilisez une clé hexagonale de 3 mm pour desserrer une vis tête ronde plate M516P0,8.

**EN :** Use a 3 mm hex socket wrench to loosen a flat round head screw M516P0.8.

**ES :** Utiliza una llave hexagonal de 3 mm para aflojar un tornillo de cabeza redonda plana M516P0,8.

**PT :** Use uma chave Allen de 3 mm para soltar um parafuso de cabeça redonda plana M516P0,8.

**NL :** Gebruik een 3 mm inbussleutel om een platte ronde kopsschroef M516P0,8 los te draaien.

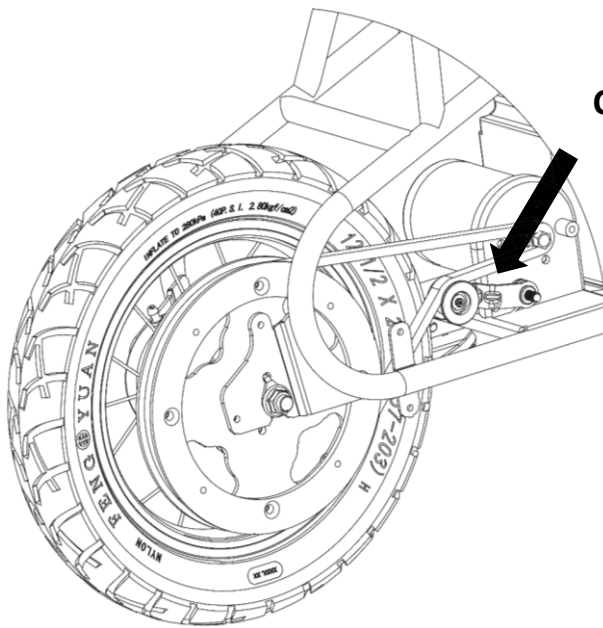

## Chain Tensioner

**FR :** Avec deux clés plates de 14 mm et 17 mm, desserrez l'axe. Poussez le tendeur de chaîne vers le bas pour détendre la chaîne et retirez la roue.

Attention : de la graisse peut être présente sur la chaîne. Utilisez des gants de protection pour des raisons de sécurité.

**EN :** With two 14 mm/17 mm open wrenches, loosen the axle. Push the chain tensioner down to loosen the chain and pull the wheel out.

Warning: Grease may be present on the chain. Use protective gloves for safety.

**ES :** Con dos llaves planas de 14 mm y 17 mm, afloja el eje. Empuja el tensor de la cadena hacia abajo para aflojar la cadena y retira la rueda.

Atención: Puede haber grasa en la cadena. Use guantes de protección por seguridad.

**PT :** Com duas chaves abertas de 14 mm e 17 mm, solte o eixo. Empurre o tensor da corrente para baixo para afrouxar a corrente e retire a roda.

Atenção: Pode haver graxa na corrente. Use luvas de proteção por segurança.

**NL :** Gebruik twee steeksleutels van 14 mm en 17 mm om de as los te draaien. Druk de kettingspanner naar beneden om de ketting te ontspannen en trek het wiel eruit.

Let op: Er kan vet op de ketting aanwezig zijn. Draag beschermende handschoenen uit veiligheidsoverwegingen.

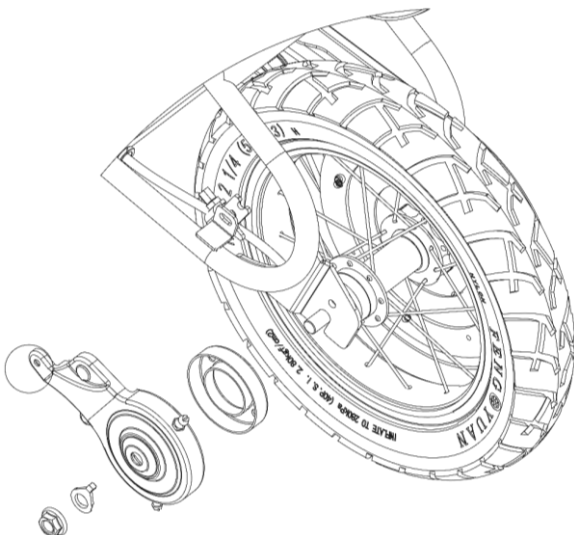

**FR :** Notez l'ordre des pièces.

**EN :** Note the sequence of the hardware.

**ES :** Anota la secuencia de las piezas.

**PT :** Anote a sequência das peças.

**NL :** Noteer de volgorde van de onderdelen.

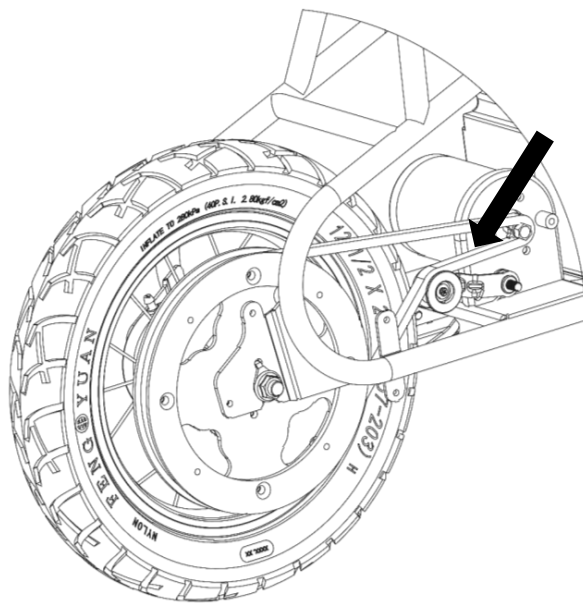

## Chain Tensioner

**FR :** Installez la nouvelle chaîne ou la roue en passant la chaîne autour de l'axe. Glissez l'axe dans les rainures du cadre. Abaissez le tendeur de chaîne et placez la chaîne sur le pignon de la roue arrière et du moteur.

**EN :** Install the new chain or wheel by slipping the chain around the axle. Slide the axle into the slots on the frame. Slide the chain tensioner down and maneuver the chain onto the sprocket on the rear wheel and motor.

**ES :** Instala la nueva cadena o rueda pasando la cadena alrededor del eje. Desliza el eje en las ranuras del marco. Baja el tensor de la cadena y coloca la cadena en el piñón de la rueda trasera y del motor.

**PT :** Instale a nova corrente ou roda passando a corrente ao redor do eixo. Deslize o eixo nas ranhuras do quadro. Abaixar o tensor da corrente e coloque a corrente no pinhão da roda traseira e do motor.

**NL :** Plaats de nieuwe ketting of het wiel door de ketting rond de as te leggen. Schuif de as in de gleuven van het frame. Druk de kettingspanner naar beneden en manoeuvreer de ketting op het tandwiel van het achterwiel en de motor.

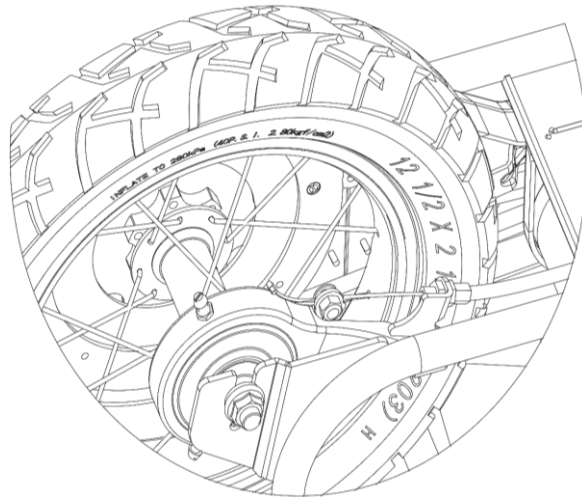

**FR :** Resserez le boulon du bras de frein avec un tournevis cruciforme et une clé plate de 8 mm.

**EN :** Retighten the brake arm bolt with a Phillips screwdriver and 8mm wrench.

**ES :** Vuelva a apretar el perno del brazo del freno con un destornillador Phillips y una llave plana de 8 mm.

**PT :** Aperte novamente o parafuso do braço do freio com uma chave de fenda Phillips e uma chave de boca de 8 mm.

**NL :** Draai de bout van de remarm opnieuw vast met een kruiskopschroevendraaier en een 8 mm steeksleutel.

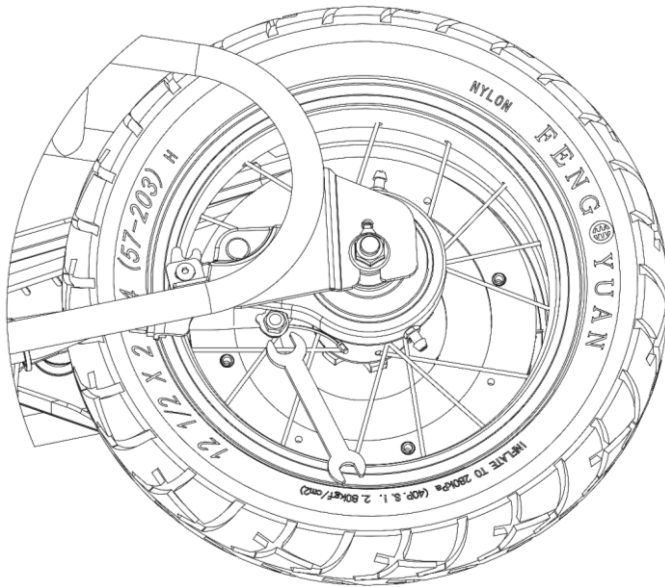

**FR :** Serrez solidement l'ancrage du boîtier de frein. Refixez le protège-chaîne. Faites un essai de conduite. Réajustez si nécessaire.

**EN :** Tighten the brake housing anchor securely. Re-attach the chain guard. Test ride. Readjust as needed.

**ES :** Apriete firmemente el anclaje de la carcasa del freno. Vuelva a colocar la cubierta de la cadena. Prueba de conducción. Ajuste según sea necesario.

**PT :** Aperte firmemente o suporte da carcaça do freio. Refixe a proteção da corrente. Faça um teste de condução. Reajuste conforme necessário.

**NL :** Draai het anker van de rembehuizing stevig aan. Bevestig de kettingkast opnieuw. Maak een testrit. Stel indien nodig bij.

CHARGE ET ALIMENTATION - CHARGING AND POWER SUPPLY

CARGA Y ALIMENTACIÓN - CARGA E ALIMENTAÇÃO - OPLADEN EN VOEDING

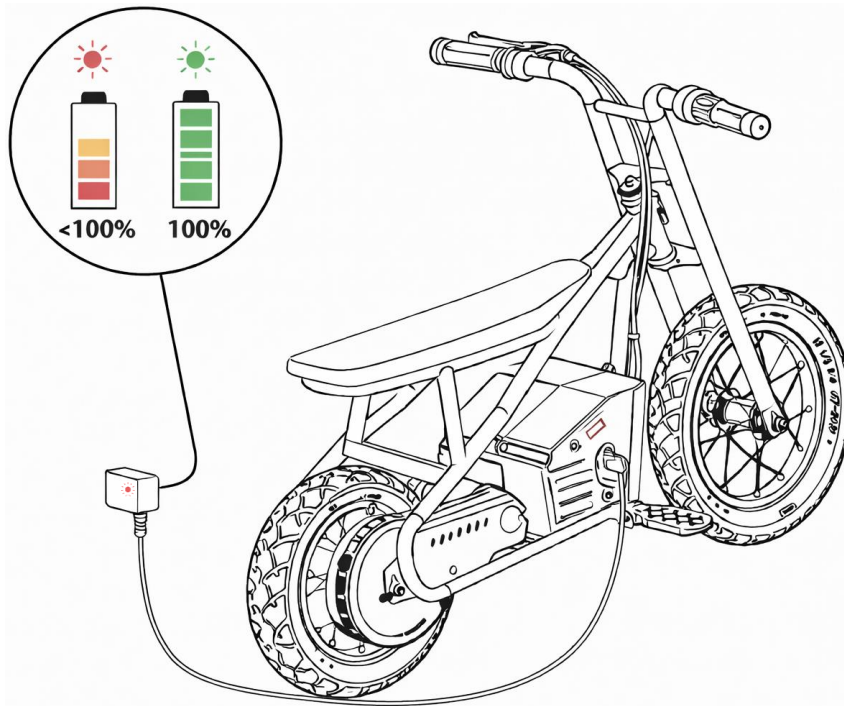

FR	EN	SP	PT	NL
<p>Avant la première utilisation, chargez toujours la batterie. La première charge dure 12 heures. Les charges suivantes peuvent prendre jusqu'à 12 heures selon le niveau de batterie.</p> <p>Si vous n'utilisez pas la draisienne régulièrement, rechargez la batterie au moins une fois par mois. La batterie ne doit pas être stockée à des températures extrêmes. Elle ne doit pas être exposée à des températures inférieures à 0 °C ni supérieures à 30 °C.</p> <p><u>Utilisation du chargeur</u> Éteignez toujours la draisienne avant de charger. Branchez le chargeur dans la prise murale, puis sur la draisienne. Si les voyants ne s'allument pas, vérifiez la prise ou essayez une autre prise. Chargez toujours la batterie sous la surveillance d'un adulte. Ne laissez jamais la draisienne en charge pendant la nuit sans surveillance.</p>	<p>Before first use, always charge the battery. The first charge lasts 12 hours. Subsequent charges may take up to 12 hours depending on the battery level.</p> <p>If you do not use the balance bike regularly, recharge the battery at least once a month. The battery must not be stored at extreme temperatures. It should not be exposed to temperatures below 0 °C or above 30 °C.</p> <p><u>Charger use</u> Always turn off the balance bike before charging. Plug the charger into the wall outlet, then connect it to the balance bike. If the indicator lights do not turn on, check the outlet or try another outlet. Always charge the battery under adult supervision. Never leave the balance bike charging overnight without supervision.</p>	<p>Antes del primer uso, cargue siempre la batería. La primera carga dura 12 horas. Las siguientes cargas pueden tardar hasta 12 horas dependiendo del nivel de la batería.</p> <p>Si no utiliza la bicicleta sin pedales con regularidad, recargue la batería al menos una vez al mes. La batería no debe almacenarse a temperaturas extremas. No debe exponerse a temperaturas inferiores a 0 °C ni superiores a 30 °C.</p> <p><u>Uso del cargador</u> Apague siempre la bicicleta sin pedales antes de cargarla. Conecte el cargador a la toma de corriente, luego a la bicicleta sin pedales. Si las luces indicadoras no se encienden, verifique la toma de corriente o pruebe con otra. Cargue siempre la batería bajo la supervisión de un adulto. Nunca deje la bicicleta sin pedales cargando durante la noche sin supervisión.</p>	<p>Antes da primeira utilização, carregue sempre a bateria. A primeira carga dura 12 horas. As cargas seguintes podem levar até 12 horas dependendo do nível da bateria.</p> <p>Se não utilizar a bicicleta de equilíbrio regularmente, recarregue a bateria pelo menos uma vez por mês. A bateria não deve ser armazenada em temperaturas extremas. Não deve ser exposta a temperaturas inferiores a 0 °C nem superiores a 30 °C.</p> <p><u>Utilização do carregador</u> Desligue sempre a bicicleta de equilíbrio antes de carregar. Ligue o carregador à tomada elétrica, depois à bicicleta de equilíbrio. Se as luzes indicadoras não acenderem, verifique a tomada ou tente outra. Carregue sempre a bateria sob a supervisão de um adulto. Nunca deixe a bicicleta de equilíbrio a carregar durante a noite sem supervisão.</p>	<p>Laad de batterij altijd op vóór het eerste gebruik. De eerste laadbeurt duurt 12 uur. De volgende laadbeurten kunnen tot 12 uur duren afhankelijk van het batterijniveau.</p> <p>Als u de loopfiets niet regelmatig gebruikt, laad de batterij dan minstens één keer per maand op. De batterij mag niet worden opgeslagen bij extreme temperaturen. Ze mag niet worden blootgesteld aan temperaturen onder 0 °C of boven 30 °C.</p> <p><u>Gebruik van de oplader</u> Schakel de loopfiets altijd uit voordat u deze oplaadt. Steek de oplader in het stopcontact en sluit hem daarna aan op de loopfiets. Als de indicatielampjes niet gaan branden, controleer het stopcontact of probeer een ander stopcontact. Laad de batterij altijd onder toezicht van een volwassene. Laat de loopfiets nooit 's nachts opladen zonder toezicht.</p>

<b>FR:Problème EN:Problem ES:Problema PT:Problema NL:Probleem</b>	<b>FR:Causes EN:Causes ES:Causas PT:Causas NL: Oorzaken</b>	<b>FR:Solutions EN:Solutions ES:Soluciones PT:Soluções NL:Oplossingen</b>
<p><b>FR :</b> Votre produit ne fonctionne pas <b>EN :</b> Your product does not work <b>ES :</b> El producto no funciona <b>PT :</b> O produto não funciona <b>NL :</b> Uw product werkt niet</p>	<p><b>FR :</b> La batterie n'est pas chargée <b>EN :</b> The battery is not charged <b>ES :</b> La batería no está cargada <b>PT :</b> A bateria não está carregada <b>NL :</b> De batterij is niet opgeladen</p>	<p><b>FR :</b> Chargez la batterie et vérifiez que le chargeur affiche une lumière rouge <b>EN :</b> Charge the battery and check that the charger shows a red light <b>ES :</b> Cargue la batería y compruebe que el cargador muestre una luz roja <b>PT :</b> Carregue a bateria e verifique se o carregador apresenta uma luz vermelha <b>NL :</b> Laad de batterij op en controleer of de oplader een rood lampje toont</p>
<p><b>FR :</b> Votre produit ne fonctionne pas <b>EN :</b> Your product does not work <b>ES :</b> El producto no funciona <b>PT :</b> O produto não funciona <b>NL :</b> Uw product werkt niet</p>	<p><b>FR :</b> Les câbles de connexion sont débranchés <b>EN :</b> The connection cables are disconnected <b>ES :</b> Los cables de conexión están desconectados <b>PT :</b> Os cabos de ligação estão desligados <b>NL :</b> De aansluitkabels zijn losgekoppeld</p>	<p><b>FR :</b> Vérifiez que tous les câbles sont correctement branchés et non endommagés <b>EN :</b> Check that all cables are properly connected and not damaged <b>ES :</b> Verifique que todos los cables estén bien conectados y no dañados <b>PT :</b> Verifique se todos os cabos estão corretamente ligados e não danificados <b>NL :</b> Controleer of alle kabels correct zijn aangesloten en niet beschadigd zijn</p>
<p><b>FR:</b> Votre produit s'est arrêté soudainement <b>EN:</b> Your product suddenly stopped <b>ES:</b> El producto se detuvo repentinamente <b>PT:</b> O produto parou subitamente <b>NL :</b> Uw product is plotseling gestopt</p>	<p><b>FR :</b> Surcharge ou coupure de sécurité <b>EN :</b> Overload or safety cut-off <b>ES :</b> Sobrecarga o corte de seguridad <b>PT :</b> Sobrecarga ou corte de segurança <b>NL :</b> Overbelasting of veiligheidsuitschakeling</p>	<p><b>FR :</b> Éteignez le produit, attendez 15 secondes puis redémarrez <b>EN :</b> Turn off the product, wait 15 seconds, then restart <b>ES :</b> Apague el producto, espere 15 segundos y reinicie <b>PT :</b> Desligue o produto, aguarde 15 segundos e volte a ligar <b>NL :</b> Schakel het product uit, wacht 15 seconden en start opnieuw</p>

Pour toutes informations, contactez notre service après-vente à l'adresse suivante/ For any information, contact our after-sales service at the following address/Para más información, póngase en contacto con nuestro servicio de atención al cliente en la siguiente dirección/Para qualquer informação, contacte o nosso serviço pós-venda na seguinte morada/ Voor alle informatie kunt u contact opnemen met onze klantenservice op het volgende adres :

**[urbanglide.com/contact](http://urbanglide.com/contact)**

Vous retrouverez aussi de nombreuses vidéos tutoriels concernant l'entretien et la maintenance de votre produit sur notre chaîne YouTube/You will also find many tutorials videos concerning the maintenance of your product on our YouTube channel/También encontrará numerosos videos tutoriales sobre el mantenimiento y cuidado de su producto en nuestro canal de YouTube/Você também encontrará muitos vídeos tutoriais sobre o cuidado e a manutenção do seu produto em nosso canal do YouTube/ U vindt ook veel instructievideo's over het onderhoud en de verzorging van uw product op ons YouTube-kanaal.

Suivez-nous sur nos réseaux sociaux Instagram et Facebook afin de suivre notre actualité/ follow us on our social networks Instagram and Facebook to follow our news/ Por último, no dudes en seguirnos en nuestras redes sociales Instagram y Facebook para estar al día de nuestras novedades/Seguir-nos nas nossas redes sociais Instagram e Facebook para acompanhar as nossas novidades/ Volg ons op onze sociale media Instagram en Facebook om op de hoogte te blijven van ons nieuws.

Vous retrouverez la dernière mise à jour du manuel au format numérique en vous connectant sur notre site web/ You can find the latest update of this manual in digital format by logging on to our website/ Puede encontrar la última actualización de este manual en formato digital entrando en nuestra página web/Você encontrará a última atualização deste manual em formato digital, conectando-se ao nosso site/ U vindt de laatste digitale versie van de handleiding door in te loggen op onze website: [www.urbanglide.com](http://www.urbanglide.com)

La version papier vous sera remise sur simple demande auprès de notre service client/ The paper version will be given to you on request from our customer service department/ La versión en papel se le facilitará si la solicita a nuestro servicio de atención al cliente/A versão em papel ser-lhe-á entregue mediante pedido do nosso serviço de apoio ao cliente/De papieren versie wordt op eenvoudig verzoek verstrekt door onze klantendienst.

*URBANGLIDE est une marque déposée et importée par/ URBANGLIDE is a registered trademark imported by/ URBANGLIDE es una marca registrada importada por/ URBANGLIDE é uma marca registrada importada por/ URBANGLIDE is een geregistreerd merk en wordt geïmporteerd door:*  
*PACT GROUP, 8 Avenue Montaigne-93160 Noisy Le Grand-France*

*Tous les noms de produits, logos et marques sont la propriété de leurs détenteurs respectifs. Tous les noms d'entreprises, de produits et de services mentionnés sur ce manuel le sont à des fins d'identification uniquement. La mention de ces noms, logos et marques ne saurait constituer une recommandation d'utilisation /All product names, logos and trademarks are the property of their respective owners. All company, product and service names mentioned in this manual are for identification purposes only. Mention of these names, logos and trademarks is not a recommendation for use/Todos los nombres de productos, logotipos y marcas comerciales son propiedad de sus respectivos dueños. Todos los nombres de empresas, productos y servicios que se mencionan en este manual son sólo para fines de identificación. La mención de estos nombres, logotipos y marcas comerciales no constituye una recomendación para su uso/Todos os nomes de produtos, logótipos e marcas comerciais são propriedade dos seus respetivos proprietários. Todos os nomes de empresas, produtos e serviços mencionados neste manual são apenas para fins de identificação. A menção destes nomes, logótipos e marcas comerciais não constitui uma recomendação de utilização/ Alle productnamen, logo's en merken zijn eigendom van hun respectieve eigenaars. Alle bedrijfs-, product- en dienstnamen die in deze handleiding worden genoemd, dienen uitsluitend ter identificatie. Het vermelden van deze namen, logo's en merken vormt geen aanbeveling voor gebruik.*

**DECLARATION DE CONFORMITE ORIGINALE/ DECLARATION OF CONFORMITY**

**DECLARACIÓN DE CONFORMIDAD ORIGINAL/ DECLARAÇÃO DE CONFORMIDADE ORIGINAL/ORIGINELE CONFORMITEITSVERKLARING.**

Nous soussigné PACT GROUP déclarons par la présente que le produit/We undersigned PACT GROUP hereby declare that the product/Suscribimos PACT GROUP por la presente declaramos que el producto/ Nós subscrevemos PACT GROUP declaramos por a presente que o produto/Wij, ondergetekenden PACT GROUP, verklaren hierbij dat het product.

**Modèle/Model/Modelo/ Model:** BiKids 120

**Type/Tipo :** Draisienne électrique/ Electric balance bike/ Bicicleta de equilibrio eléctrica/ Bicicleta de equilibrio eléctrica/ Elektrisches Laufrad.

**Fonction/ Función/ Função/ Functie:** Draisienne électrique pour transport individuel 180W max / Electric balance bike for individual transport 180W max / Bicicleta de equilibrio eléctrica para transporte individual 180W máx. / Bicicleta de equilibrio eléctrica para transporte individual 180W máx. / Elektrische loopfiets voor individueel vervoer 180W max.

**Description du produit/ Product description/ Descripción del producto/ Descrição do produto/ Productbeschrijving :** Draisienne électrique pour enfant dont la vitesse maximale est de **13 km/h**/ Electric balance bike for children with a maximum speed of **13 km/h**./ Bicicleta de equilibrio eléctrica para niños con una velocidad máxima de **13 km/h**/ Bicicleta de equilibrio eléctrica para crianças com uma velocidade máxima de **13 km/h**/ Elektrische loopfiets voor kinderen met een maximale snelheid van **13 km/u**.

**Plage de numéro de série/ Serial number range/ Rango de números de serie/ Intervalo de números de série:** 042606467TR13266000001-042606467TR13266000546

**Année de fabrication/Year of manufacture/Año de fabricación/Ano de fabric/ Productiejaar:** 2026

**Répond à toutes les normes et directives techniques/ Meets all standards and technical directives/ Cumple con todas las normas y directrices técnicas/Atende a todas as normas e diretrizes técnicas/ Voldoet aan alle normen en technische richtlijnen :**

**DIRECTIVES/DIRECTRICES/DIRETRIZES/RICHTLIJNEN**

2014/30/EU	2014/35/EU	2006/42/EU	2011/65/EU
------------	------------	------------	------------

**STANDARD DE TESTS/ ESTÁNDAR DE PRUEBAS/PADRÃO DE TESTES / TESTNORMEN**

EN IEC 55014-1: 2021	
EN IEC 61000-3-2: 2019 +A1:2021 +A2:2024	
EN 61000-3-3: 2013 +A1:2019 +A2:2021	
EN IEC 55014-2: 2021	

Tous les tests ont été effectués par les laboratoires mentionnés ci-dessous/ All tests were carried out by the laboratories mentioned below/ Todas las pruebas fueron realizadas por los laboratorios mencionado/ Todos os testes foram realizados por os laboratórios abaixo mencionado/ Alle tests zijn uitgevoerd door de hieronder vermelde laboratoria:

**Shenzhen CCTI Technology Co., Ltd.**

Add: A1-1, Building B18B2, No.45 Gangtuo Road, Bogang District, Shajing Street, Bao'an District, Shenzhen,Guangdong, China

**COORDONNÉES DE L'IMPORTATEUR / IMPORTER DETAILS / DATOS DE CONTACTO DEL IMPORTADOR/DATOS DO IMPORTADOR/ GEGEVENS VAN DE IMPORTEUR**

PACT GROUP

8 Avenue Montaigne 93160 Noisy le Grand – France

**COORDONNEES DE LA PERSONNE AUTORISE A EDITER LE DOCUMENT TECHNIQUE/TECHNICAL**

**CONTACT/TÉCNICO CONTACTO/ GEGEVENS VAN DE GEAUTORISEERDE PERSOON VOOR HET OPSTELLEN VAN HET TECHNISCH DOCUMENT.**

Fung NIM

8 Avenue Montaigne 93160 Noisy le Grand – France

La présente déclaration est délivrée sous la responsabilité du fabricant/ Esta declaración se emitirá bajo la responsabilidad del fabricante y, en su caso, de su representante/ Deze verklaring wordt afgegeven onder de verantwoordelijkheid van de fabrikant. Représentant de la société/Representative of the company/LA EMPRESA/A EMPRESA/ Vertegenwoordiger van het bedrijf.

PACT GROUP - 8 AVENUE MONTAIGNE

93160 NOISY LE GRAND – France

MAURICE BODOKH - CEO





